

# AD NAUSEUM

## Victimas del Conflicto Armado



Proponemos independencia a partir de una búsqueda autónoma de identidad y un gestionamiento de recursos viables que los haga autosuficientes y sustentables.

### Lo que vimos en Dabeiba

Vimos una comunidad en constante génesis que retoma su supuesta autonomía ahora amputada a partir de un desarrollo meramente individual

Individual porque el estado solo hizo presencia con los módulos transitorios. La comunidad se consolidó como un equipamiento macro y Busco su desarrollo sin esperanza alguna, en ese sentido el estado los amarró

Ahora el lote es de ellos  
Ahora nadie los puede legítimamente sacar

### Adnauseum

Darles ese punto fijo y moverán el mundo entero

### ¿Porque es una utopía?

Porque nos cuesta creer que pueda pasar aunque lo soñamos  
Y porque se remite a un hecho ideológico en el intento de ser materializado por la arquitectura

### ¿Qué solución proponemos?

Proponemos una comunidad basada en los conceptos De Lewis Mumford y Charles Fourier  
Que se nieguen a lo actualmente estipulado y propongan un cambio

### ¿Por qué cambiar lo estipulado?

Para buscar nuevas maneras de funcionar como  
Sociedades autosustentables.

### Adnauseum



Es una crítica a la reproducción de sociedades actual, a la manera de vivir y desarrollarse, que pensamos es la correcta.

Yo como estudiante de arquitectura que posibilidad de reincorporación veo para una comunidad abatida por la violencia?

Un modelo nuevo que implica

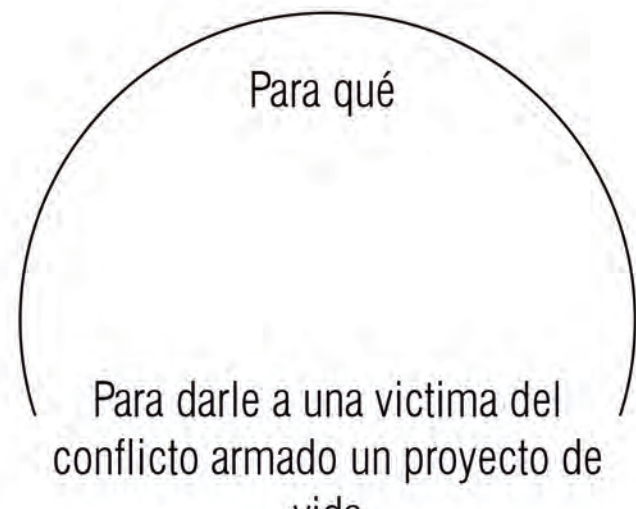

**SOCIAL:**  
Vinculo de grupos sociales a partir de actividades reproductivas. Nivelar la desigualdad.  
*Armonizar a partir de la diversidad.*

### Grupos Sociales:

**Los Guías:**  
Receptores Hospitalarios Logísticos  
25-45 años  
Entrada y salida de las villas, Logística de movimiento de productos, herramientas.

**Los Biodigestores:**  
Energizadores Gaseosos  
25-35 años  
Tratado de materia orgánica para proceso por medio de biodigestor para producción energía y gas

**Los Verdugos:**  
Procesadores Degolladores  
25-35 años  
Tratado de proteína animal para su debido consumo

**Los Eruditos:**  
Conocedores Ricos (en conocimiento) Sabios  
60 años en adelante  
Proteger-Guiar-Solidaridad

**Los Placenta:**  
"Los madres" Maternos  
20-40 años  
Proteger-Guiar-Solidaridad

**Los vírgenes:**  
Puros Inocentes Esponjas  
0-15 años  
Aprender-Conocimiento

**Los carroñeros:**  
Exploradores Ansiosos  
15-25 años  
Agricultura salvaje- Descubrimiento del nuevo paisaje

**Los Hápticos:**  
Los del tacto Sensibles  
15-40 años  
Manualidad- Maquinaria- Mano

**Los Centinela:**  
Cuidadores Contactadores Digitales  
15-35 años  
Telecomunicaciones- vigilancia-contacto con el exterior

**Los Picis:**  
Acuáticos Submarinos Mojados  
15-35 años  
Tratamiento y potabilización del agua- Acuicultores  
- Energía acuática

**ADMINISTRATIVO:**  
Sin animo de lucro.  
En busca de la fraternidad  
*Repartir mecanismos a partir del placer*

**ROTAR**  
Ciclos en constante cambio  
Amigos+ Trabajo = Grupo Social  
No estancar

"Tú tienes algo que yo necesito-yo tengo algo que tú necesitas"  
Bolsa Comunal Banco de tiempo  
**TRUQUE**

**BIENESTAR:**  
Medicina alternativa  
Medicación natural

**JUSTICIA:**  
Los justicieros.  
Jueces infantiles (Moral pura)  
*Castigos: Trabajo Social y Jornadas de trabajo extendidas*

**TRABAJO:**  
Mecanismo feliz  
(No hay empleador-empleado)  
Las dos partes jurídicamente iguales  
*Libre elección y amor por el trabajo.*

**ECONOMÍA:**  
No hay dinero.  
Reparto de beneficios por medio de cupones  
*Equivalentes: Tierra, materiales, instrumentos y conocimiento*

**RELIGIÓN:**  
Catolicismo - Ad Nauseum  
*Imprenta que viene Fé en la comunidad, de su pasado resguardo en la comunidad*  
Eventos a partir de la comunidad  
**TRUQUE**

Fiesta de la tilapia roja Festival de la agricultura  
Semana Ad Na (energía y agua)  
Competencia de deportes acuáticos Semana del cine y teatro

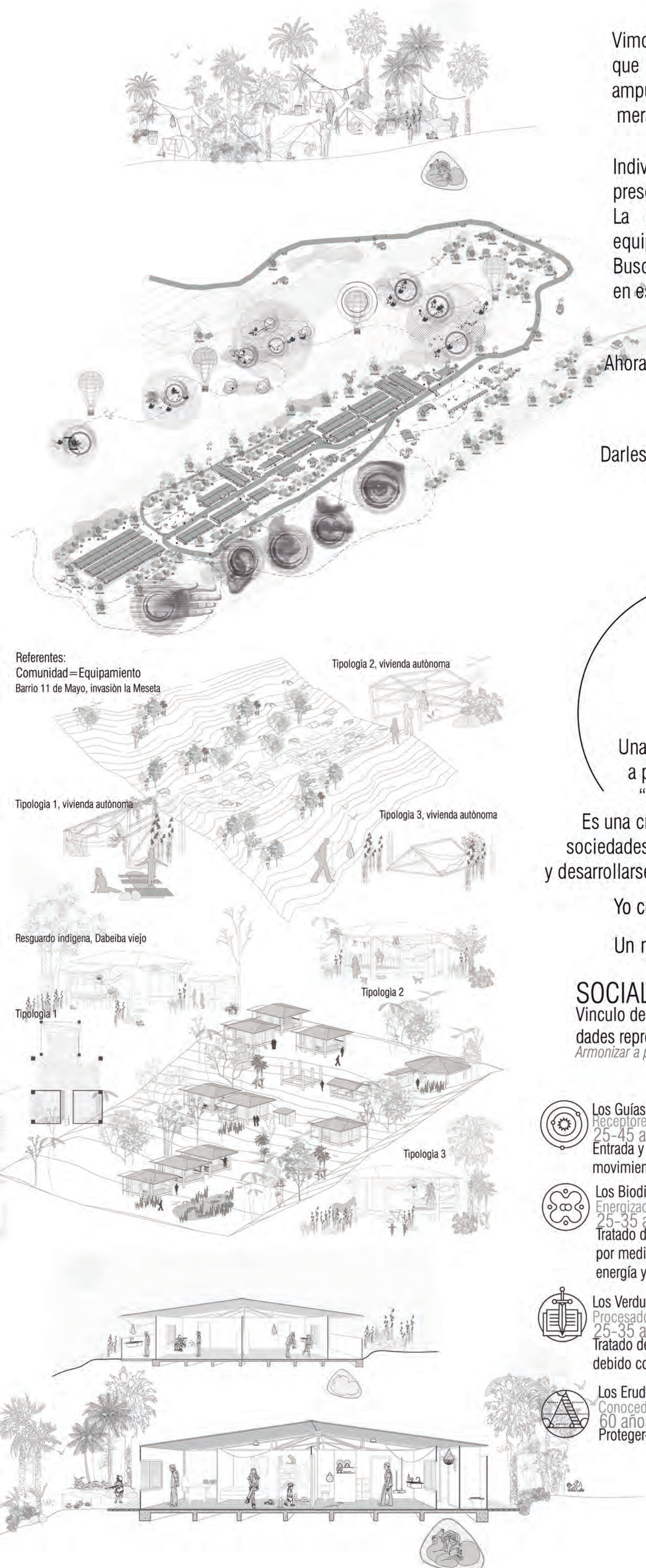



**Argumento Ad Nauseam**

Es una falacia en la que se argumenta a favor de un enunciado mediante su prolongada reiteración, por una o varias personas. La apelación a este argumento implica que alguna de las partes incita a una discusión superflua para escapar de razonamientos que no se pueden contrarrestar, reiterando aspectos discutidos, explicados y refutados con anterioridad.

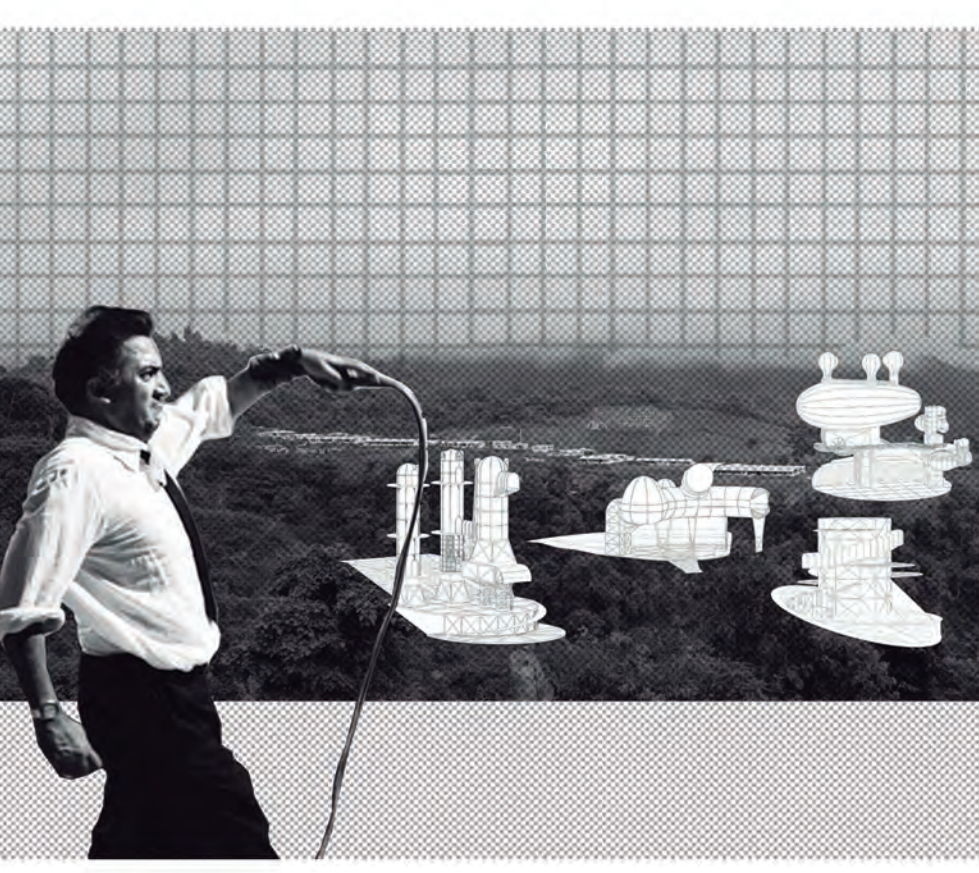

**Configuración de lo rural**

No compitiendo con lo existente. Complementándolo. Tomando su riqueza y reproduciendo un circuito funcional de la misma. Funcional porque la zona rural además de humanidad requiere desarrollo. Eso sí, esta configuración requiere del equilibrio de ambos conceptos.

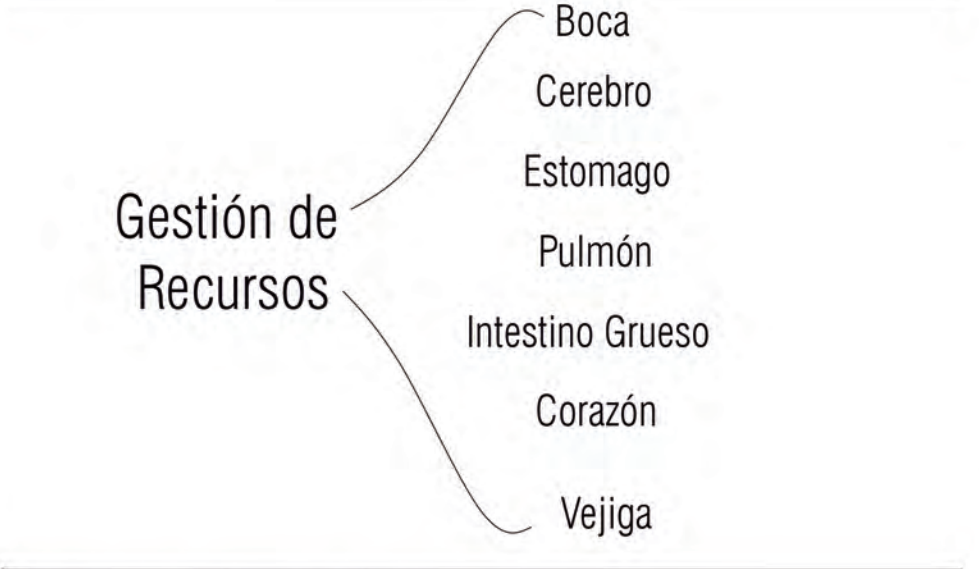

**¿Porque la localización de esta manera?**

Partimos de la hipótesis de la negociación del terreno por parte de los excombatientes hacia los propietarios. Nos ubicamos en la parte trasera de la ETCR como punto de partida de un complemento a esta comunidad. Buscamos potencializar el terreno de manera funcional, desarrollando una jerarquía de procesos para el desarrollo sustentable de la comunidad.

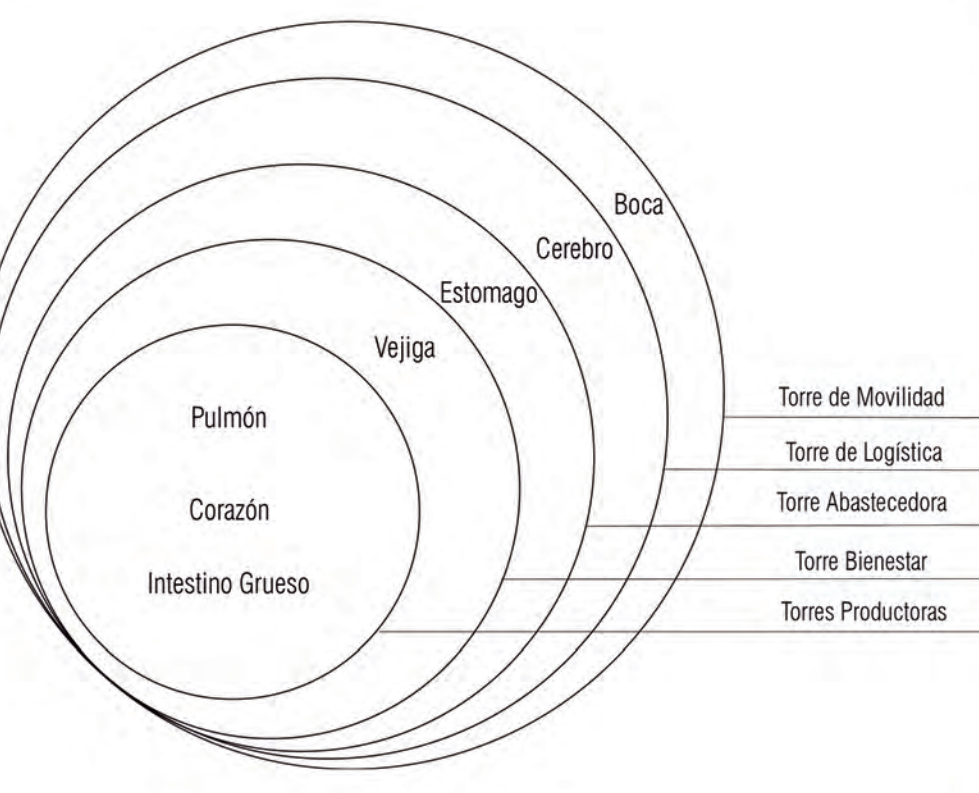

Movilidad + Logística + Abastecimiento + Bienestar + Producción

**Comunidad Autónoma**

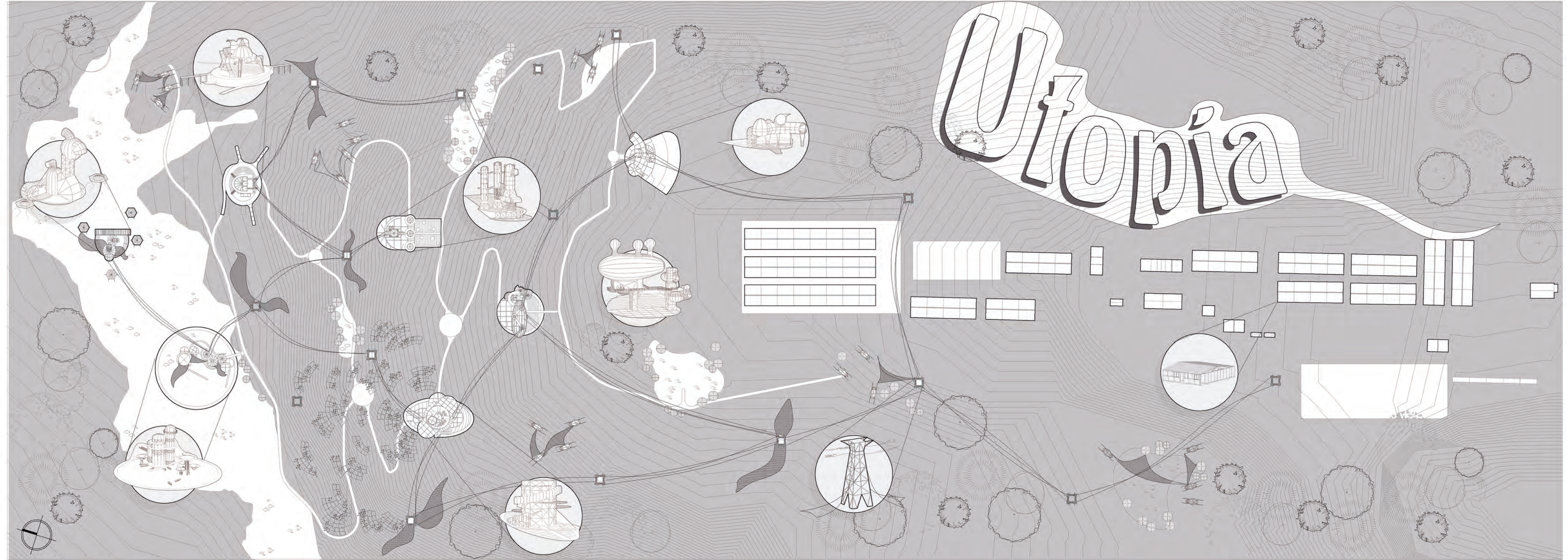
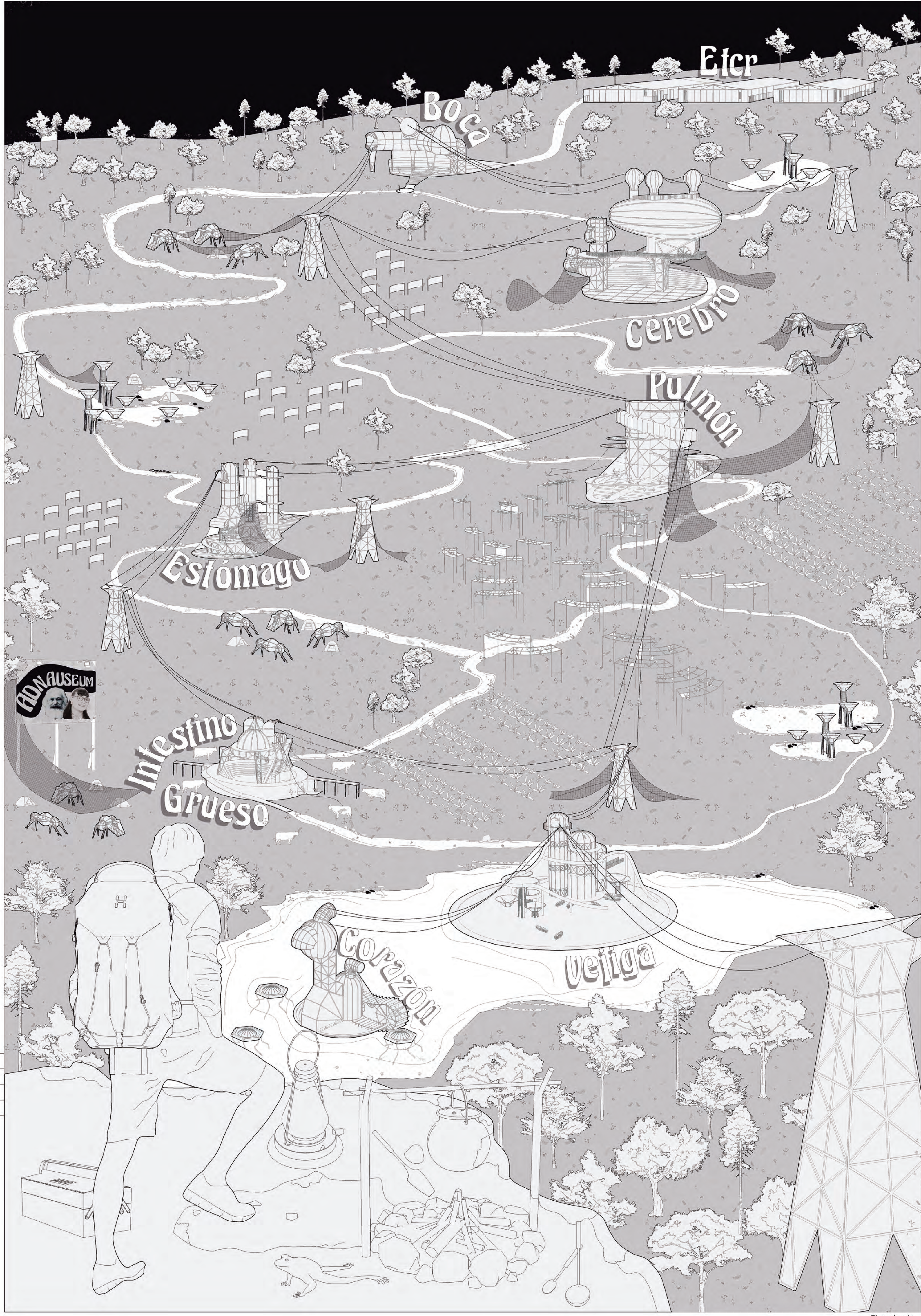

Planta de Localización

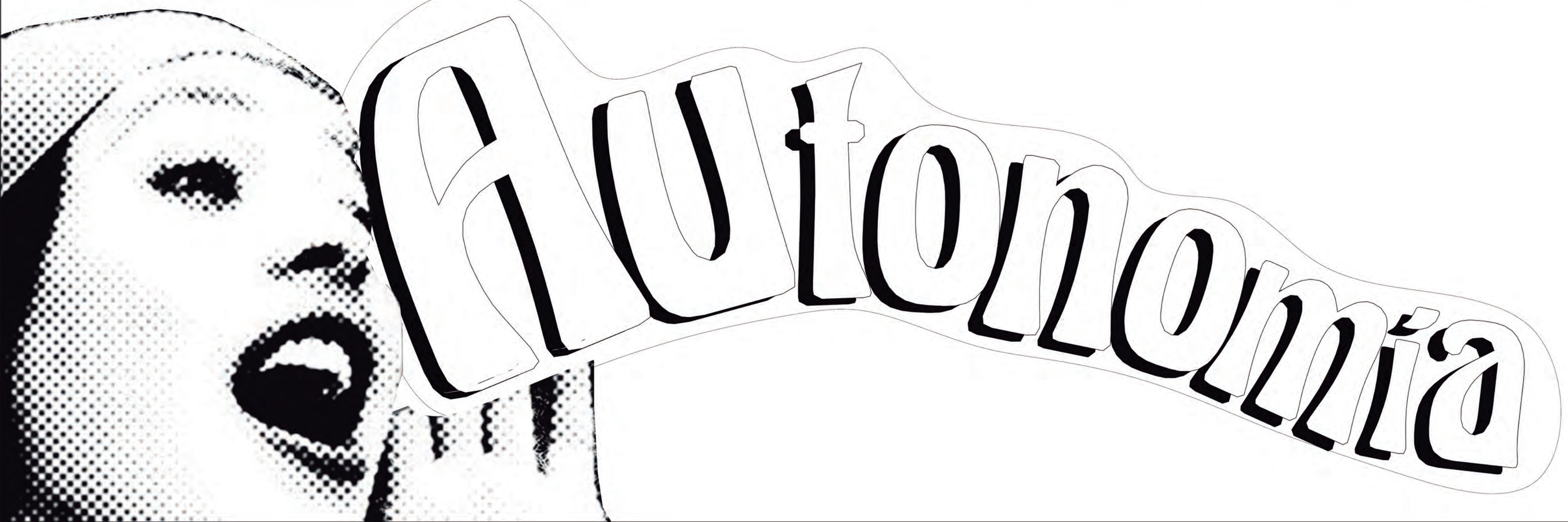



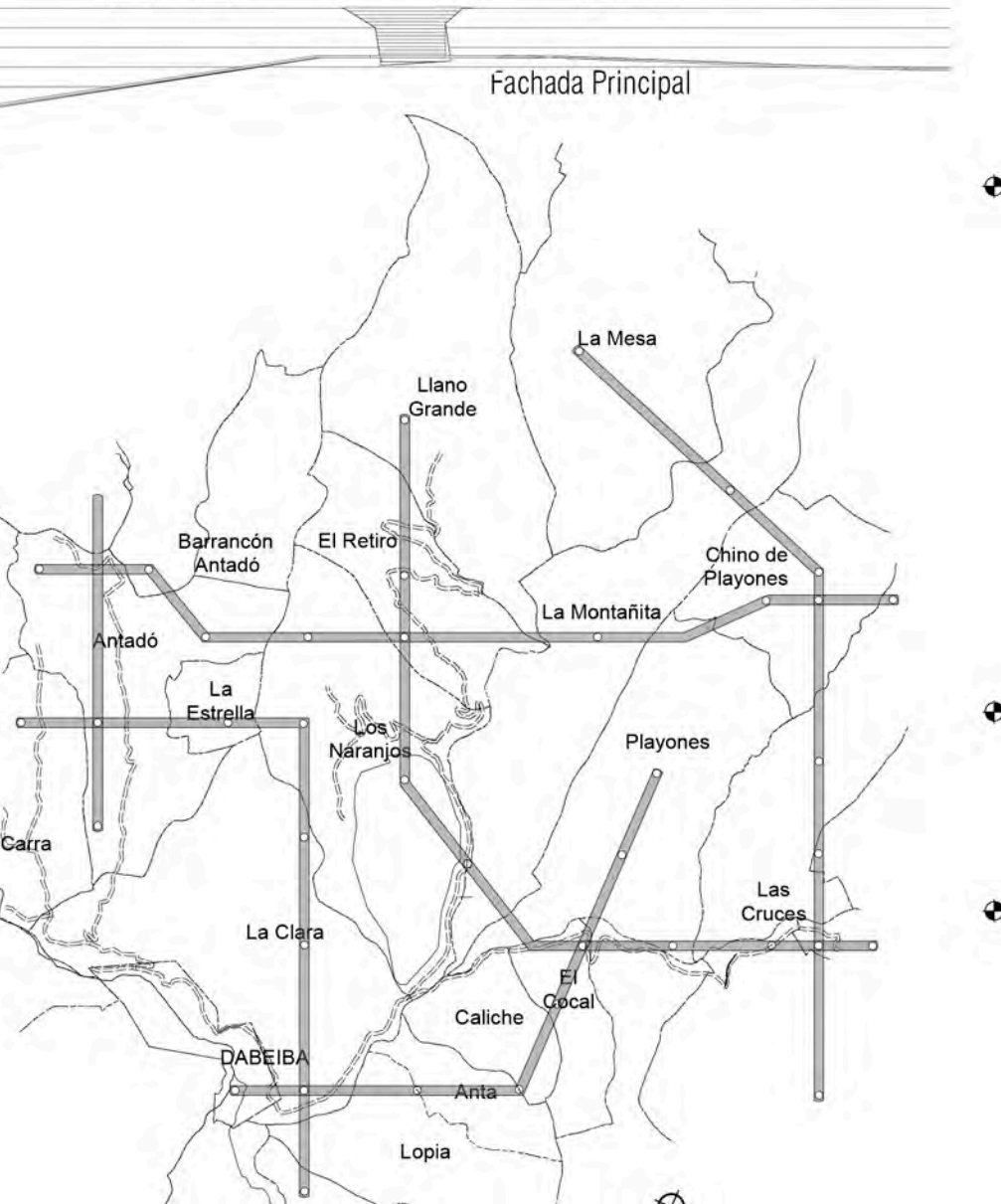
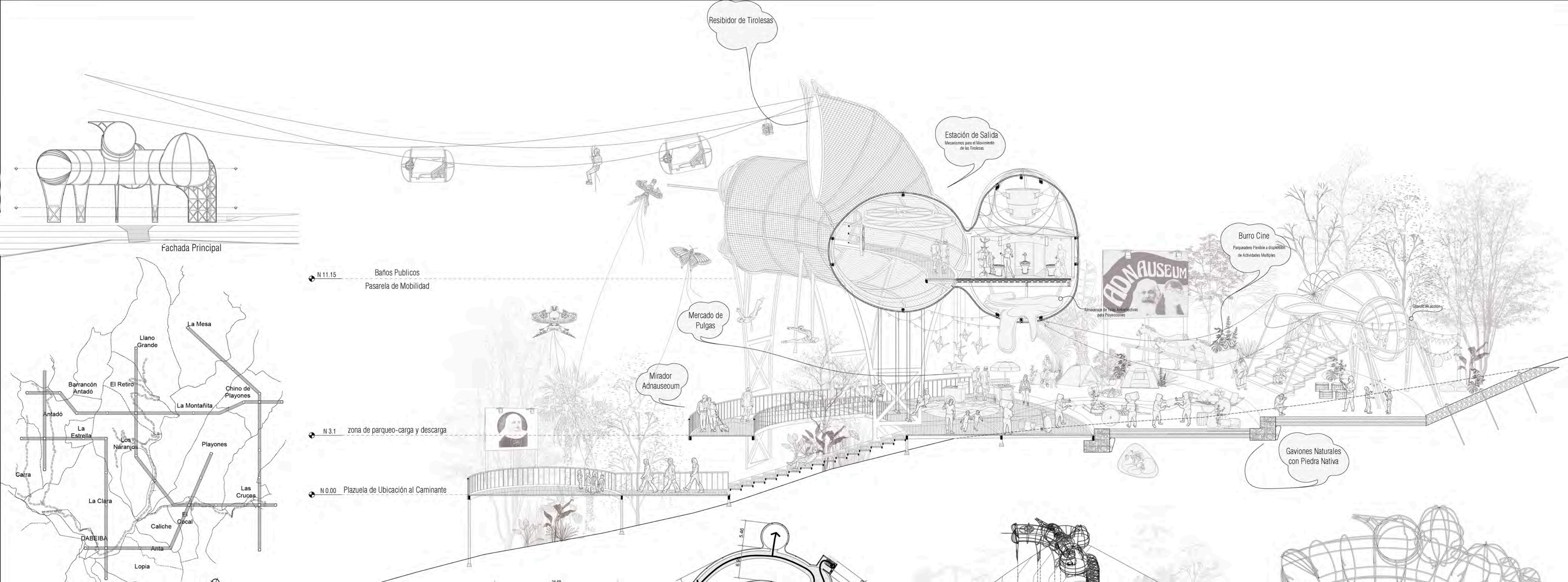

**la Boca**  
 Boca en referencia a entrada.  
 Esta torre cuenta con el papel de acceso principal y de destino ante el municipio de Dabeiba.  
 Este mediador de comunidades funciona a partir del flujo de usuarios, equipos y viveres para detonar la autonomía en las veredas aledañas.  
 Es una estación en constante movimiento y cuenta con un funcionamiento cultural que detona su relación fija con la ETCR.

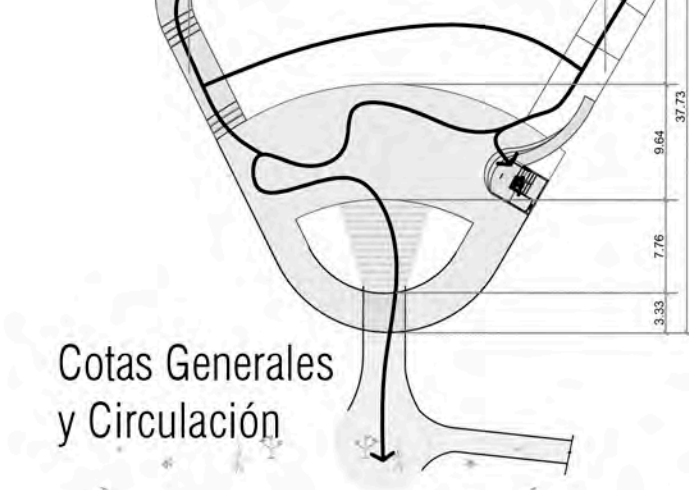

**Torre-Plataforma**  
 La torre se acomoda al terreno generando un gesto de bienvenida al visitante.  
 Se escalona de manera que la visual juegue un papel determinante en el sistema de circulación y el uso se acomoda a las mismas.

**Estructura**  
 La estructura metálica se acomoda a las geometrías propuestas.  
 Los soportes de esta torre se cimantan en el terreno, y el volumen superior pareciera flotar entre ellos.  
 La estructura es la composición de la forma.

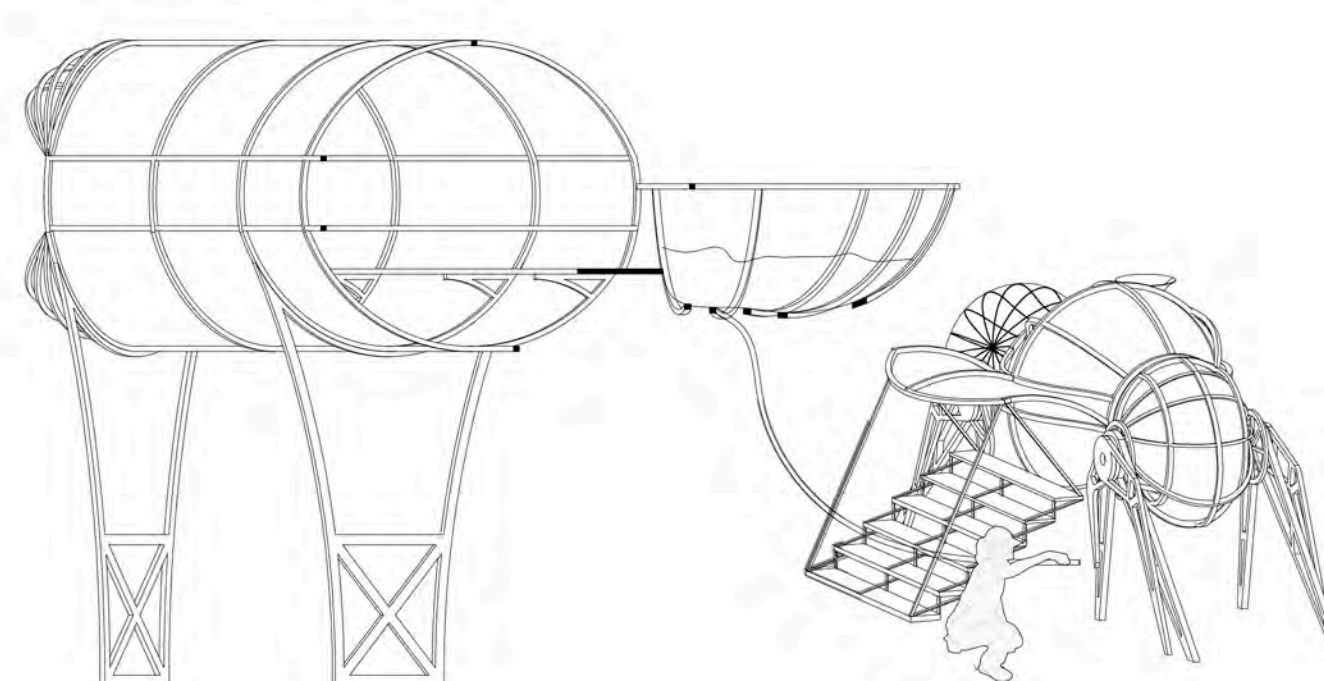
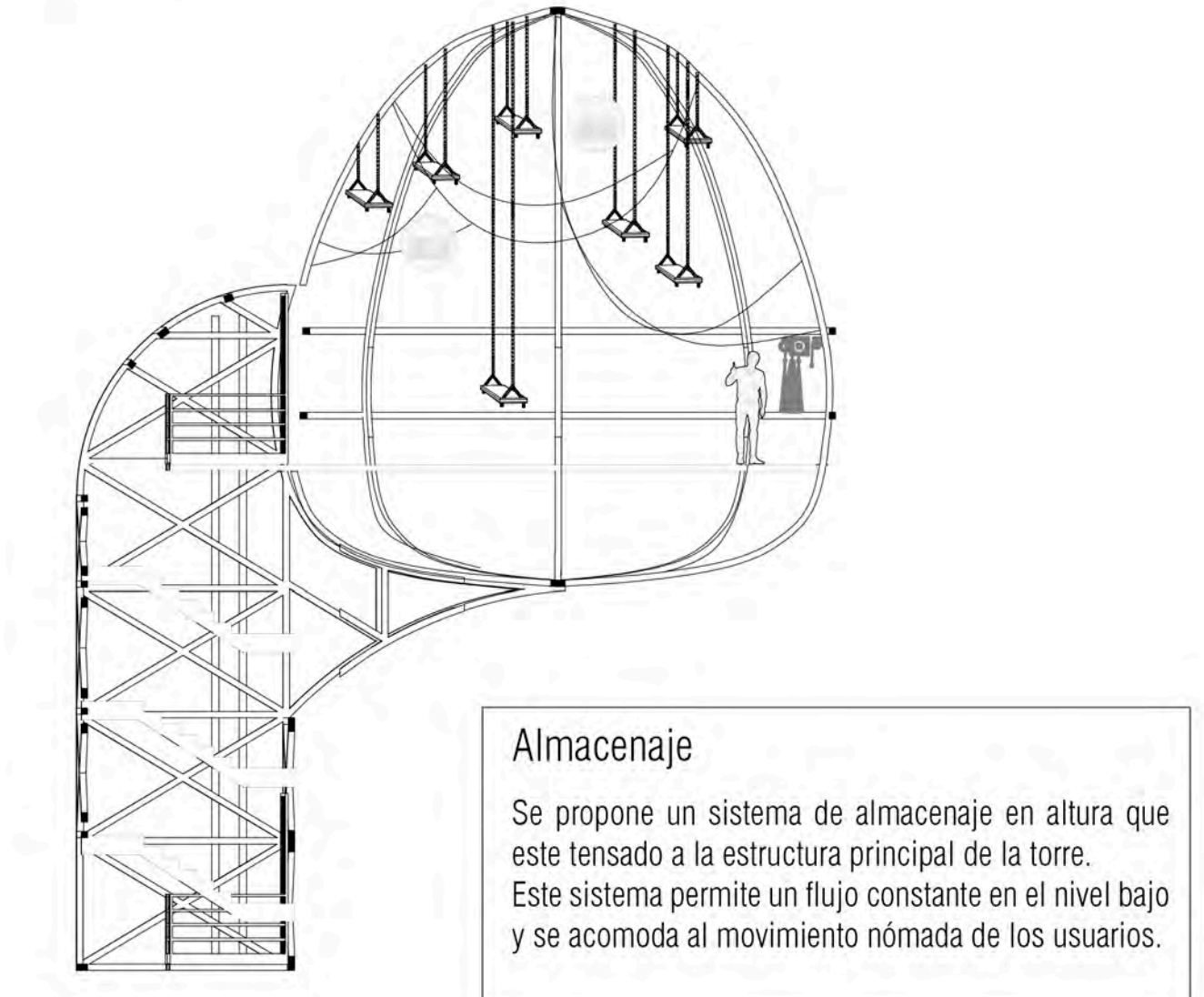
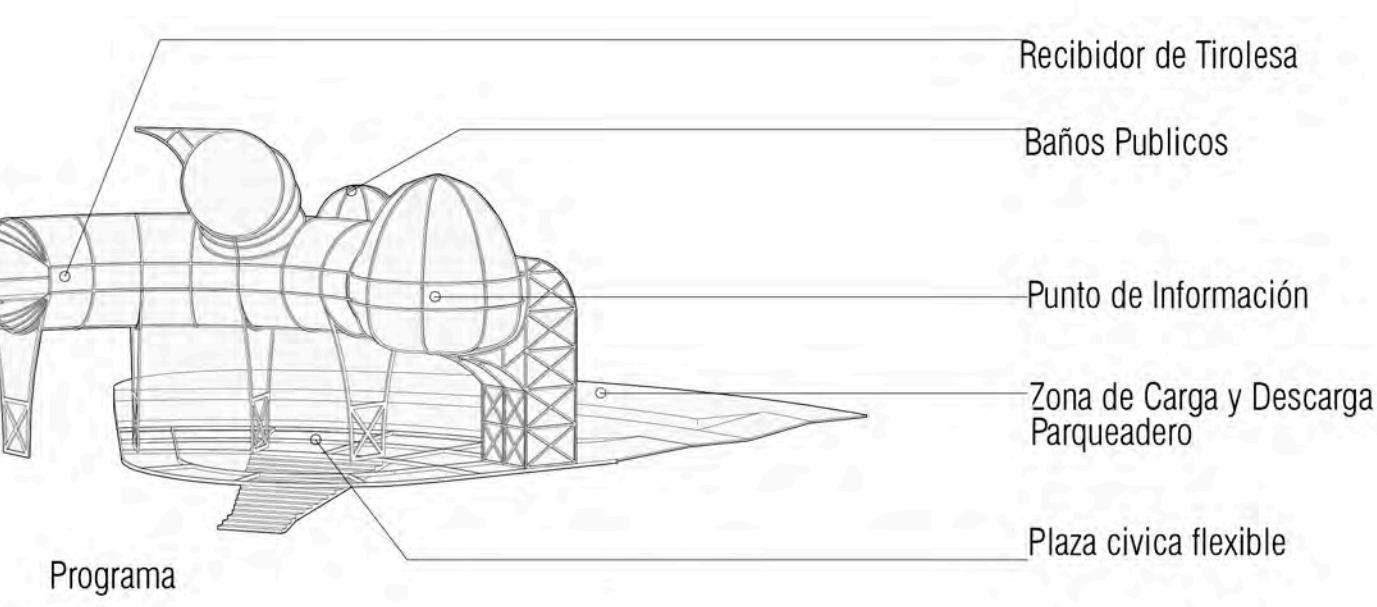

**Tanque de Agua para Abastecimiento**  
 La torre cuenta con un sistema de almacenaje de agua para el abastecimiento de los Globulos, que además de parquarse ahí, están en constante movimiento.

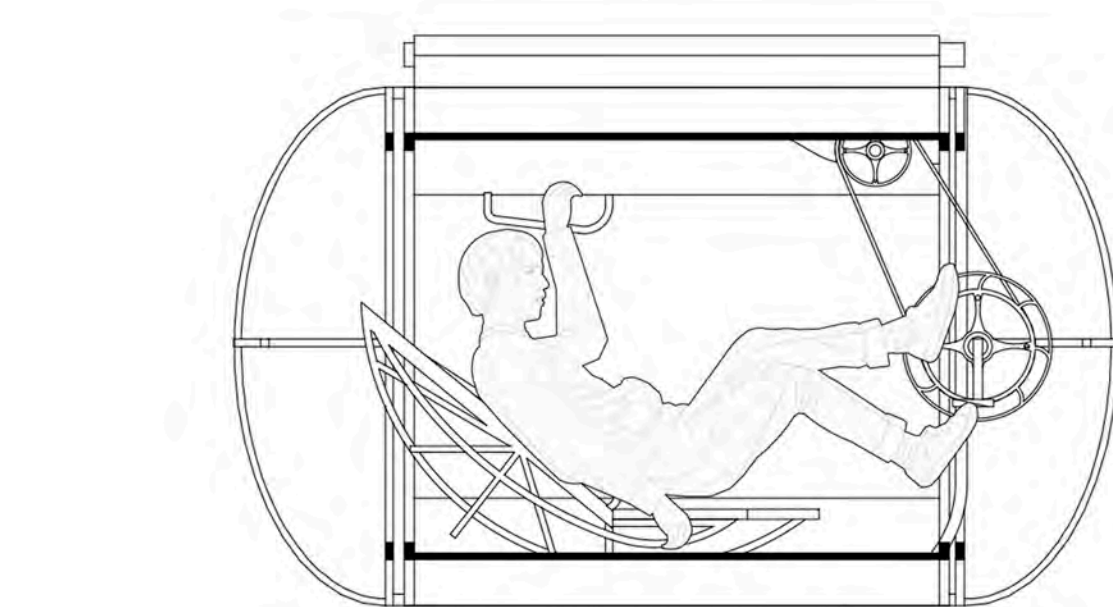

**Carrito Tirolesa**  
 Se toma el Diseño Futurista de movilidad de "full tops. Futuros medios de transporte que pronto usaremos" como referente para el movimiento en tirolesa por la comunidad de Adnauseum.  
 La finalidad de este medio de transporte es la eficacia que posee en dinamismo y levedad, e incita a poseer unos usuarios activos.

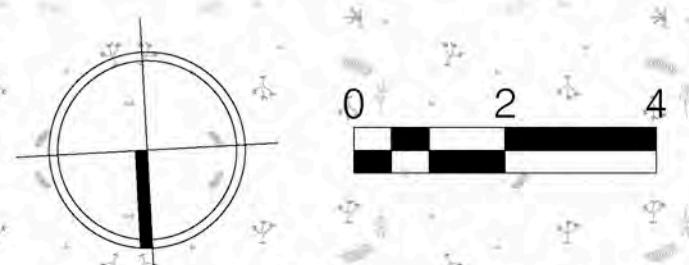
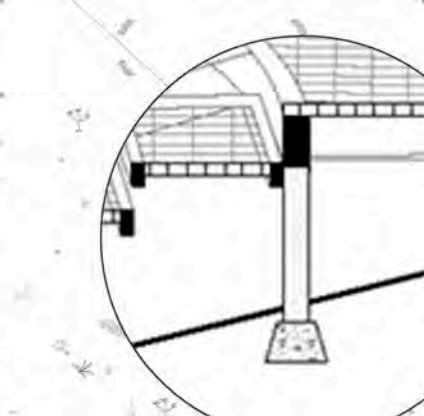
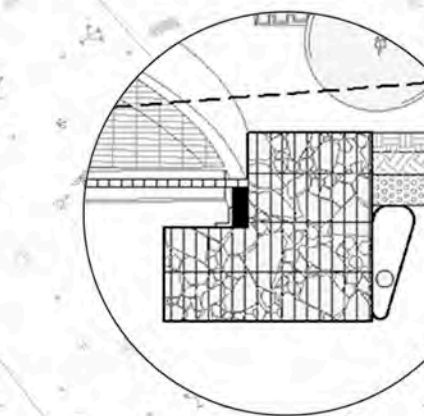
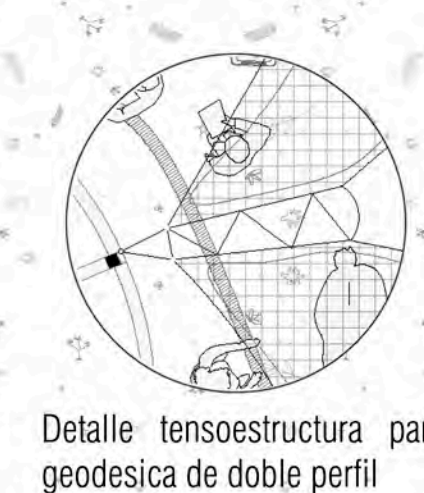
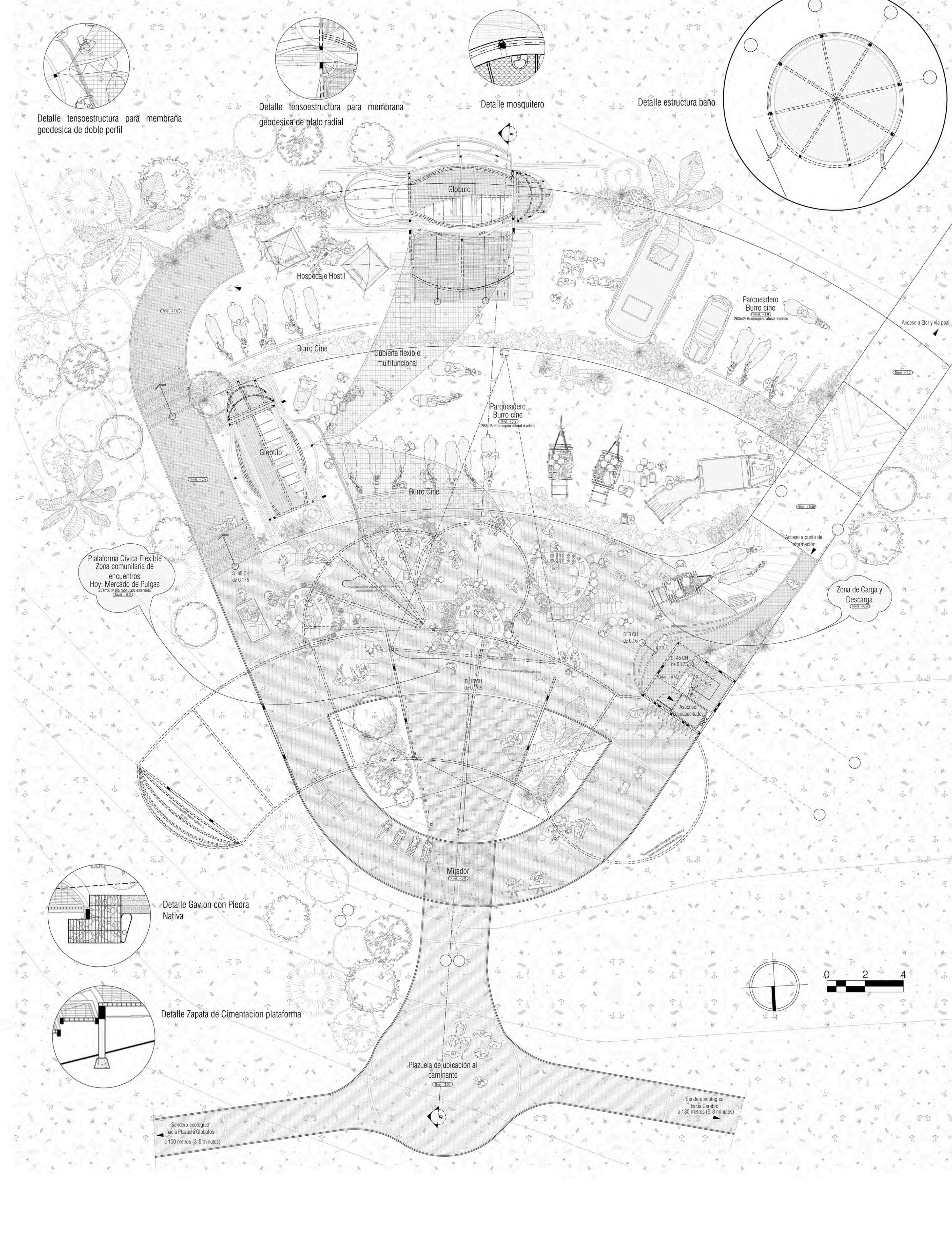
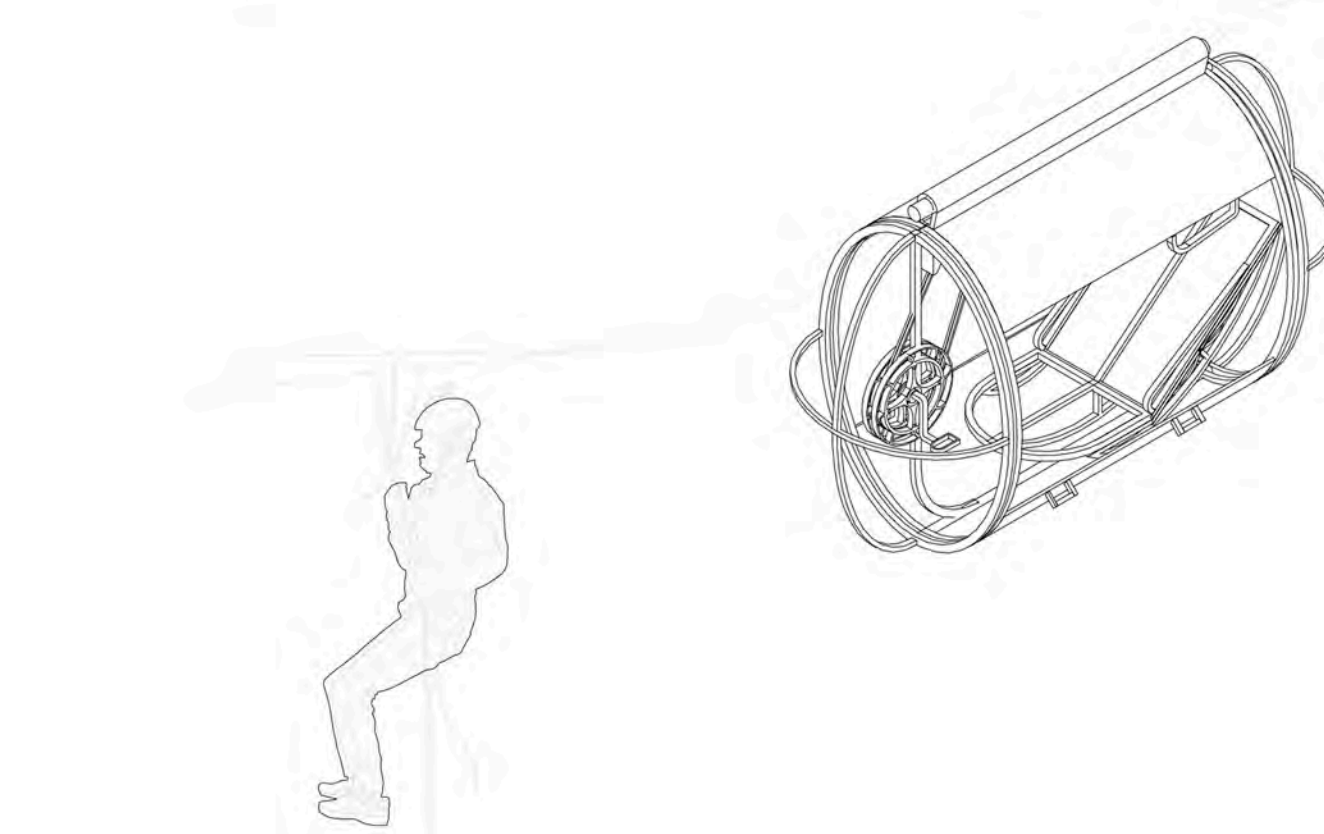

Sendero ecológico hacia Plaza del Globulo a 100 metros (3-5 minutos)

Sendero ecológico hacia Dentro a 130 metros (5-8 minutos)



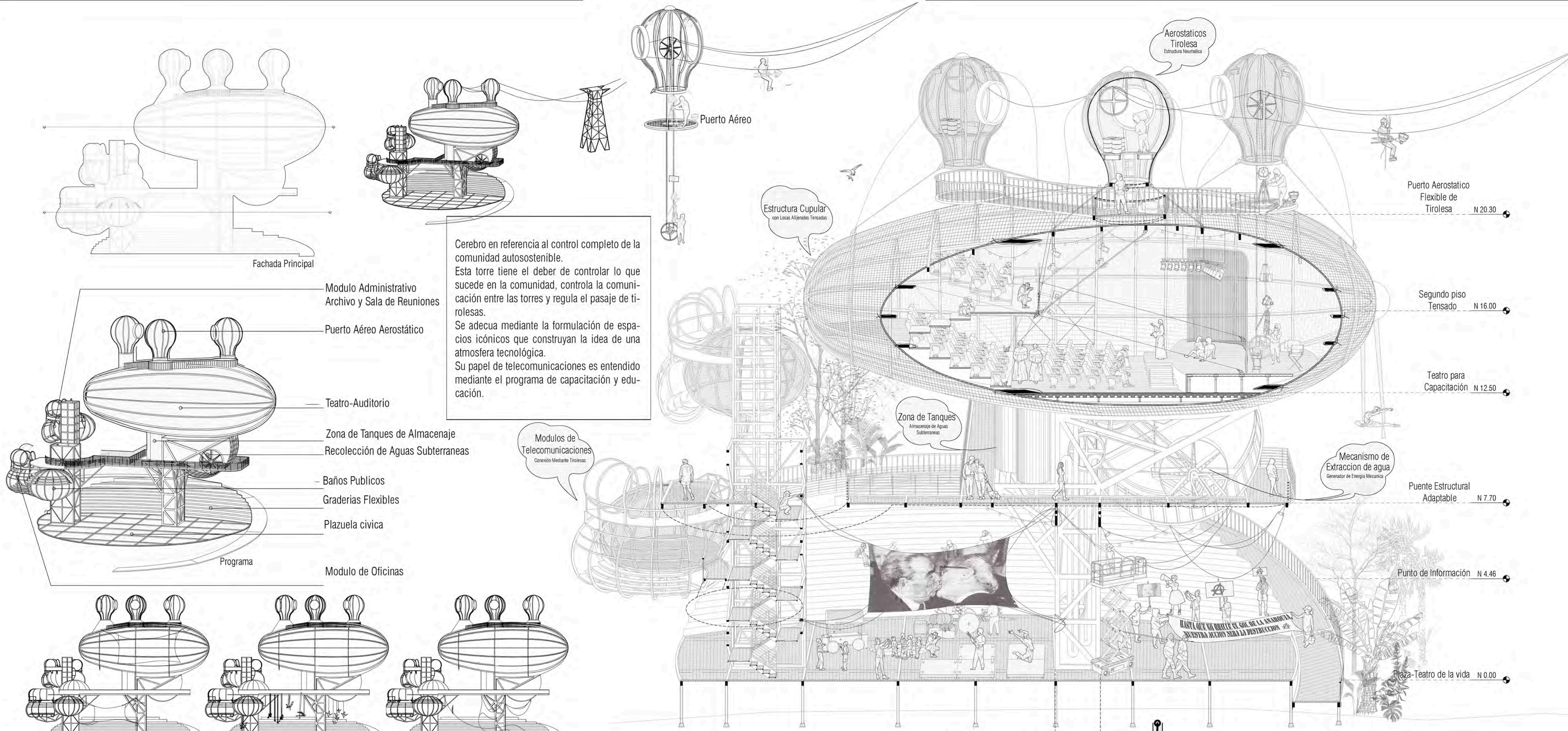

La adaptabilidad de la torre permite todo tipo de usos culturales.  
La función de su adaptabilidad se remite a la necesidad de espacios a disposición de cualquier tipo de actividad.  
La torre se desmembra a partir de un puente de circulación y este permite un flujo de actividades en el nivel bajo.

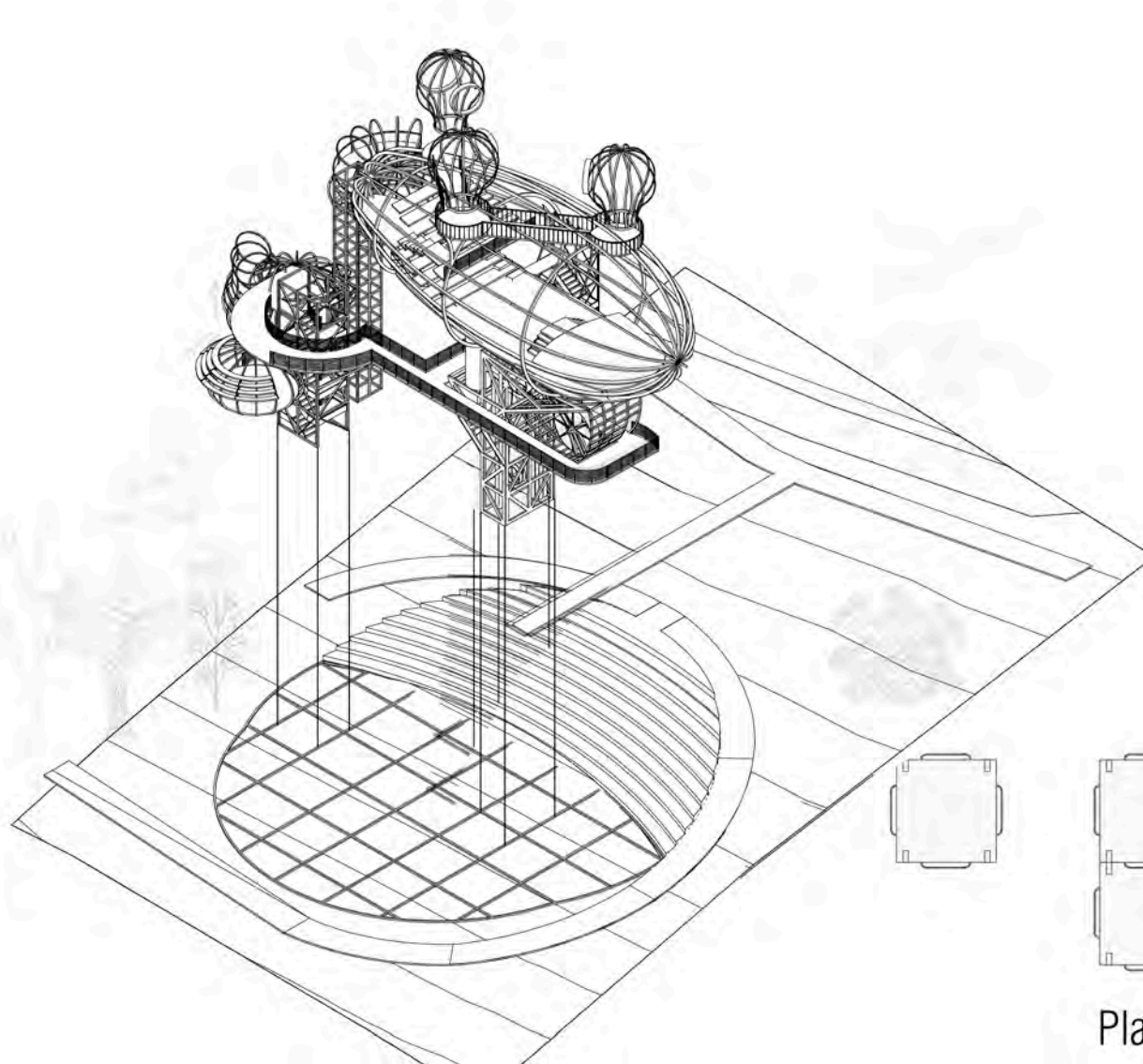

**Torre- Plataforma**

La torre se acomoda al terreno de manera introspectiva pues se abraza la plazuela a partir de una rampa perimetral. La plazuela se eleva sobre el terreno y las graderías se empotan de manera natural a la pendiente existente.

**Plataformas flexibles**

Proponemos un mobiliario útil para el espectáculo, que sea completamente móvil y maleable.  
Unas plataformas adaptables

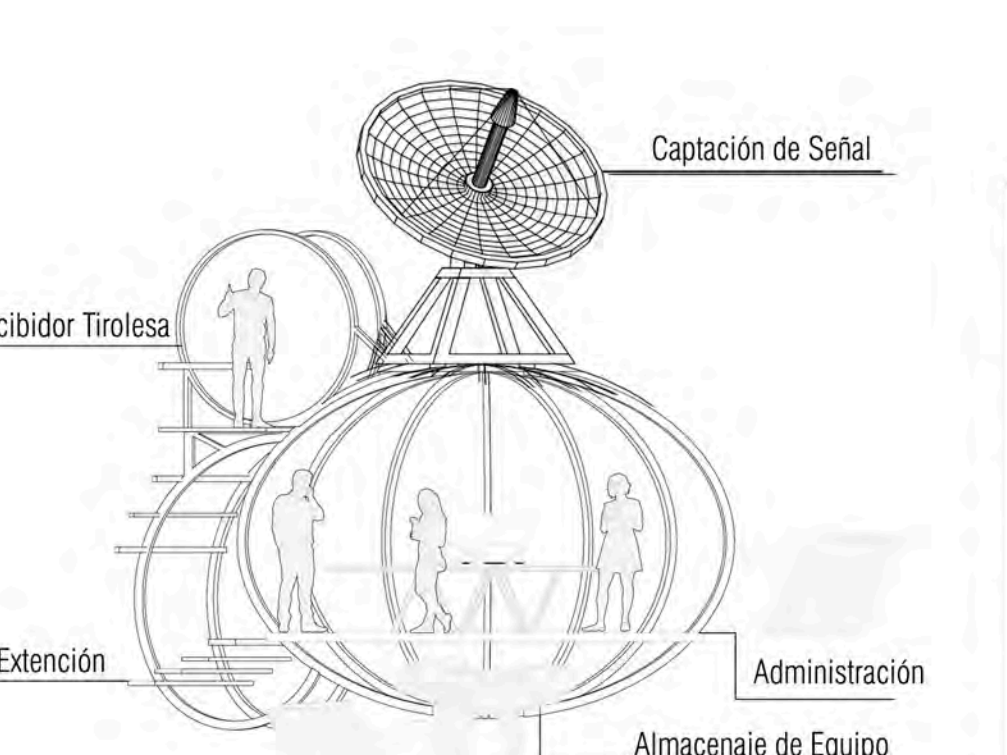

**Modulos Administrativos**

Modulo funcional que se acopla a la idea de espectáculo de la torre. Estos módulos de funcionamiento, unidos por tirolesas y de finalidad administrativa poseen una espacialidad con la posibilidad de desmembrarse hacia el espectáculo de la plazuela principal, su diseño gira en torno a lo que sucede debajo de ellas.

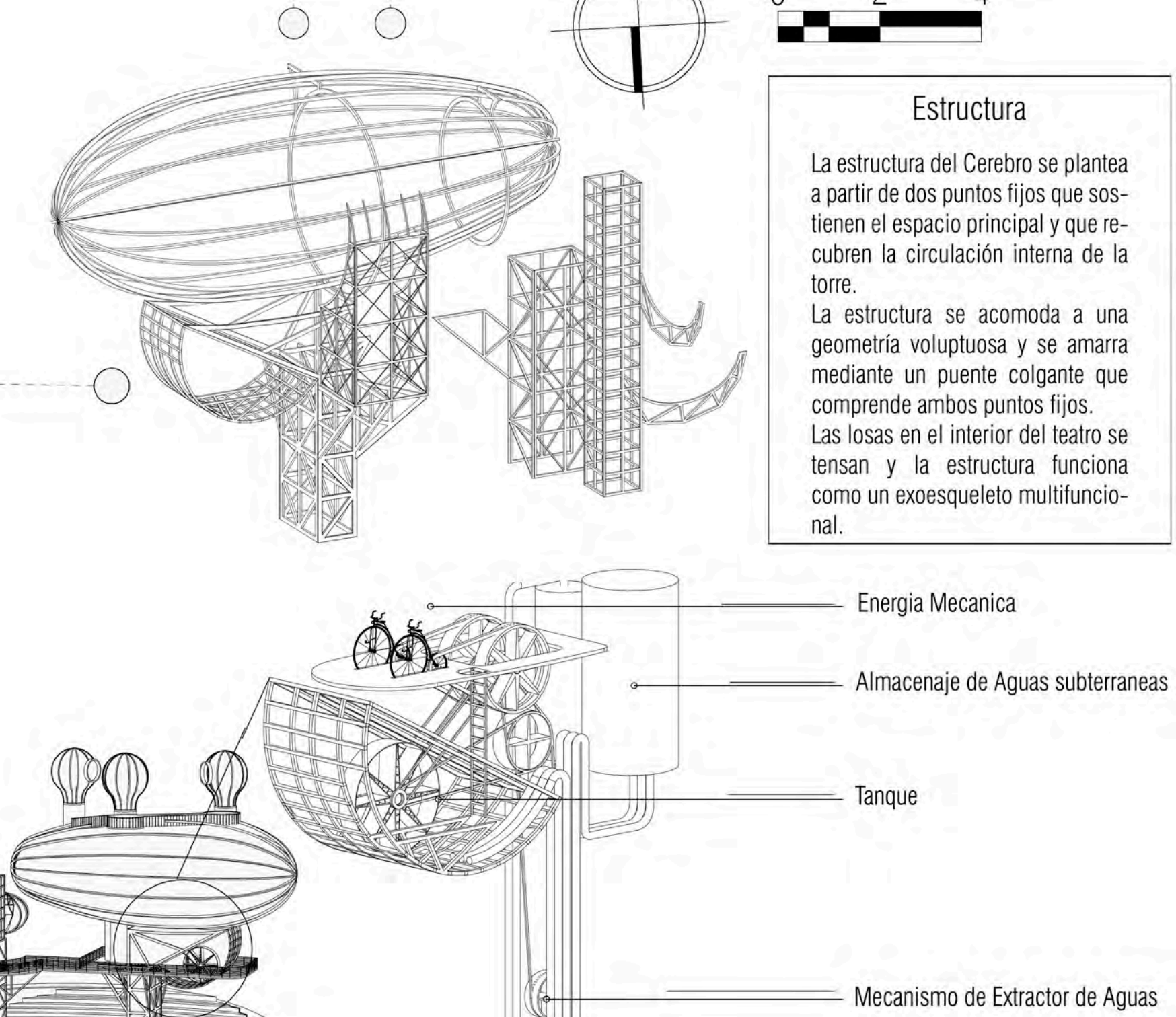
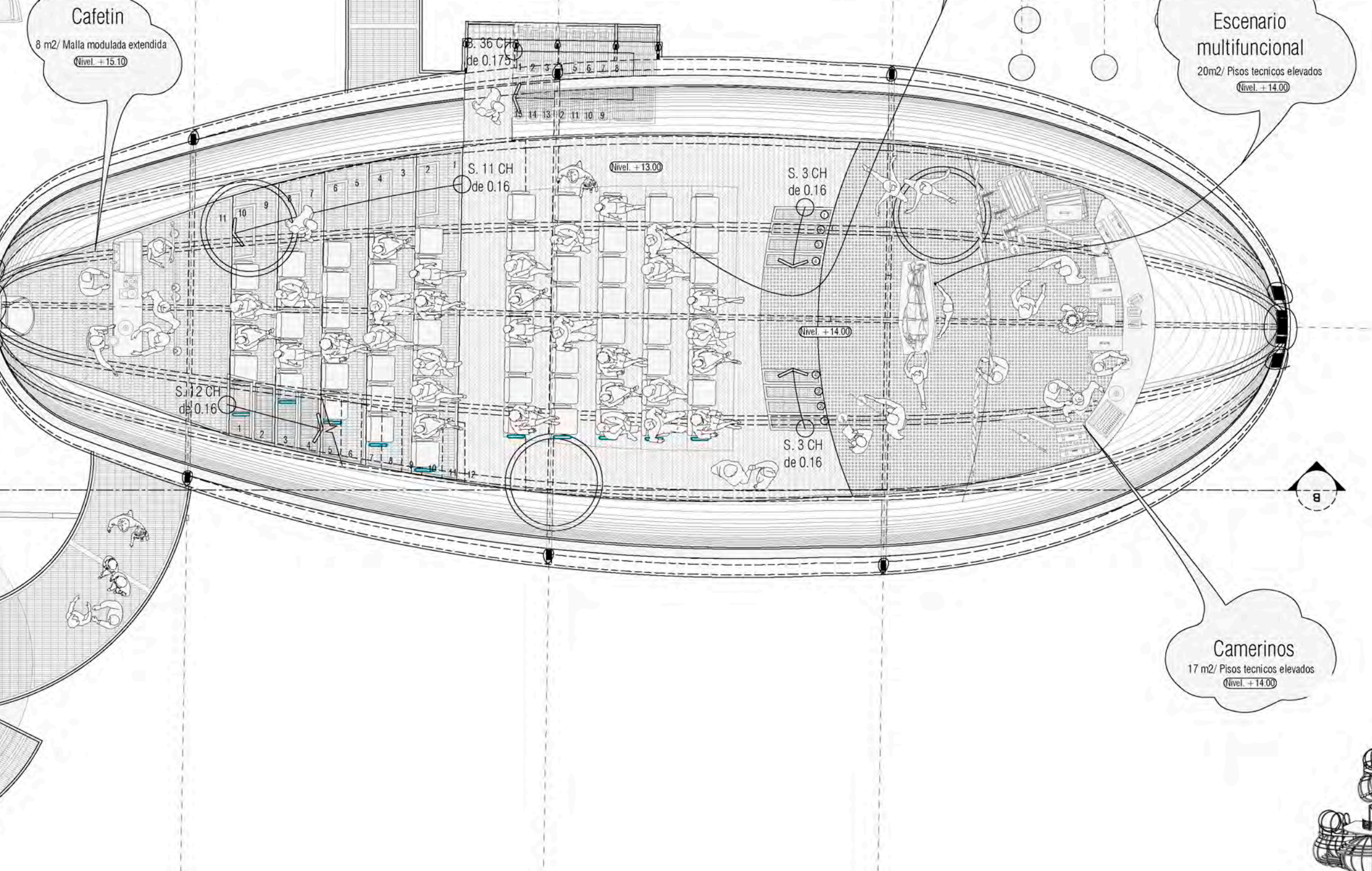
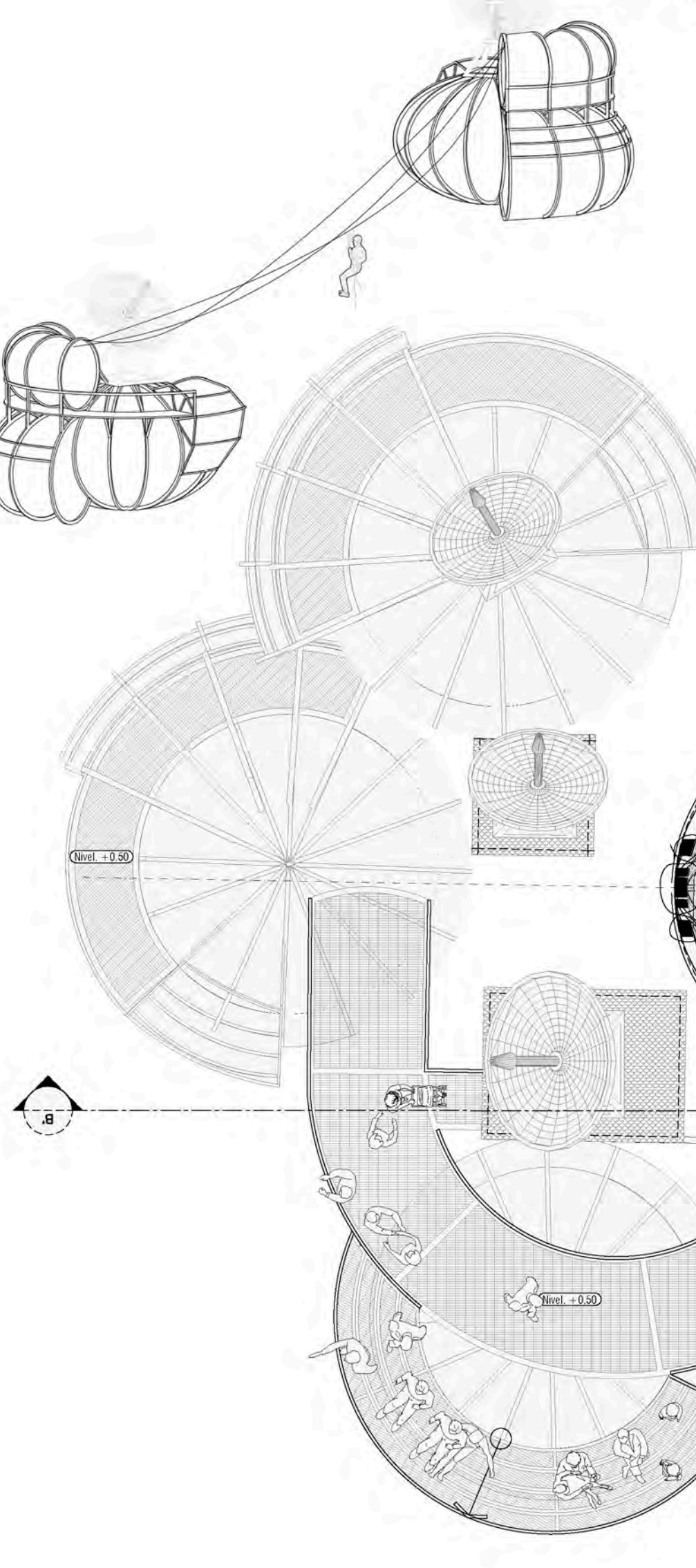
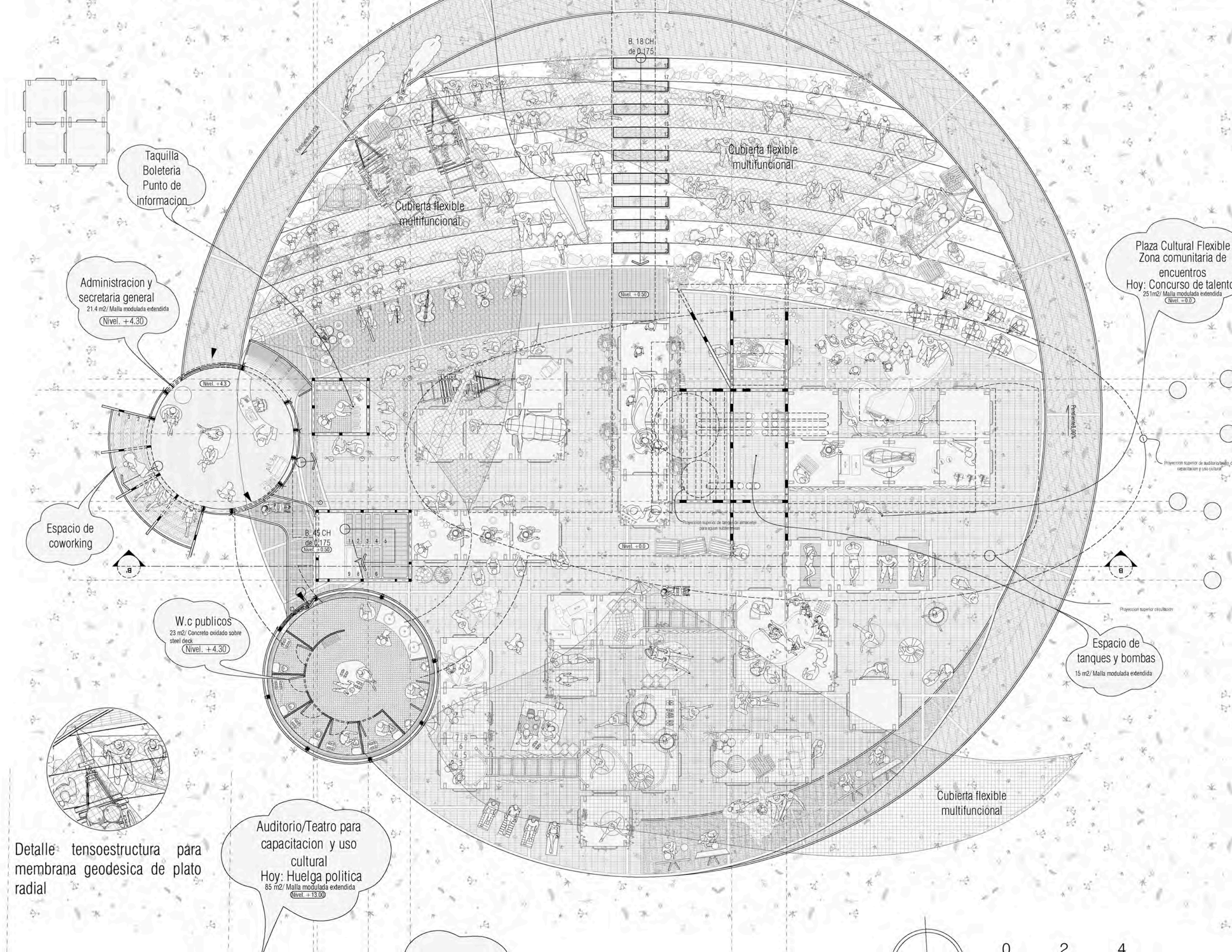
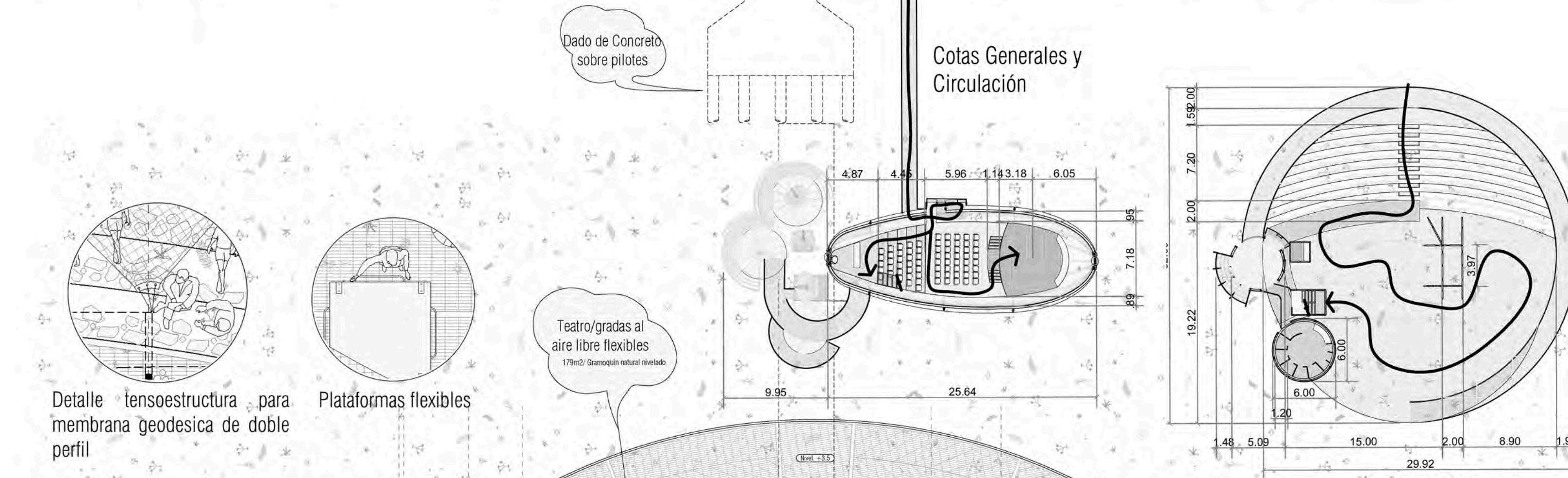

**Estructura**

La estructura del Cerebro se plantea a partir de dos puntos fijos que sostienen el espacio principal y que recubren la circulación interna de la torre.  
La estructura se acomoda a una geometría voluptuosa y se amarra mediante un puente colgante que comprende ambos puntos fijos.  
Las losas en el interior del teatro se tensan y la estructura funciona como un exoesqueleto multifuncional.

- Energía Mecánica
- Almacenaje de Aguas subterráneas
- Tanque
- Mecanismo de Extractor de Aguas



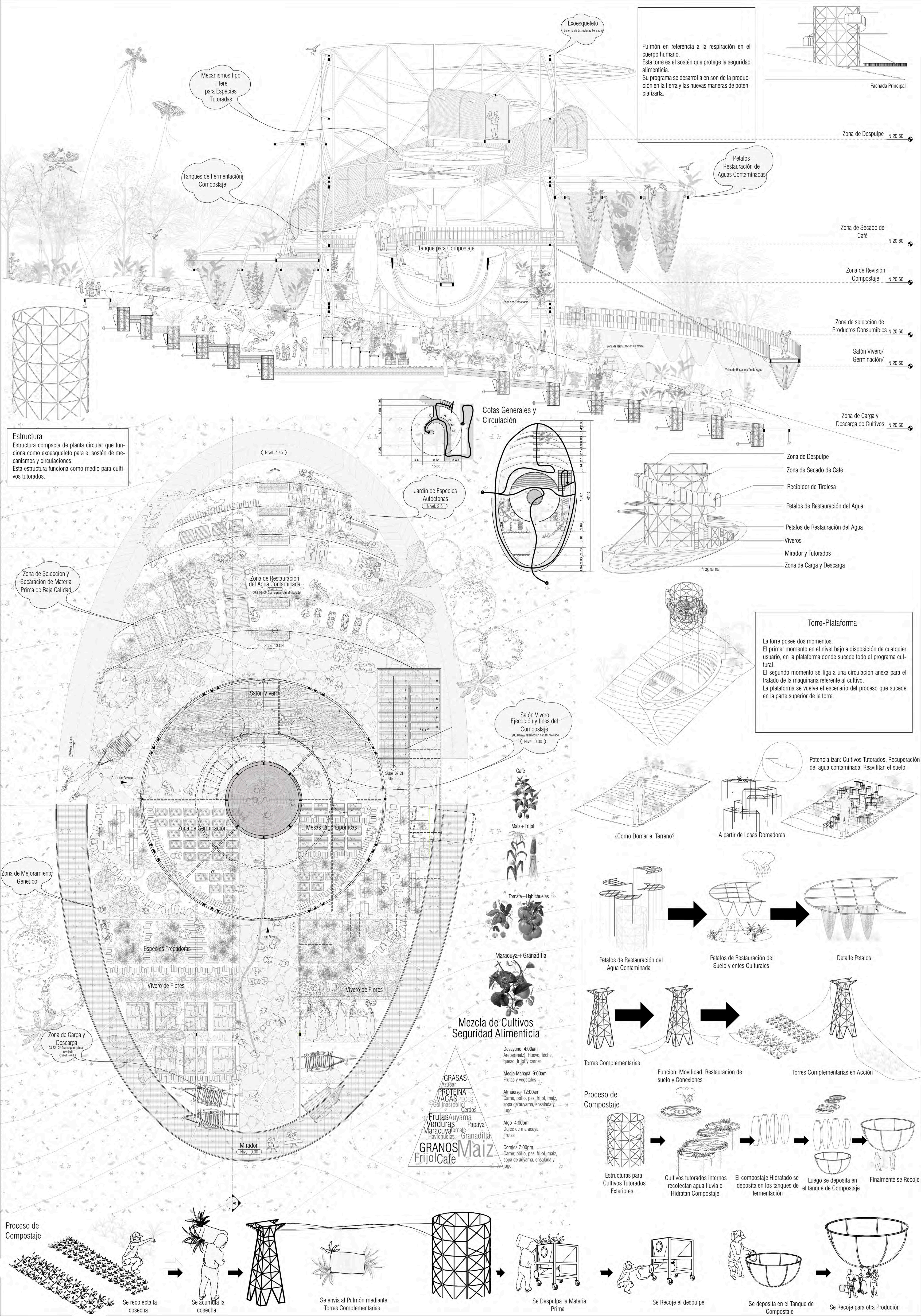



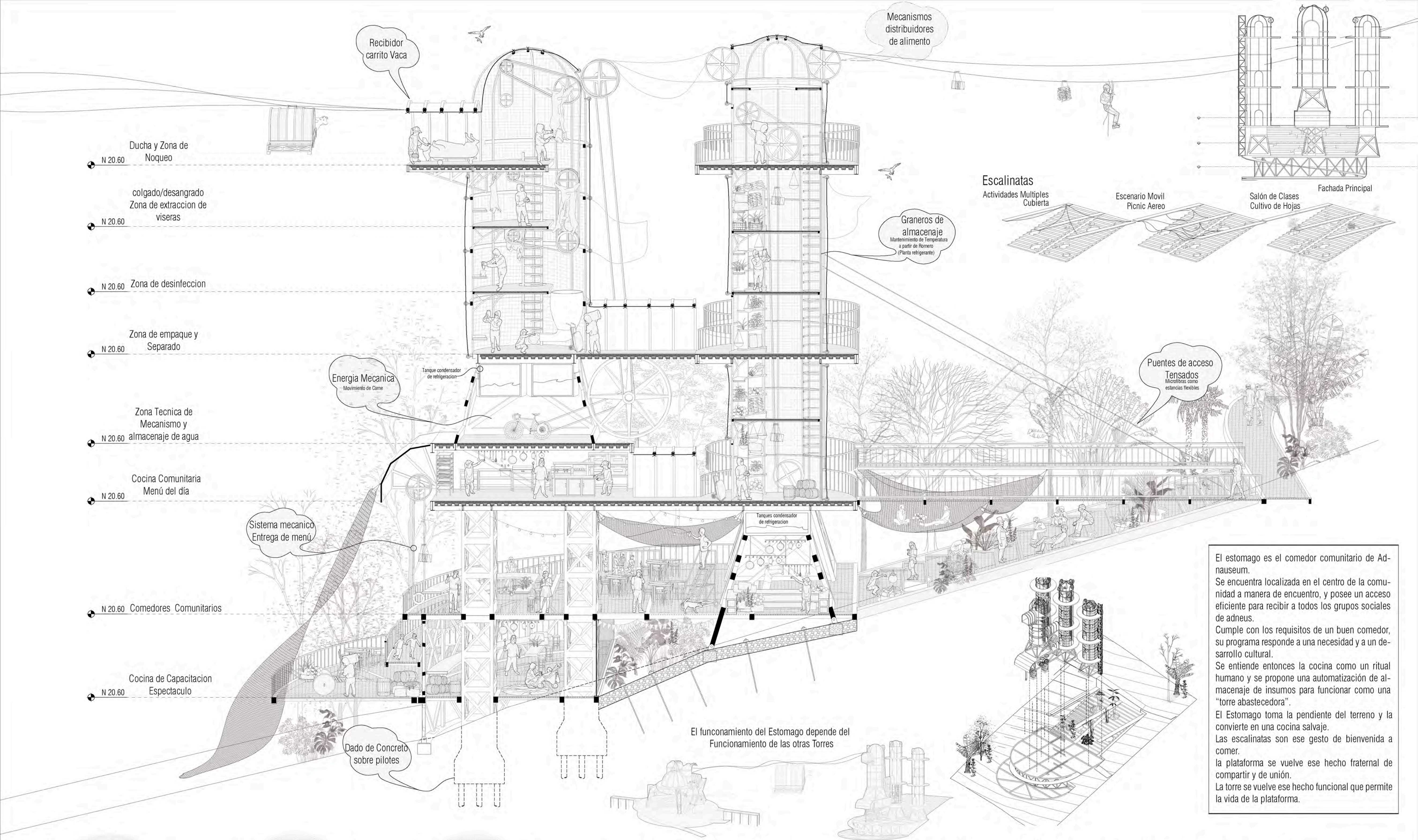

El estomago es el comedor comunitario de Adnauseum. Se encuentra localizada en el centro de la comunidad a manera de encuentro, y posee un acceso eficiente para recibir a todos los grupos sociales de adneus. Cumple con los requisitos de un buen comedor, su programa responde a una necesidad y a un desarrollo cultural. Se entiende entonces la cocina como un ritual humano y se propone una automatización de almacenaje de insumos para funcionar como una "torre abastecedora". El Estomago toma la pendiente del terreno y la convierte en una cocina salvaje. Las escalinatas son ese gesto de bienvenida a comer. la plataforma se vuelve ese hecho fraterno de compartir y de unión. La torre se vuelve ese hecho funcional que permite la vida de la plataforma.

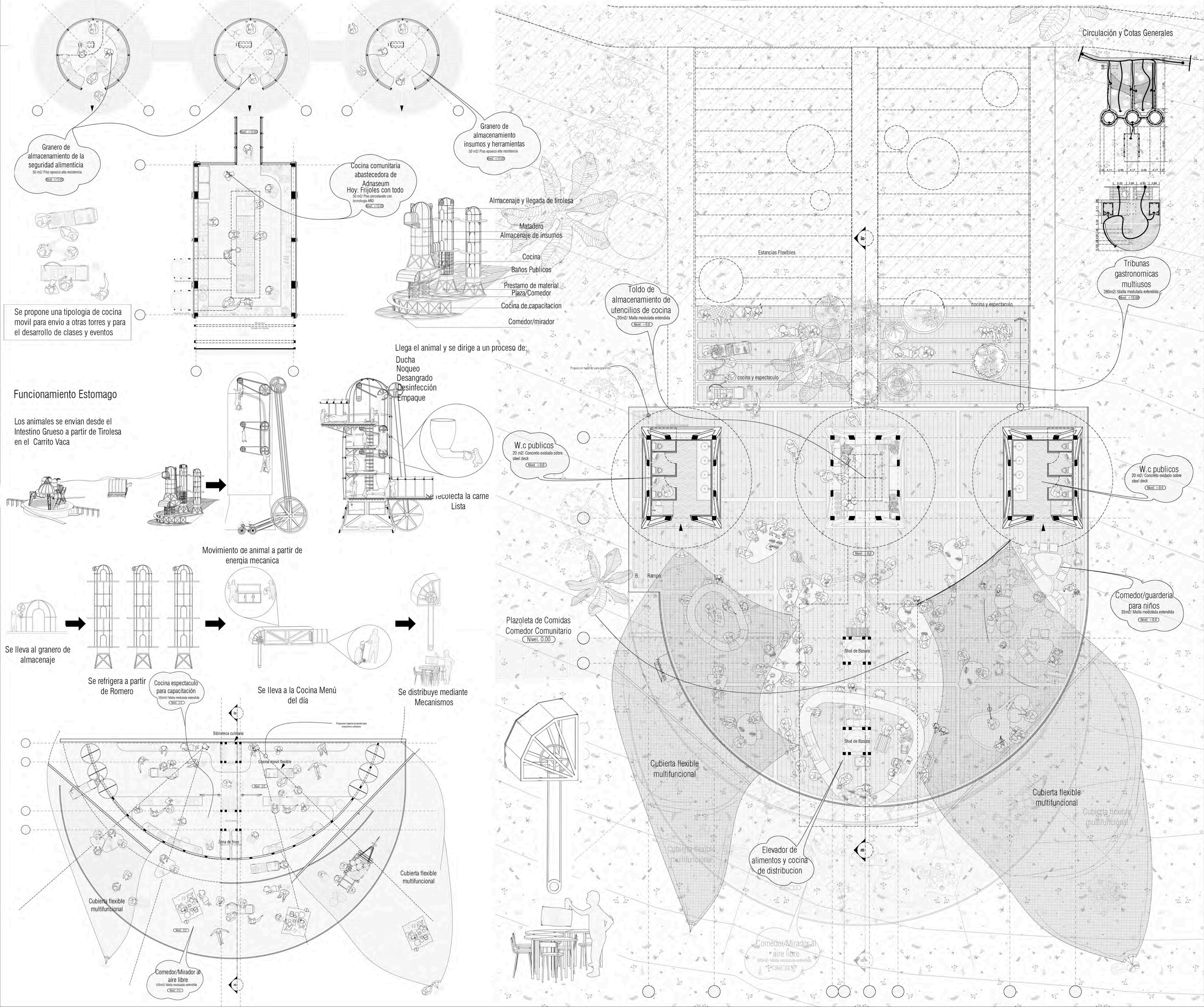



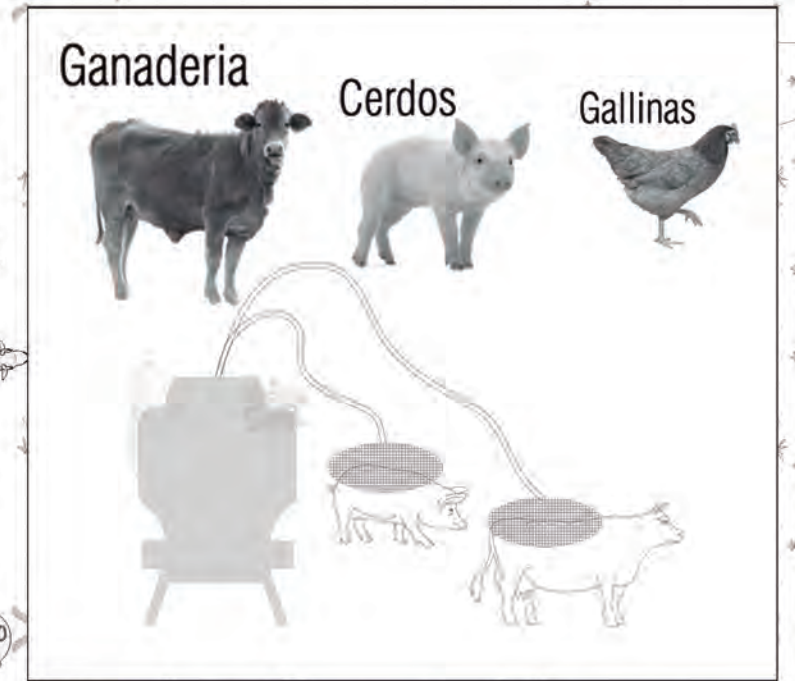
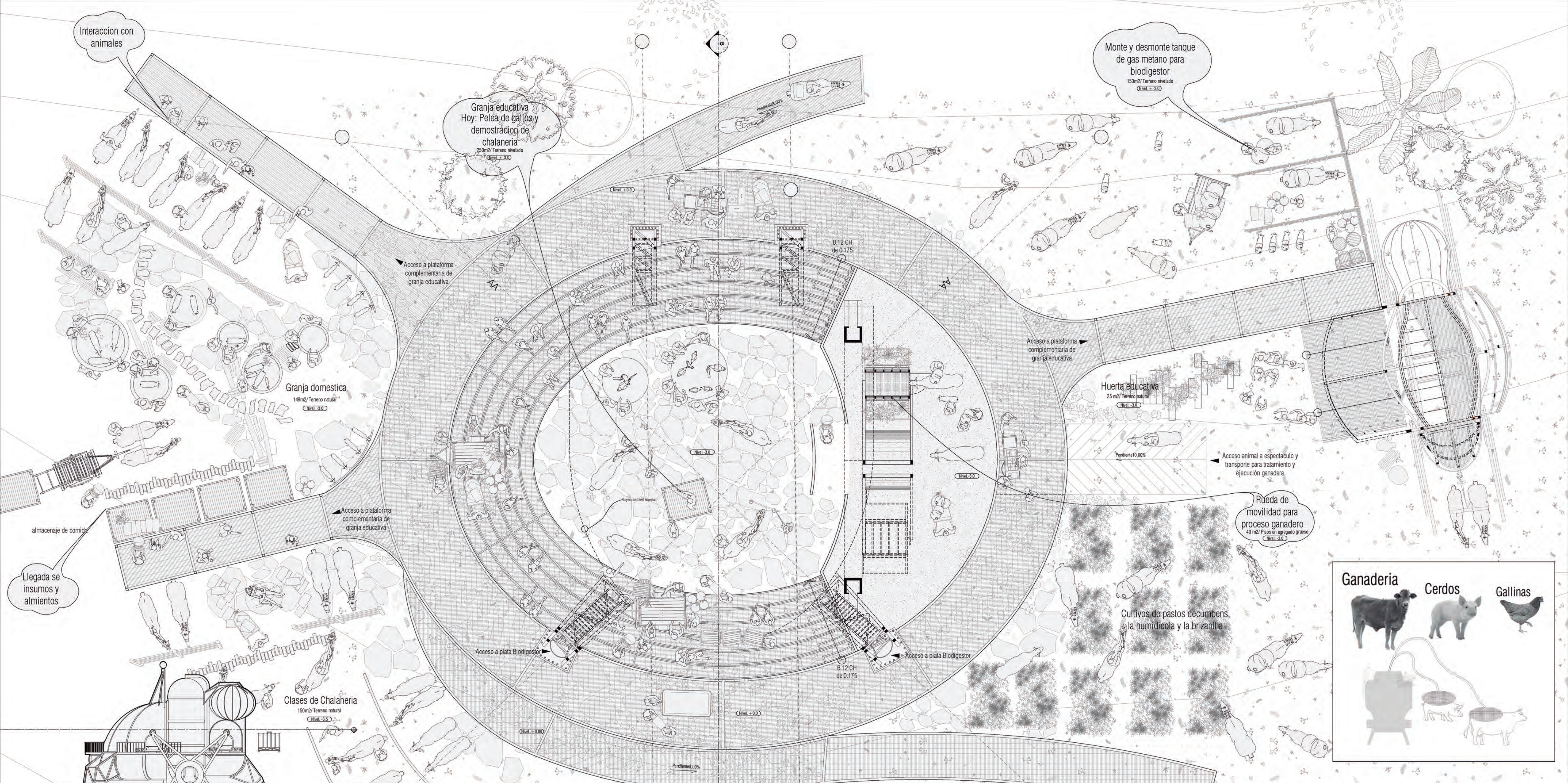

El intestino grueso es una torre reproductora de gas y energía. Su complemento son los animales, por lo que cuenta con una gran área de pastos. Su función principal es tratar los desechos de los animales y convertirlos en energía. El intestino grueso es una granja.

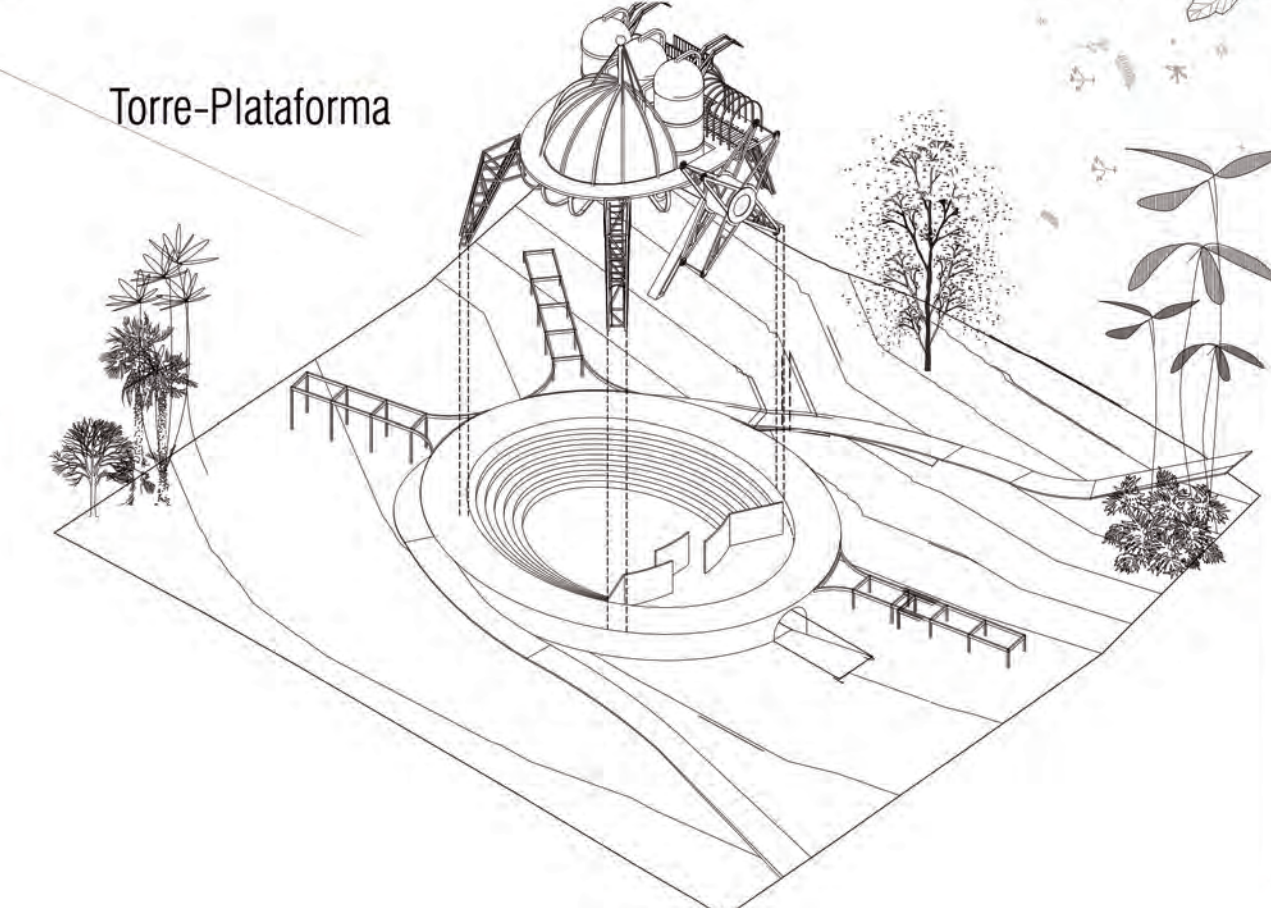

La torre "biogestora" en sus niveles de programa, se desarrolla desde un enfoque cultural, exponiendo los procesos y haciéndolos visibles a partir de la configuración de una granja a disposición de lo que sucede en la torre, resulta entonces un espectáculo ver a la vaca ir al matadero, o entender la extracción de gas del animal para iluminar el lugar. El proceso de energía resulta un hecho de la torre visto en todo momento desde la plataforma.

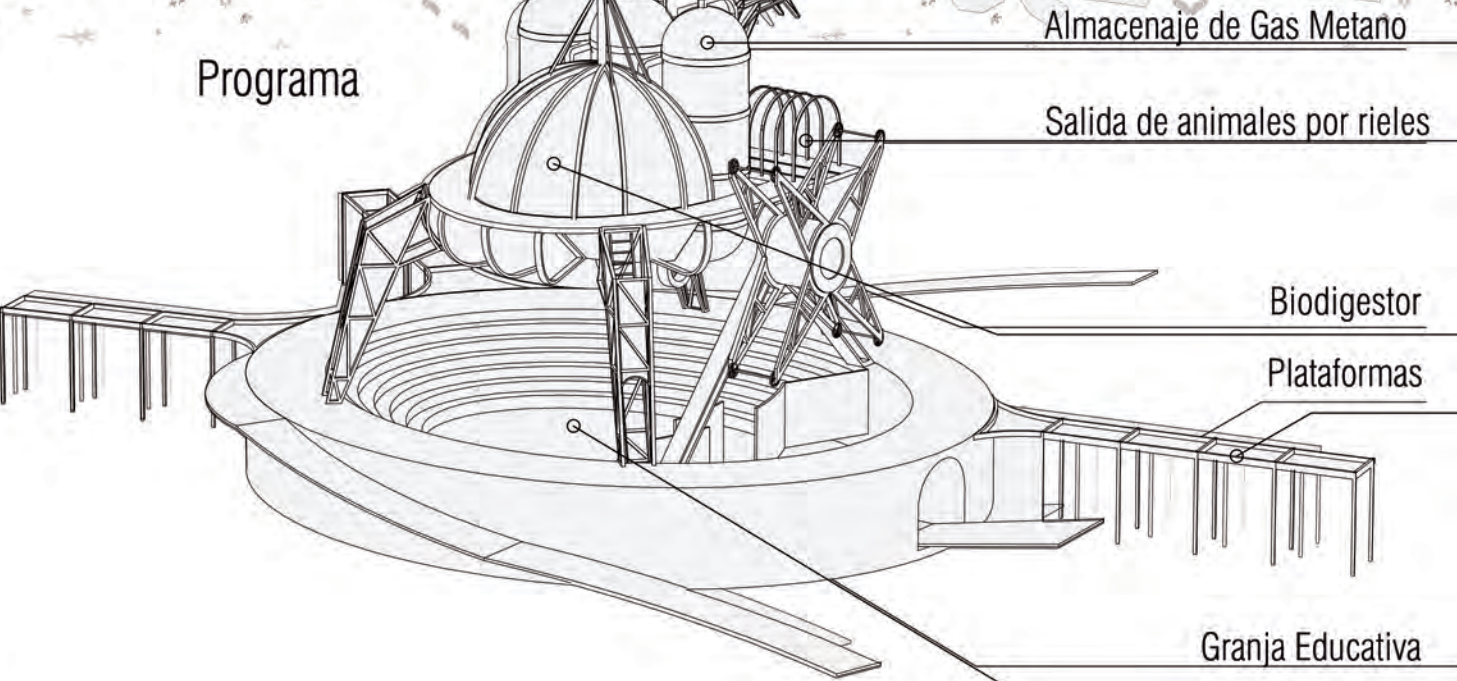

La estructura del biogestor principal se eleva con la finalidad de lograr una mejor configuración del terreno a partir de pastos y cosechas dispuestas a la vida del animal. Además, funciona como un esqueleto con unas grandes fijaciones a manera de cimentación, esto para generar una mejor espacialidad en la plataforma y crear mayor flexibilidad en cuanto al tema público, al tema de sanidad y olores. El proceso se hace visible pero no totalmente exequible.

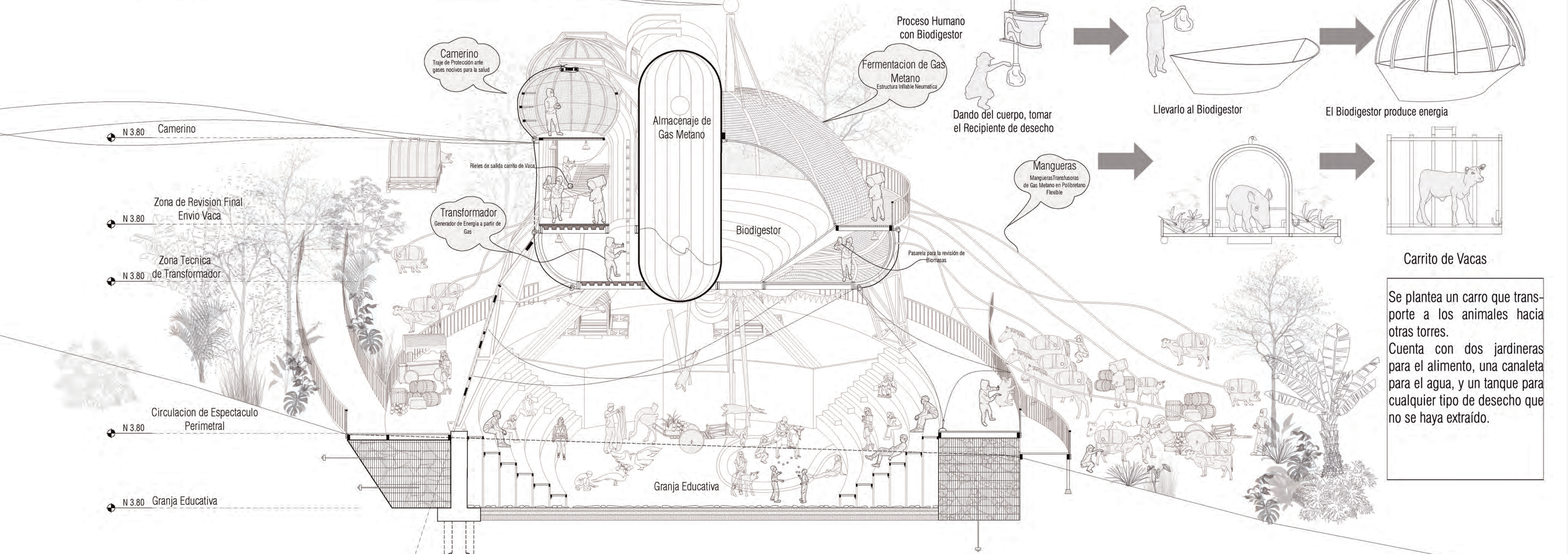
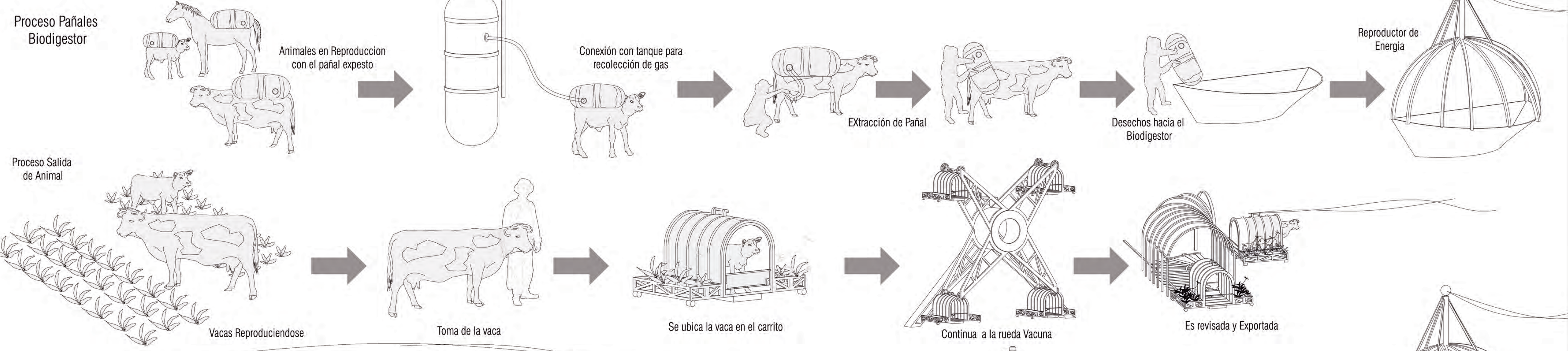
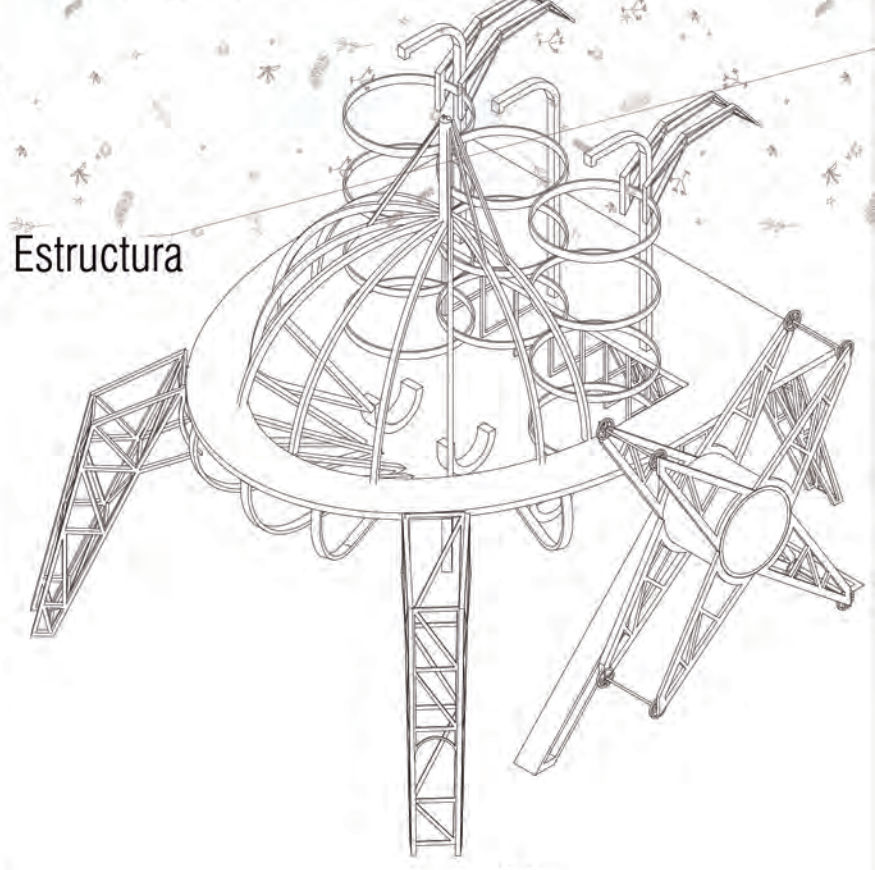

Se plantea un carro que transporte a los animales hacia otras torres. Cuenta con dos jardineras para el alimento, una canaleta para el agua, y un tanque para cualquier tipo de desecho que no se haya extraído.



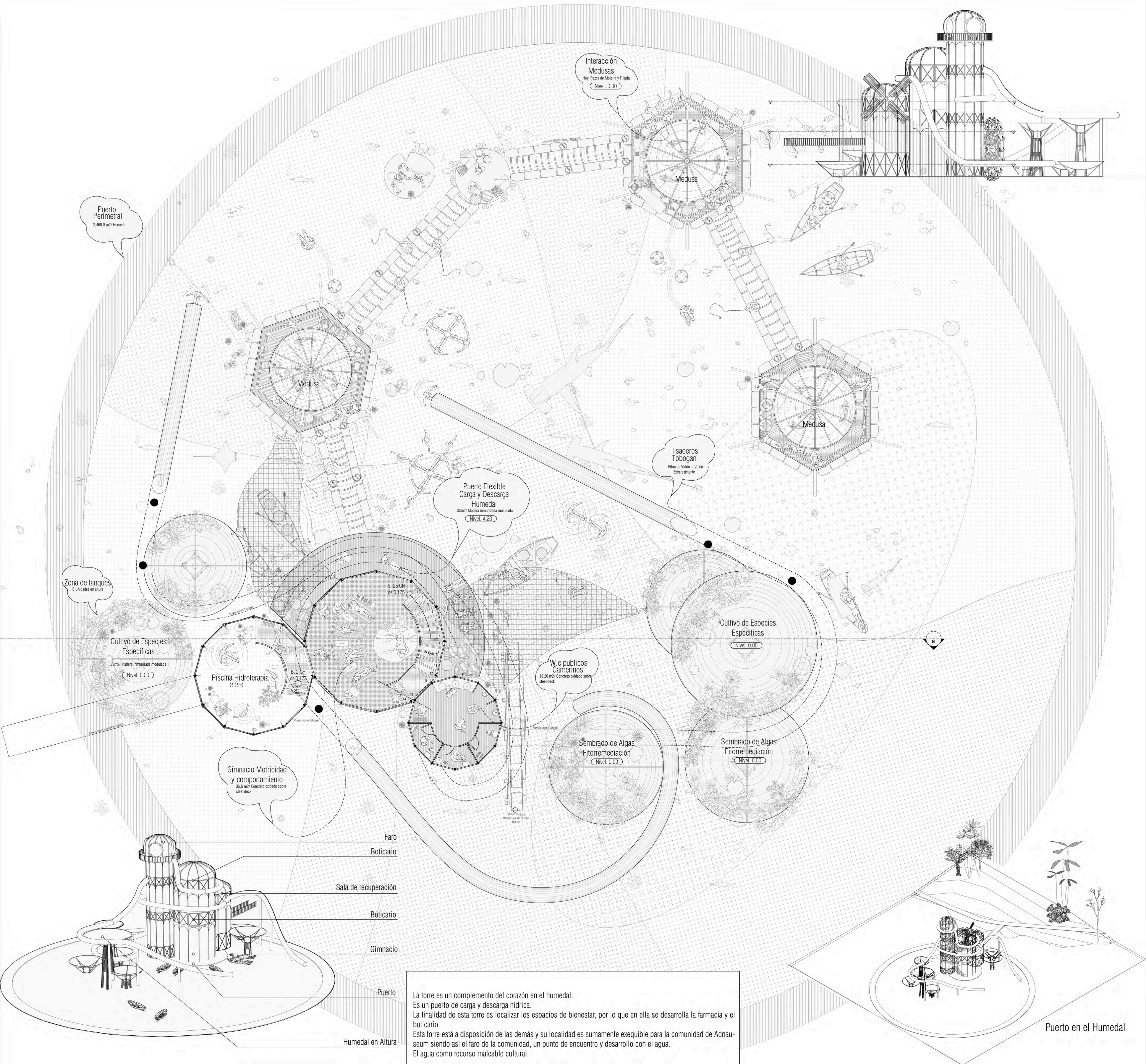

La torre es un complemento del corazón en el humedal.  
 Es un puerto de carga y descarga hídrica.  
 La finalidad de esta torre es localizar los espacios de bienestar, por lo que en ella se desarrolla la farmacia y el boticario.  
 Esta torre está a disposición de las demás y su localidad es sumamente exequible para la comunidad de Adnauseum siendo así el faro de la comunidad, un punto de encuentro y desarrollo con el agua.  
 El agua como recurso maleable cultural.

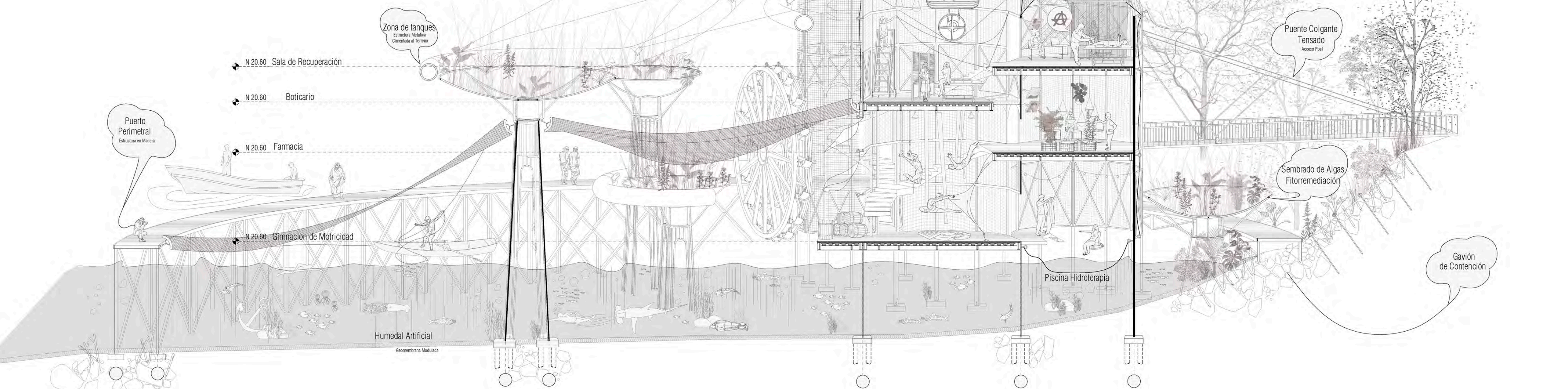
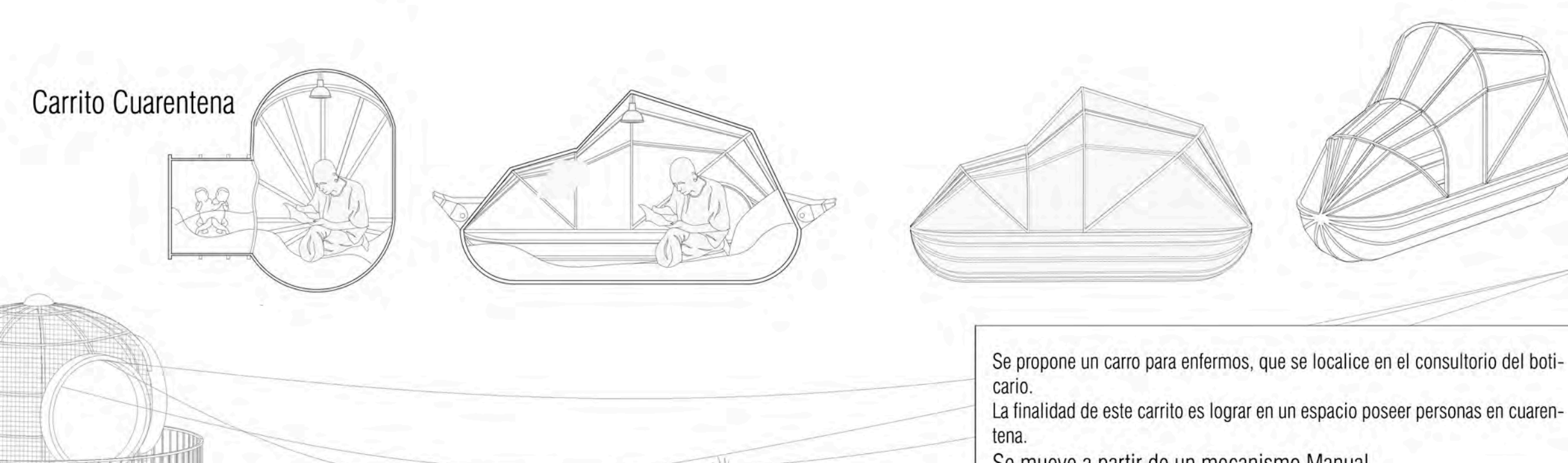
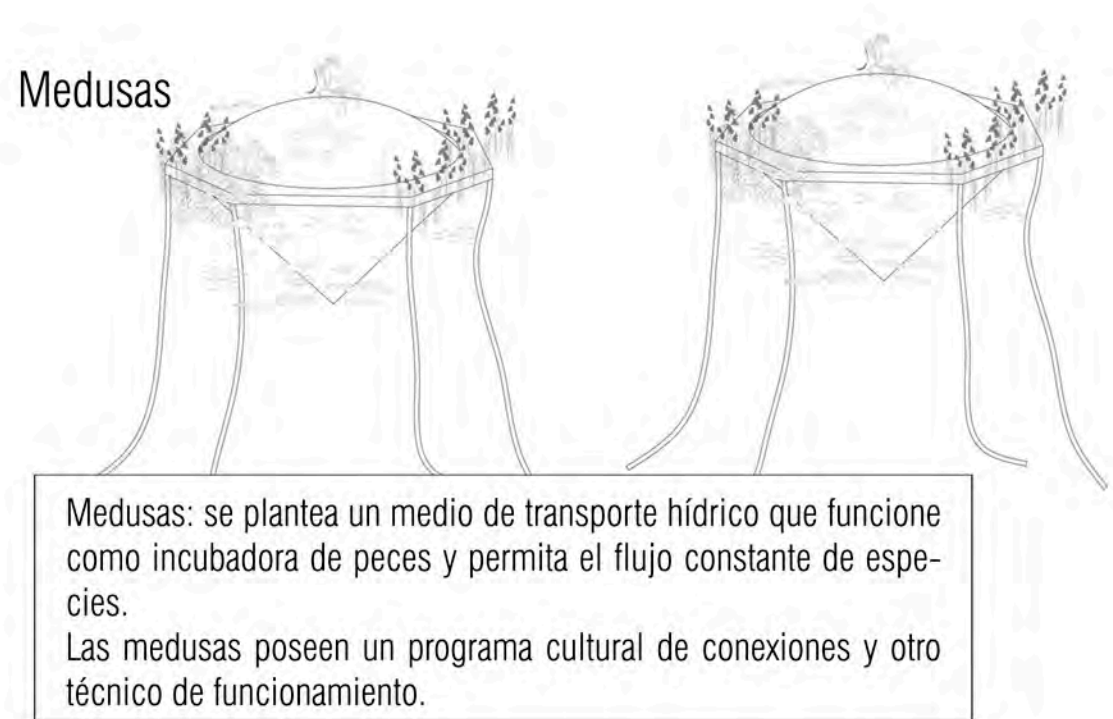
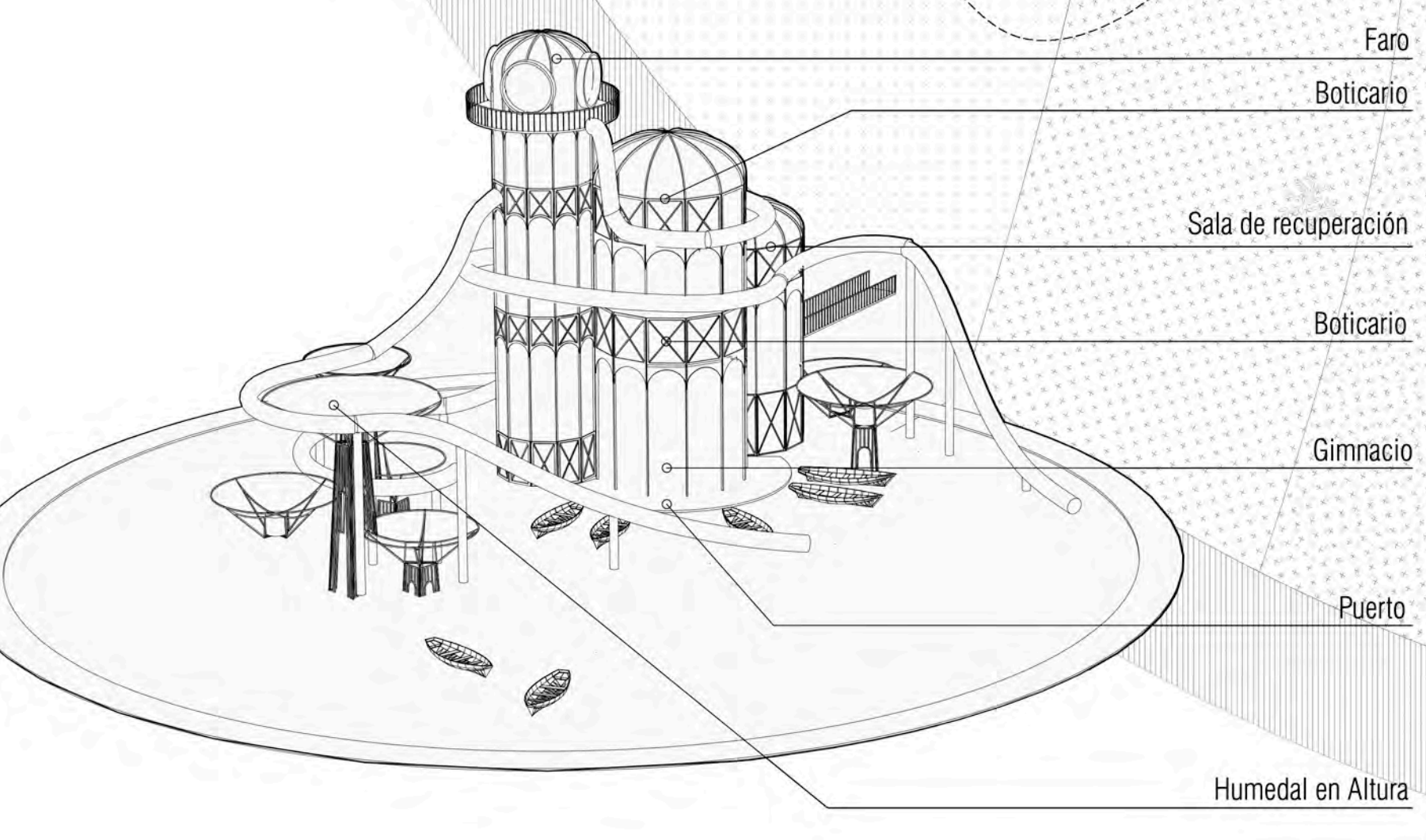



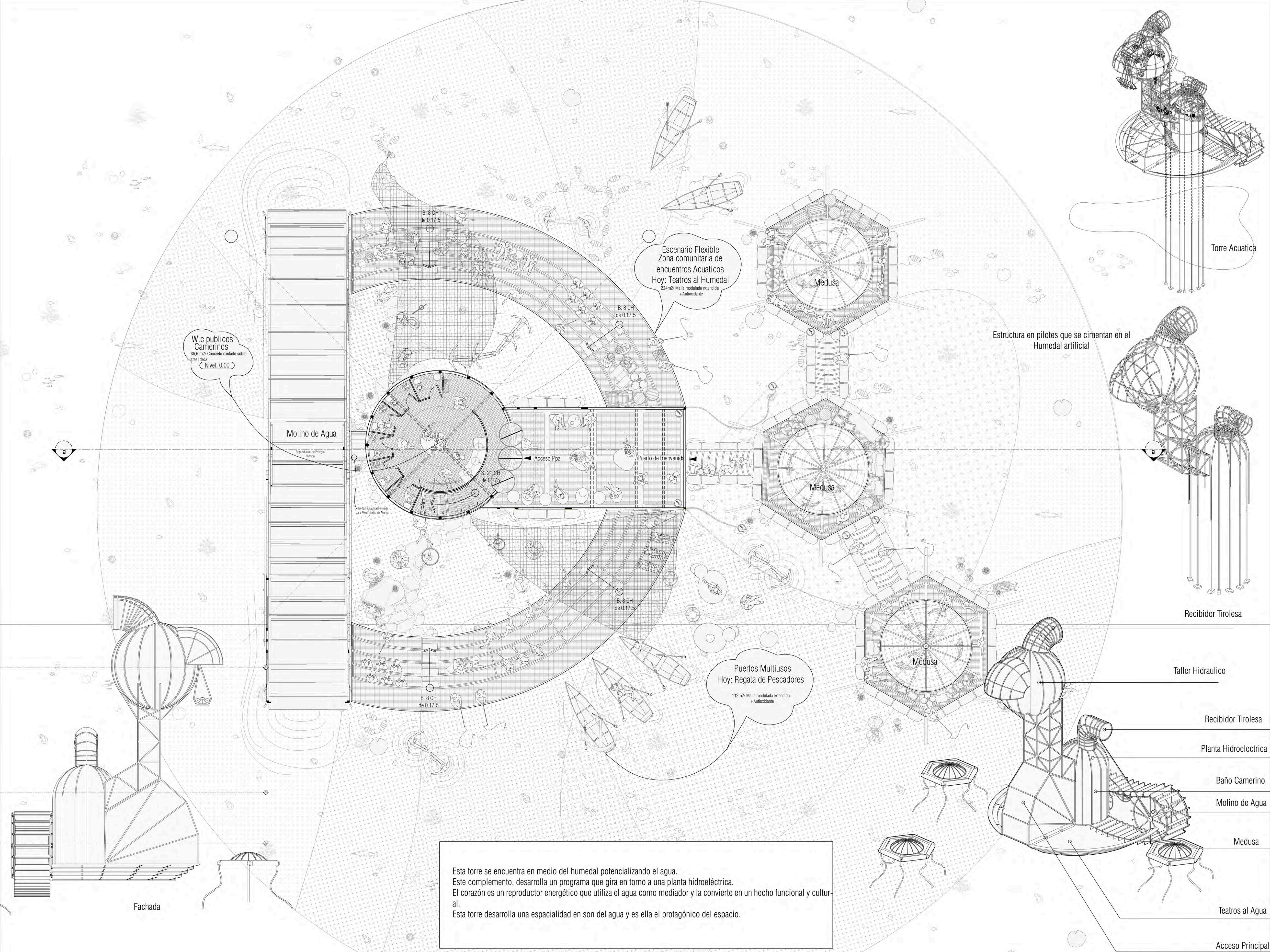

Esta torre se encuentra en medio del humedal potenciando el agua.  
 Este complemento, desarrolla un programa que gira en torno a una planta hidroeléctrica.  
 El corazón es un reproductor energético que utiliza el agua como mediador y la convierte en un hecho funcional y cultural.  
 Esta torre desarrolla una espacialidad en son del agua y es ella el protagonista del espacio.

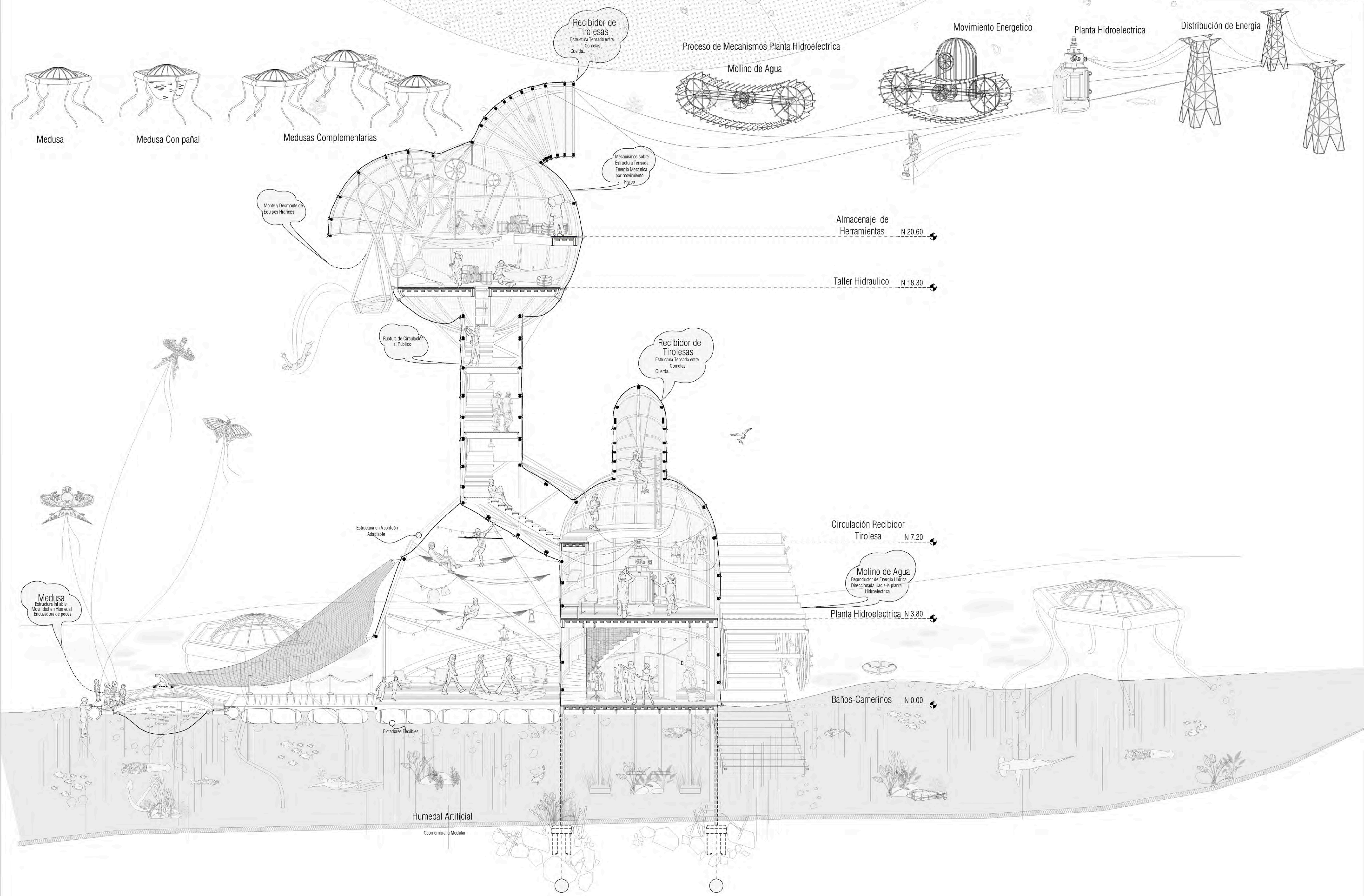



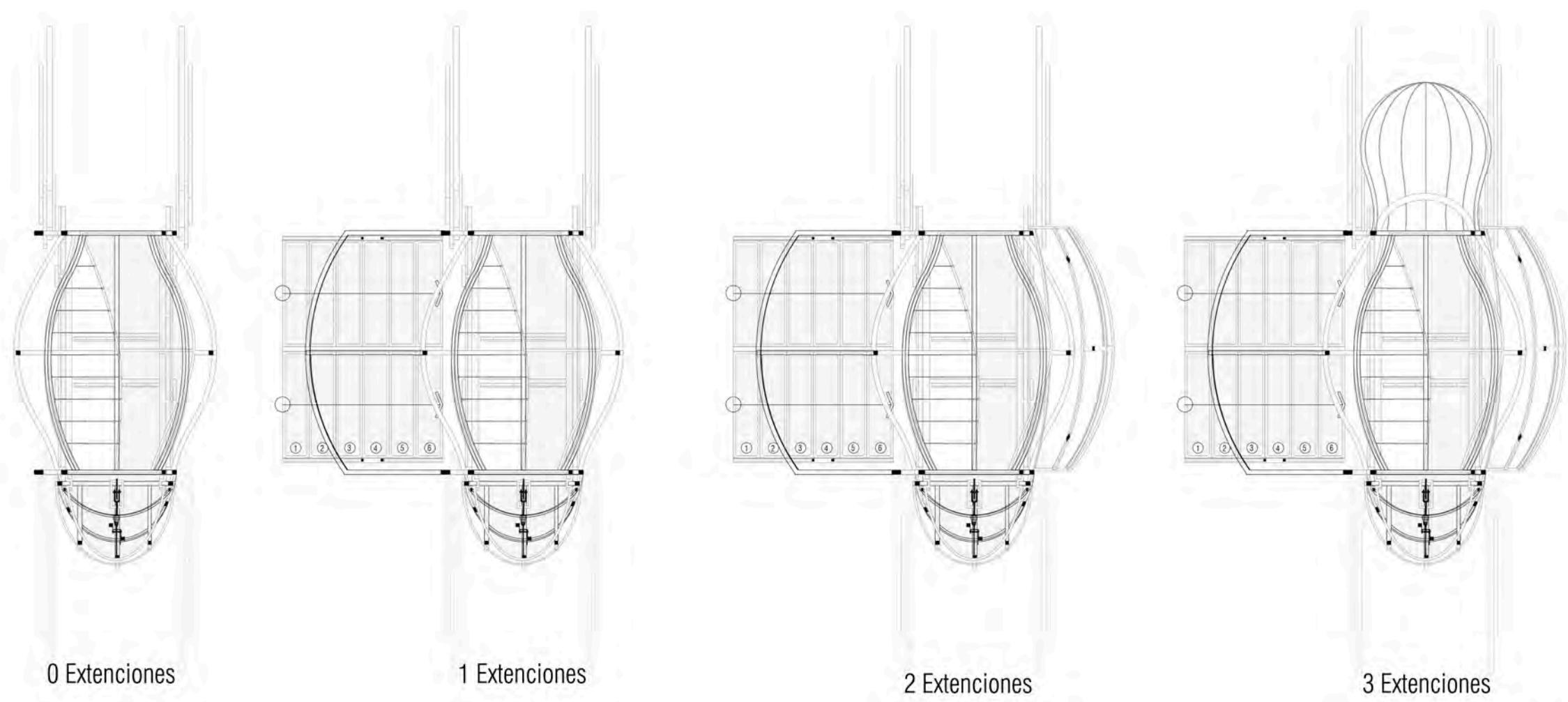
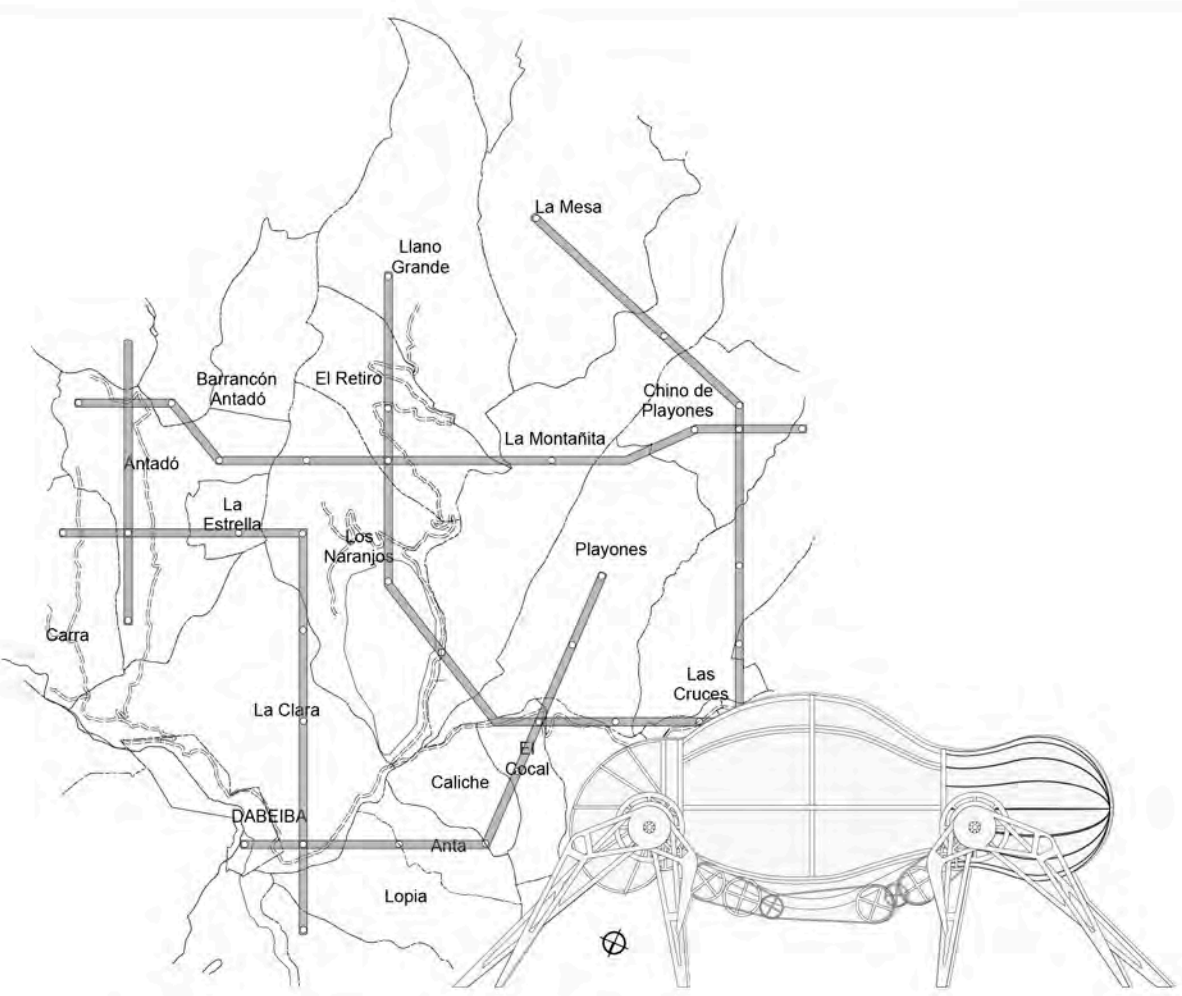

0 Extensiones

1 Extensiones

2 Extensiones

3 Extensiones

MAPA DONDE LLEGARA LA AUTONOMIA

Alojamiento  
Nomada- Simple- Temporal

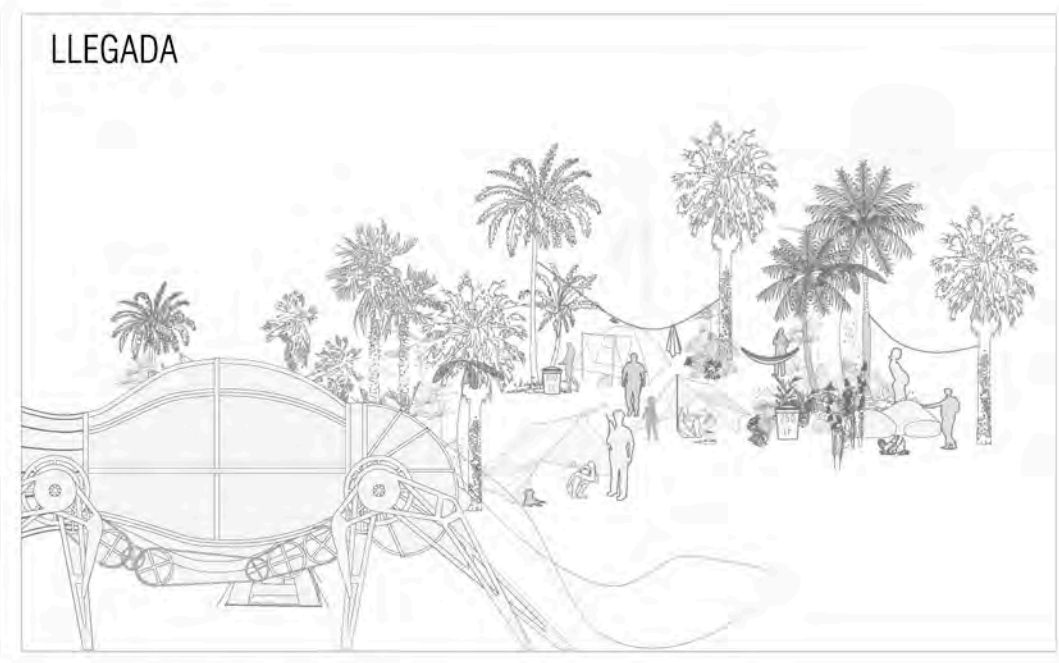
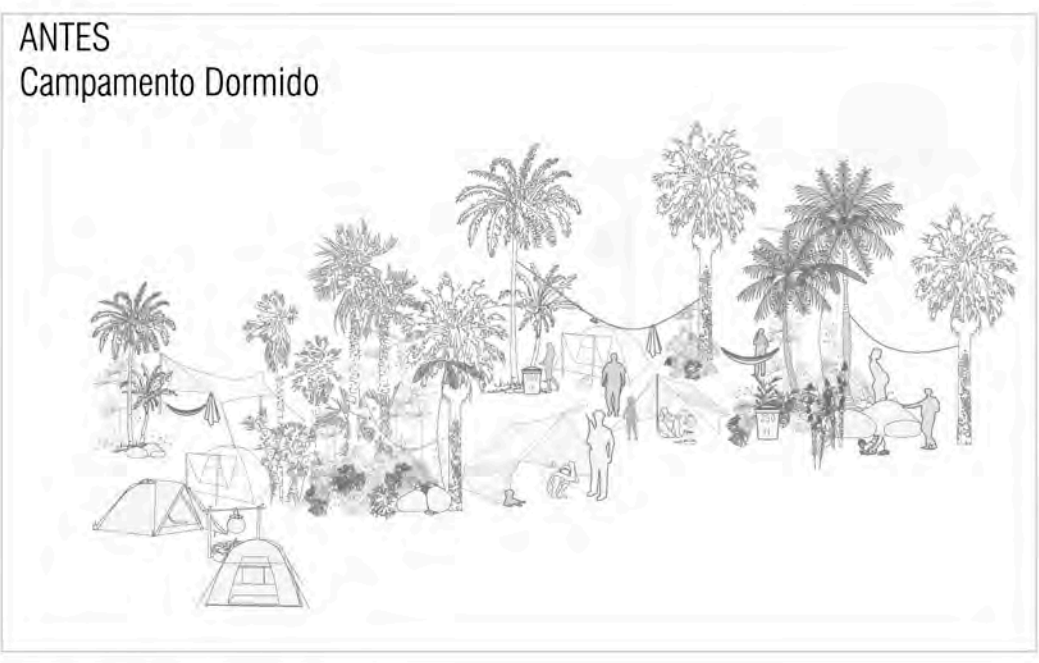
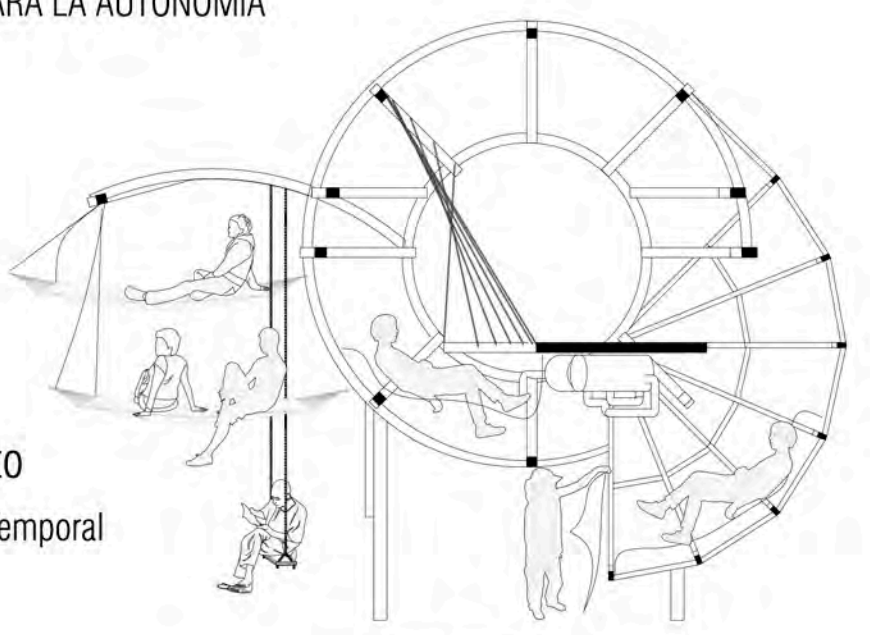

Funcionamiento  
Chasis + Energía Mecánica =  
Movimiento

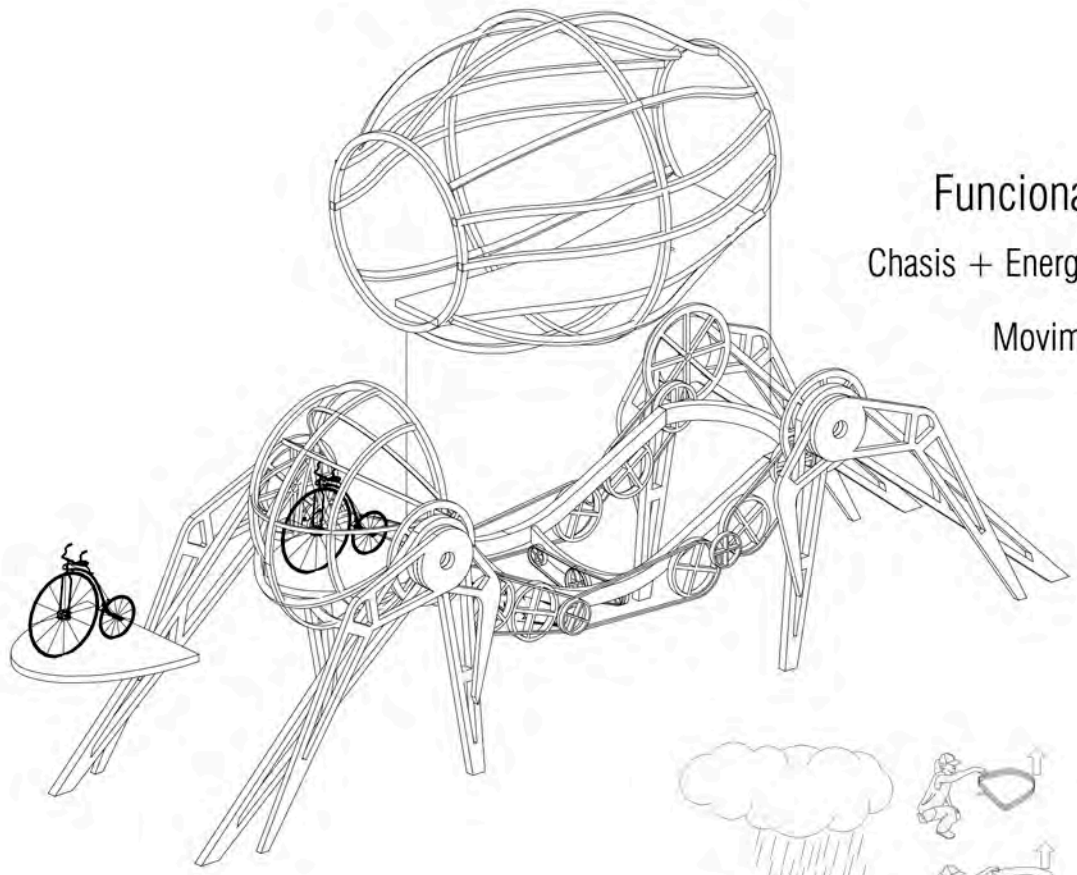

Tipología de Baño

Monte y Desmonte

Recolección de desechos

Funcionamiento Baño

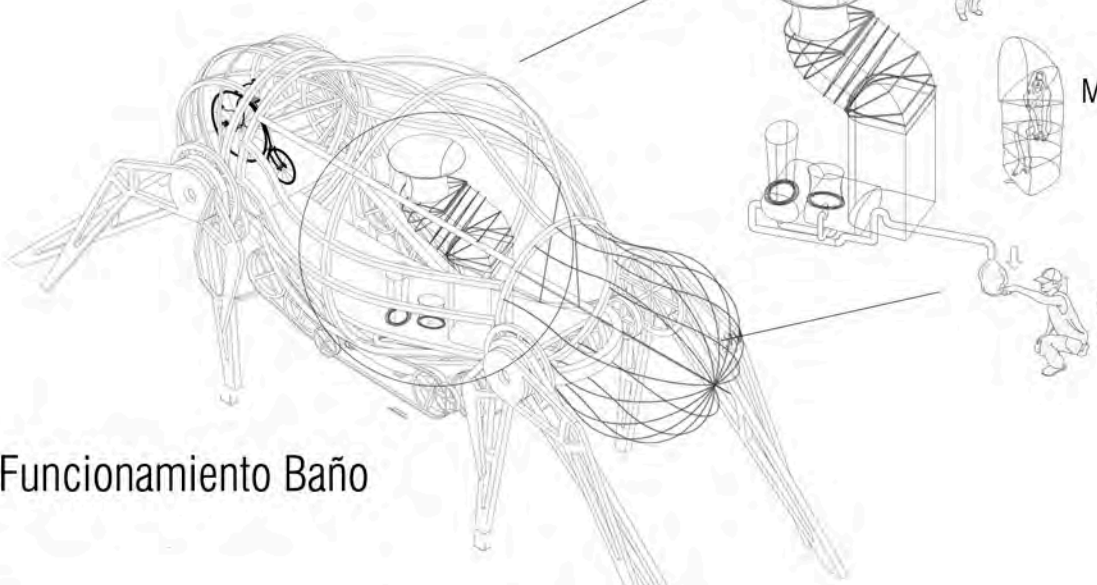

Riego-Almacenaje-Tanques

Cine-Conocimiento-Capacitación

Artesanía-Museo-Expresion

Cultivos-vivero-Banco de semillas

Granja Educativa

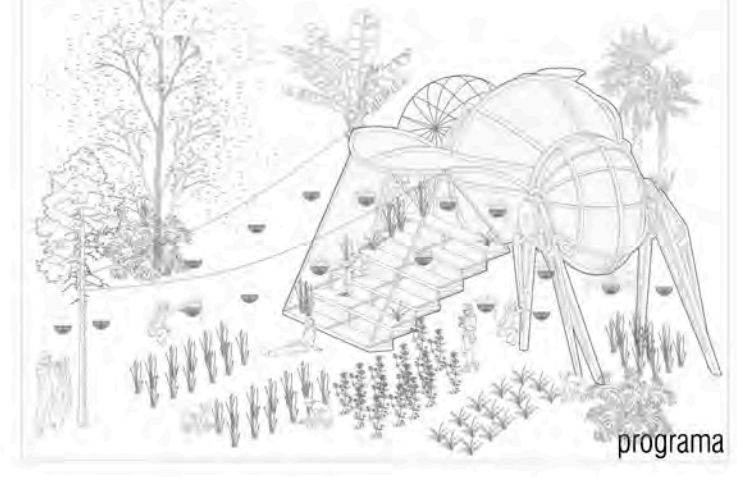

programa

programa

programa

programa

programa

Estructura Adaptable  
Cubierta de mosquitero

Estructura Desmembrable

Extensión Neumática  
Se Reproduce Mediante Ventilador

Nivel Superior N 20.60

Nivel Bajo N 20.60

Movimiento de Globo a partir de  
Energía Mecánica

Almacenje

Tubería que Conduce Desechos a  
Almacenaje de Plástico para ser  
llevados a Biodigestor

