

Apoyo técnico y administrativo en la elaboración de una matriz de riesgo cuantificable que abarque la zona metropolitana de Bucaramanga.

Programa de Pregrado  
Informe Final de Practica Empresarial

Elaborado por  
Juan Leonardo Rivera Villamizar  
ID: 000322938



Universidad Pontificia Bolivariana  
Escuela de ingeniería  
Facultad de ingeniería Civil  
2021

Apoyo técnico y administrativo en la elaboración de una matriz de riesgo cuantificable que abarque la zona metropolitana de Bucaramanga.

Juan Leonardo Rivera Villamizar

ID: 000322938

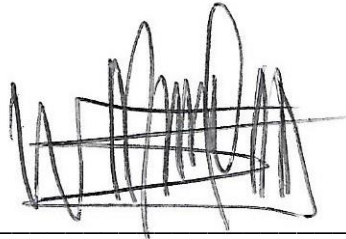

---

ING. ROQUE JULIO OLIVEROS URIBE

Asesor de Despacho del Alcalde

Supervisor de la empresa.

ING JUAN CARLOS FORERO SOTO

Director académico

Universidad Pontificia Bolivariana

Escuela de ingeniería

Facultad de ingeniería Civil

2021

**NOTA DE ACEPTACION:**

---

---

---

---

---

**Presidente del jurado**

---

**Jurado**

---

**Jurado**

**Bucaramanga, agosto de 2021**

## **DEDICATORIA**

A mi madre, pues sin ella no habría logrado subir cada uno de los escalones necesarios para llegar a conseguir este gran mérito, tu ejemplo a lo largo de mi vida me permite seguir por el camino del bien, por tu paciencia y amor de madre te dedico todo mi trabajo.

## **AGRADECIMIENTO.**

Agradezco a Dios por haberme permitido culminar una etapa tan importante en mi vida y por haberme otorgado una madre maravillosa, quien ha creído en mí siempre, concediéndome con su ejemplo humildad, superación y sacrificio, enseñándome a valorar lo que tengo y a luchar siempre con orgullo y respeto por lo que quiero.

Agradezco a mi familia, amigos y compañeros de trabajo quienes han contribuido a la consecución de este logro. Espero poder contar siempre con su incondicional y valioso apoyo.

## **Contenido**

<b>RESUMEN.....</b>	<b>10</b>
<b>PALABRAS CLAVE:.....</b>	<b>10</b>
<b>V° B° DIRECTOR DE TRABAJO DE GRADO .....</b>	<b>10</b>
<b>ABSTRACT .....</b>	<b>11</b>
<b>KEYWORDS:.....</b>	<b>11</b>
<b>V° B° DIRECTOR OF GRADUATE WORK.....</b>	<b>11</b>
<b>1. TITULO .....</b>	<b>13</b>
<b>2. OBJETIVOS .....</b>	<b>13</b>
<b>2.1. Objetivo General.....</b>	<b>13</b>
<b>2.2. Objetivos Específicos .....</b>	<b>13</b>
<b>3. DESCRIPCION DE LA EMPRESA .....</b>	<b>14</b>
<b>3.1 DATOS DE LA EMPRESA:.....</b>	<b>14</b>
<b>3.2 LOGOTIPO DE LA EMPRESA .....</b>	<b>14</b>
<b>3.3 MISIÓN.....</b>	<b>14</b>
<b>3.4 Visión.....</b>	<b>14</b>
<b>3.5 Políticas de calidad .....</b>	<b>15</b>
<b>3.6 Objetivos calidad.....</b>	<b>15</b>
<b>3.7 FUNCIONES SECRETARIA DE INFRAESTRUCTURA .....</b>	<b>15</b>
<b>3.8 ESTRUCTURA ORGANIZACIONAL.....</b>	<b>16</b>
<b>3.8.1 ORGANIGRAMA DEL MUNICIPIO DE BUCARAMANGA .....</b>	<b>16</b>
<b>3.8.2 ORGANIGRAMA SECRETARIA DE INFRAESTRUCTURA .....</b>	<b>17</b>
<b>4. DELIMITACION DEL PROBLEMA.....</b>	<b>17</b>
<b>5. ALCANCE .....</b>	<b>18</b>
<b>6. ANTECEDENTES .....</b>	<b>19</b>
<b>7. MARCO TEORICO.....</b>	<b>21</b>
<b>7.1 PQR´S .....</b>	<b>21</b>
<b>7.2 Contratos Públicos: .....</b>	<b>21</b>
<b>7.3 visitas técnicas de supervisión:.....</b>	<b>22</b>
<b>7.4 Supervisión de contratos de inversión pública. ....</b>	<b>22</b>
<b>7.5 Gestión de riesgos.....</b>	<b>22</b>
<b>8. METODOLOGIA.....</b>	<b>23</b>
<b>9. RECURSOS.....</b>	<b>23</b>

<b>10.</b>	<b>ACTIVIDADES REALIZADAS POR EL PRACTICANTE.....</b>	<b>23</b>
10.1	ACTIVIDAD 1: INDUCCION.....	24
10.2	ACTIVIDAD 2: CONTESTACION DE PQRS. ....	24
10.3	ACTIVIDAD 3: ORGANIZAR, ESTRUCTURAR Y PLANIFICAR LA INFORMACION ALLEGADA A LA SECRETARIA DE INFRAESTRUCTURA DEL MUNICIPIO DE BUCARAMANGA. ....	27
10.4	ACTIVIDAD 4: VISITAS TECNICAS: .....	28
10.5	APOORTE AL SABER: GUIA PARA LA FORMULACION DE OFICIOS. ....	30
<b>11.</b>	<b>APOYO EN LA FORMULACION DE PROYECTOS .....</b>	<b>54</b>
<b>12.</b>	<b>ANEXOS.....</b>	<b>59</b>
<b>13.</b>	<b>CONCLUSIONES. ....</b>	<b>59</b>
<b>14.</b>	<b>BIBLIOGRAFIA.....</b>	<b>59</b>

## Tabla de ilustraciones:

Ilustración 1: Logotipo de la empresa.....	14
Ilustración 2: Organigrama de la empresa. ((3). Alcaldia de Bucaramanga, 2019).....	16
Ilustración 3: Organigrama secretaria de Infraestructura ((4). Leal, 2019) .....	17
Ilustración 4 Derecho de petición barrio Albania. ....	25
Ilustración 5. Frontal Muro en deterioro .....	25
Ilustración 6. Diseño Base - Cerramiento.....	26
Ilustración 7. Diseño base - Viga .....	26
Ilustración 8. Ítems Listado de PQRS.....	27
Ilustración 9. Granjas de Provenza parte baja 1. ....	28
Ilustración 10.Granjas de Provenza parte baja 2. ....	29
Ilustración 11. Granjas de Provenza parte Baja 3 .....	29
Ilustración 12. Solicitud de Material. ....	30
Ilustración 13. Interfaz Principal de la Plataforma .....	31
Ilustración 14. Ventana de Acciones de la Alcaldía.....	31
Ilustración 15. Interfaz inicio de Formulación de Documento Público. ....	32
Ilustración 16. Ventana de Categoría.....	32
Ilustración 17. Ventana Tipo de Solicitud.....	33
Ilustración 18. Procesos y Subprocesos TRD.....	34
Ilustración 19. Ejemplo clasificación de Cada comunicación. ....	35
Ilustración 20. Ventana Firma .....	36
Ilustración 21. Ejemplo de comunicado publico. ....	37
Ilustración 22. Barrio san Miguel. Ilustración 23. Barrio Bucaramanga.....	39
Ilustración 24. Barrio Gaitán. Ilustración 25. Barrio La Feria. ....	39
Ilustración 26. Evidencia de Goteras Ágora Barrio La Feria .....	40
Ilustración 27. Tomacorriente Oxidados y Dañados .....	40
Ilustración 28. Juntas No Selladas en el Piso 2.....	40
Ilustración 29. Manchas Muro lateral Escaleras. ....	41
Ilustración 30. Acta de Recibo Final Página 2.....	42
Ilustración 31. Acta de Recibo Final Pagina 1.....	42
Ilustración 32. Acta de Recibo Final Página 3.....	42
Ilustración 33.Acta de Recibo Final Pagina 4.....	43
Ilustración 34. Acta de Recibo Final Pagina 5.....	44
Ilustración 35. Cubierta Ágora Barrio Gaitán. ....	45
Ilustración 36. Piso 2 Ágora Barrio Gaitán. ....	45
Ilustración 37. Diseño Policarbonato Barrio Gaitán.....	46
Ilustración 38. Detalle Policarbonato Barrio Gaitán. ....	46
Ilustración 39. Diseño Adicional La Feria. ....	47
Ilustración 40. Detalle Diseño Adicional La Feria. ....	47
Ilustración 41. Implementación Baranda Adicional. ....	48
Ilustración 42. Estadio de Atletismo Acabado al 100%.....	49
Ilustración 43. Gradería y Cubierta en el Estadio de Atletismo. ....	50

Ilustración 44. Cancha Instituto Tecnológico Damaso Zapata (2020).....	51
Ilustración 45. Render 1 Dámaso Zapata. ....	52
Ilustración 46. Render 2 Dámaso Zapata. ....	53
Ilustración 47. Seccion transversal Proyecto Buenavista.....	55
Ilustración 48.Planta Proyecto Buenavista.....	56
Ilustración 49. Presupuesto Obras Buenavista. ....	56
Ilustración 50. APU Concreto 21 mpa Buenavista.....	57
Ilustración 51. APU Suministro y colocación de acero Buenavista. ....	58

## RESUMEN GENERAL DE TRABAJO DE GRADO

**TITULO:** APOYO TÉCNICO Y ADMINISTRATIVO EN LA ELABORACIÓN DE UNA MATRIZ DE RIESGO CUANTIFICABLE QUE ABARQUE LA ZONA METROPOLITANA DE BUCARAMANGA

**AUTOR(ES):** JUAN LEONARDO RIVERA VILLAMIZAR

**PROGRAMA:** Facultad de Ingeniería Civil

**DIRECTOR(A):** JUAN CARLOS FORERO SOTO

### RESUMEN

En el siguiente documento encontrara las actividades realizadas en la Alcaldía de Bucaramanga en el municipio de Santander durante la práctica empresarial comprendida entre abril del 2021 y agosto del 2021, en la cual se desarrollaron tareas de apoyo a la secretaria de infraestructura tales como recolección de información, solución de PQRS, apoyo en la supervisión de contratos de obra pública, con el fin de cumplir los objetivos presentes en este documento, adquiriendo nuevas habilidades y conocimientos y de igual forma implementando los ya aprendidos a lo largo de la carrera profesional. El propósito de este documento es evidenciar el desarrollo y avance de cada uno de los objetivos descritos, mediante las actividades realizadas en el tiempo transcurrido de la práctica profesional.

### PALABRAS CLAVE:

supervisión, recolección, PQRS,  
infraestructura, información.

**V° B° DIRECTOR DE TRABAJO DE GRADO**

## GENERAL SUMMARY OF WORK OF GRADE

**TITLE:** TECHNICAL AND ADMINISTRATIVE SUPPORT IN THE PREPARATION OF A QUANTIFIABLE RISK MATRIX THAT COVERS THE METROPOLITAN ZONE OF BUCARAMANGA.

**AUTHOR(S):** JUAN LEONARDO RIVERA VILLAMIZAR

**FACULTY:** Facultad de Ingeniería Civil

**DIRECTOR:** JUAN CARLOS FORERO SOTO

### ABSTRACT

In the following document you will find the activities carried out in the Mayor's Office of Bucaramanga in the municipality of Santander during the business practice between April 2021 and August 2021, in which support tasks for the infrastructure secretary were developed such as information gathering , PQRS solution, support in the supervision of public works contracts, in order to meet the objectives present in this document, acquiring new skills and knowledge and in the same way implementing those already learned throughout the professional career. The purpose of this document is to show the development and progress of each of the objectives described, through the activities carried out in the time elapsed of the professional practice.

### KEYWORDS:

supervision, collection, PQRS,  
infrastructure, information.

**V° B° DIRECTOR OF GRADUATE WORK**

## **INTRODUCCIÓN**

En el presente documento encontrara el desarrollo de la practica empresarial realizada por el estudiante Juan Leonardo Rivera Villamizar en la alcaldía de Bucaramanga específicamente en la secretaria de infraestructura durante 5 meses comprendidos desde marzo hasta agosto del año 2021.

Durante el período mencionado el practicante dio apoyo técnico y administrativo en diferentes labores en la secretaria de infraestructura bajo la supervisión del director de practicas por parte de la empresa, Roque Julio Oliveros Uribe, quien acompaño al practicante en las diferentes tareas realizadas.

En el presente documento podrá evidencias las actividades realizadas tales como la recolección de información, solución de PQRS, apoyo en la supervisión de contratos de obra pública, con el fin de cumplir los objetivos presentes en este documento, adquiriendo nuevas habilidades y conocimientos y de igual forma implementando los ya aprendidos a lo largo de la carrera profesional. El propósito de este documento es evidenciar el desarrollo y avance de cada uno de los objeticos descritos, mediante las actividades realizadas en el tiempo transcurrido de la práctica profesional.

## **1. TITULO**

Apoyo técnico y administrativo en la elaboración de una matriz de riesgo cuantificable que abarque la zona metropolitana de Bucaramanga.

## **2. OBJETIVOS**

### **2.1. Objetivo General**

Prestar apoyo técnico y administrativo en la elaboración de una matriz de riesgo cuantificable para el área metropolitana de Bucaramanga.

### **2.2. Objetivos Específicos**

- Recopilar la información existente de las diferentes fuentes de insumos (Planeación, área metropolitana de Bucaramanga, corporación de defensa de la meseta de Bucaramanga, unión de gestión del riesgo departamental, oficina de gestión de riesgo de la alcaldía de Bucaramanga) con el fin de realizar la matriz que se desea, identificando y evaluando las zonas de riesgo en la ciudad.
- Adquirir conocimiento necesario para llevar a cabo la solución de identificación del riesgo y mitigación de este a través de procesos técnicos y administrativos.
- Prestar apoyo a la supervisión de la secretaria de infraestructura de la ciudad de Bucaramanga con el fin de responder peticiones de la comunidad tales como PQRS relacionadas con la gestión de riesgo.
- Acompañar en el desarrollo y ejecución de las obras destinadas como posibles soluciones correspondientes a la mitigación de riesgo.

### 3. DESCRIPCION DE LA EMPRESA

#### 3.1 DATOS DE LA EMPRESA:

**Nombre de la empresa:** Alcaldía de Bucaramanga

**Dirección:** Calle 35 # 10-43, Centro administrativo fase I

**Ciudad:** Bucaramanga, Santander

**Representante legal:** Juan Carlos Cárdenas

**Teléfono:** 6337000

#### 3.2 LOGOTIPO DE LA EMPRESA



*Ilustración 1: Logotipo de la empresa.*

#### 3.3 MISIÓN

“El Municipio de Bucaramanga es una entidad territorial encargada de asegurar el desarrollo y el mejoramiento de la calidad de vida de sus habitantes garantizando el acceso a oportunidades y al desarrollo del ser humano como eje fundamental de la sociedad, con sentido de responsabilidad frente a las generaciones futuras, cumple su propósito promoviendo la participación ciudadana, con valores, principios y transparencia en su gestión.” ((1). Alcaldia de Bucaramanga, 2019)

#### 3.4 Visión

“En el año 2019, Bucaramanga habrá recuperado los principios de la democracia, basados en la Lógica, la Ética y Estética, a partir de la participación y solidaria de la ciudadanía, como garantes del manejo transparente de los recursos y como eje sustantivo para garantizar un desarrollo equitativo de los bumangueses en las dimensiones del bienestar humano ambiental, sociocultural, económico y político institucional.” ((1). Alcaldia de Bucaramanga, 2019)

### **3.5 Políticas de calidad**

“El Municipio de Bucaramanga es ente territorial encargada del desarrollo y el mejoramiento de la calidad de vida de sus habitantes, basado en la efectividad, transparencia y legalidad. Prestando oportuna y eficientemente servicios a los diferentes sectores de la comunidad, acorde a las necesidades de la ciudadanía, las exigencias del medio y el cumplimiento de la Constitución y las Leyes, fomentando el autocontrol y la autogestión, para alcanzar la satisfacción de los usuarios.

Centrada en un sistema de gerencia participativa, garantizando la identificación y la prevención de las condiciones y factores que afectan la salud y seguridad de los servidores públicos, para garantizar un ambiente de trabajo adecuado, el uso eficiente de los recursos y el compromiso para estar a la vanguardia en conocimientos, técnicas y metodologías que contribuyan al desarrollo de la competitividad y a la mejora continua del Sistema de Gestión y Control Sistema Integrado de Gestión y Control” ((1). Alcaldía de Bucaramanga, 2019)

### **3.6 Objetivos calidad**

1. Garantizar el bienestar, seguridad y protección de la población en su respectivo territorio.
2. Garantizar el desarrollo y el mejoramiento de la calidad de vida de los habitantes del municipio de Bucaramanga.
3. Generar espacios de participación ciudadana que permitan integrar los diferentes actores en pro del progreso y desarrollo para el beneficio de la región.
4. Aumentar la satisfacción de la comunidad a través de la prestación oportuna y eficiente de los servicios
5. Promover el uso adecuado y racional de los bienes y los recursos públicos implicados en la gestión de los procesos
6. Consolidar la formación integral de los servidores públicos, alcanzando la excelencia en la apropiación de los procesos y procedimientos.
7. Identificar los peligros y valorar los riesgos a los que están expuestos los servidores públicos. ((1). Alcaldía de Bucaramanga, 2019)

### **3.7 FUNCIONES SECRETARIA DE INFRAESTRUCTURA**

“Planear, formular, dirigir, ejecutar y controlar los planes y proyectos, programas de la administración municipal en materia de inversión en infraestructura y alumbrado

público del municipio de acuerdo con los planes de desarrollo y de ordenamiento territorial, y el marco general legal vigente en la materia” ((2). 2016, 26 de septiembre, 2016)

Decreto No 0122 de 2016, manual de funciones y competencias laborales, Decretos y Resoluciones municipales (Orden territorial), (26 de septiembre, 2016) pág. 25

### 3.8 ESTRUCTURA ORGANIZACIONAL

#### 3.8.1 ORGANIGRAMA DEL MUNICIPIO DE BUCARAMANGA

En la siguiente figura podrá apreciar el organigrama del municipio de Bucaramanga.



Ilustración 2: Organigrama de la empresa. ((3). Alcaldía de Bucaramanga, 2019)

### 3.8.2 ORGANIGRAMA SECRETARIA DE INFRAESTRUCTURA

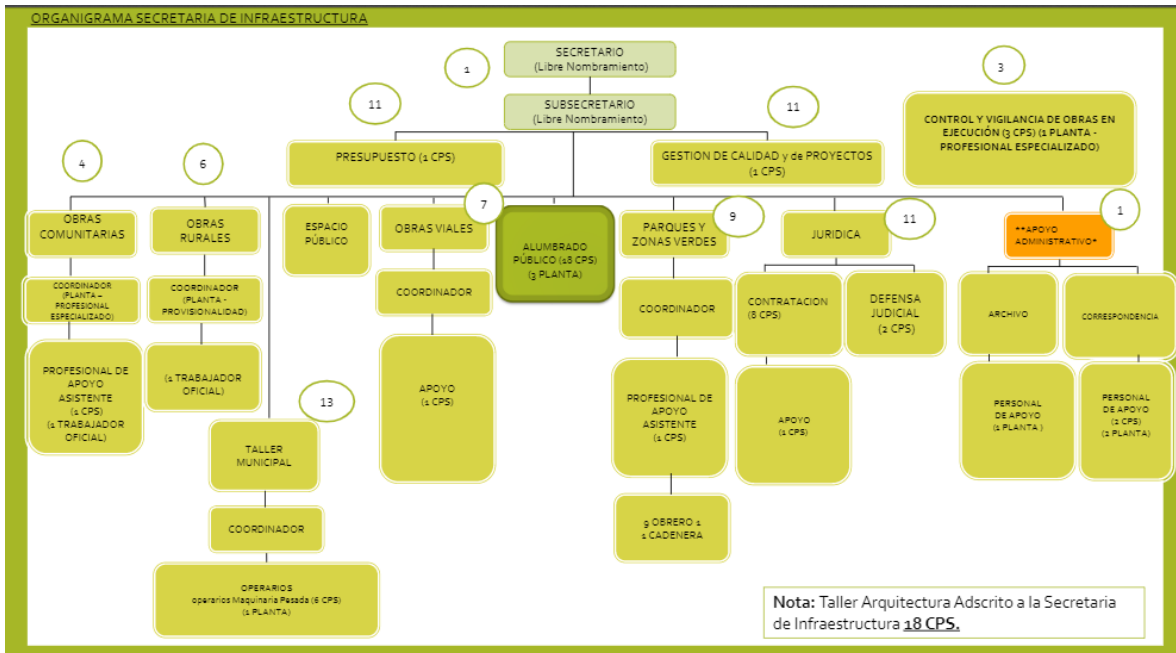

Nota: Taller Arquitectura Adscrito a la Secretaria de Infraestructura 18 CPS.

Ilustración 3: Organigrama secretaria de Infraestructura ((4). Leal, 2019)

### 4. DELIMITACION DEL PROBLEMA

En la ciudad de Bucaramanga una de las mayores preocupaciones radica en las condiciones climáticas variables que afectan el área metropolitana generando zonas de riesgo, los diferentes monitoreos y sistemas de alerta temprana permiten a las autoridades competentes la recolección de información valiosa para el registro y análisis de estas, también la alcaldía de Bucaramanga dispone de sitio web en el cual le permite a la comunidad solicitar PQRS de diferentes temas, de allí la secretaria de infraestructura se hace cargo de los diferentes casos que les competen, teniendo en cuenta la cantidad de datos recolectados es pertinente adoptar un plan de contingencia para optimizar la gestión de la información, principalmente se recaudaran y analizaran todos los datos para proceder a la realización de una matriz de riesgo cuantificable.

El AMB ha venido trabajando en la planificación del desarrollo seguro y la gestión ambiental territorial sostenible, incluyendo la gestión del riesgo de desastres como uno de los ejes fundamentales para el ordenamiento del territorio con la finalidad de reducir los impactos ambientales negativos que conllevan al aumento de la vulnerabilidad territorial.

Diferentes barrios se han venido asentando en las zonas de riesgo en el área metropolitana de Bucaramanga, barrios en los cuales no se diseña ni se construye

con una normativa o un régimen específico y legal si no de manera empírica, lo cual aumenta el riesgo principalmente por los lugares donde construyen, sin información alguna sobre la capacidad del suelo donde se asentara su estructura ni el de sus alrededores el riesgo aumenta de manera exponencial, conociendo esto en el año 2018 la alcaldía de Bucaramanga conformo la curaduría cero con el fin de agilizar el proceso de legalización de barrios, la curaduría cero adoptó a inicios de noviembre de 2018 por la alcaldía de Bucaramanga con la expedición del decreto 175, "cumplimiento a lo dispuesto por el Artículo 8° de la Ley 1848 de Julio 17 de 2017 adoptar en el Municipio de Bucaramanga la función de tramitar el reconocimiento de existencia de edificaciones de vivienda de interés social que se ubiquen en asentamientos que hayan sido objeto de,, legalización urbanística, denominada "Curaduría Cero". (Hernandez, 2017)" la cual se encarga de recibir minutas y pasar directamente a la oficina de instrumento públicos las resoluciones, con el fin de ayudar y permitir la legalización de estos barrios la curaduría cero consta de un equipo capacitado el cual hace estudios de dichas estructuras para sugerir un plan de reforzamiento estructural para estas y sus lotes el cual deberá efectuarse a un plazo máximo de 5 años después de su entrega con el fin de respetar la norma en la cual estamos enmarcados.

La gestión de la información es el primer paso a seguir para llegar a un análisis global del problema y dar una posible solución al mismo, la matriz de riesgo será una útil herramienta que nos permitirá de manera eficiente optimizar y priorizar los casos de riesgo en la ciudad pues allí se recopilará la información recolectada.

En estos momentos ya existen sentencias condenatorias donde se obligan a la ciudad a resolver estos inconvenientes, la tardanza para resolverlos es la destinación de los recursos, el estudio se diseña para poder materializarla.

## **5. ALCANCE**

El alcance de la practica empresaria que se realizará en la secretaria de infraestructura de la alcaldía de Bucaramanga tiene como propósito la recopilación y el análisis tanto de las solicitudes de la comunidad como de la información disponible en la secretaria de planeación, secretaria de infraestructura, área metropolitana de Bucaramanga, corporación de defensa de la meseta de Bucaramanga, unión de gestión del riesgo departamental y la oficina de gestión de riesgo de la alcaldía de Bucaramanga con el fin de dar una solución principalmente realizando una matriz de riesgo cuantificable que abarque la zona metropolitana, para la cual será conveniente conocer los procesos administrativos que se manejan en la secretaria de infraestructura de Bucaramanga para el desarrollo de esta.

Será vital la realización de informes de obra correspondientes a las visitas técnicas planeadas en los cuales se presente el análisis puntual de cada problema junto con

sus causas, su riesgo cuantificable y su posible solución o mitigación acompañada de una estimación de cantidades y presupuesto de obra requerido.

Uno de los principales propósitos de esta matriz de riesgo es poder organizar toda esta información con el fin de poder ayudar a las comunidades que necesitan prioridad en cuanto a la gestión de sus peticiones.

## 6. ANTECEDENTES

Titulo	Autores	Resumen	Tipo
Análisis de riesgos en obras y/o proyectos de inversión pública para el estado de Oaxaca	Antonio Molpeceres. Edgar Gonzales. Xavier Moya. Felipe Colorado. Rafael Van. Dyck.	Es una herramienta que permite evaluar e identificar los posibles riesgos de una obra o proyecto con el fin de implementar medidas preventivas para estos peligros, consiste en un formato de recolección de información oficial o de percepción local	Ficha de análisis de riesgo fiar, programa de naciones unidas para el desarrollo ¿, programa de apoyo a la reducción de riesgos de desastres en México. (PNUD, 2016)
Apoyo y acompañamiento en los proyectos de ingeniería efectuados por profesionales y técnicos de la secretaria de infraestructura de la alcaldía de Bucaramanga.	Andrea Juliana Suarez Leal.	En esta práctica empresarial se desarrollaron actividades como la revisión de estudios topográficos y geotécnicos, el registro de presupuestos en la plataforma SIF (sistema de información financiera) se hicieron revisiones aritméticas en presupuestos de proponentes, informes para el registro de información al banco de proyectos y	Práctica empresarial para optar al título de ingeniero civil (Leal, 2019)

		finalmente la elaboración de especificaciones técnicas con el fin de ejercer control y supervisión a los procesos contractuales y ejecutar proyectos relacionados con infraestructura.	
Gestión de riesgos en la construcción de una vía en la localidad de san Cristóbal sur, Bogotá D.C	Diana Milena Contreras.	Presenta la gestión de riesgo de un proyecto de construcción de infraestructura vial teniendo en cuenta los lineamientos de la metodología PMI. A partir del reconocimiento del ciclo del proyecto y los riesgos asociados se efectúa un análisis cualitativo y cuantitativo del proyecto, con el propósito de identificar que riesgos se pueden presentar, sus causas, su probabilidad de ocurrencia, su impacto al proyecto.	Proyecto para especialización en gerencia integral de proyectos universidad militar nueva granada. Bogotá Colombia (Contreras., 2016)
Apoyo técnico-administrativo en la oficina Asesora de planeación de la alcaldía municipal de Surata.	Robert Leandro Rodríguez Moreno	Seguimiento a los proyectos públicos con el fin de lograr altos estándares de calidad para satisfacer la necesidad de su origen, todo esto desde la secretaria de planeación de la	Trabajo de grado “apoyo técnico administrativo en la oficina asesora de planeación de la alcaldía municipal de

		alcaldía municipal de Surata- Santander a través de trabajo de campo y de oficina.	Surata". (Moreno, 2019)
--	--	--	-------------------------

## 7. MARCO TEORICO

### 7.1 PQR´S

Las siglas PQRS nos indican peticiones, quejas, reclamos y sugerencias, este un sistema que permite conocer las manifestaciones e inquietudes que los usuarios y o grupos de interés cuyo objeto está relacionado con la prestación de servicios para que tengamos la oportunidad de mejorar.

Sugerencia: Es una propuesta presentada por un usuario para incidir en el mejoramiento de un proceso de la empresa cuyo objeto esta relacionado con la prestación del servicio.

Petición: Mediante esta el usuario de manera respetuosa solicita información relacionada con la prestación del servicio.

Queja: Es una manifestación que hace el usuario a la empresa por una incomodidad generada por la prestación de sus servicios.

Reclamo: Es la contrariedad que un usuario presenta a la empresa prestadora del servicio con el fin de que la empresa revise y evalúe su actuación.

En el artículo 23 el derecho fundamental de la petición establecido en la constitución política permite presentar de manera respetuosa a las autoridades peticiones cuya respuesta sea pronta dentro de los términos legales, el tiempo de la respuesta será dictado por la importancia de la solicitud.

### 7.2 Contratos Públicos:

La contratación pública en Colombia es aquella que se da cuando las entidades públicas contratan personas naturales o jurídicas del sector publico o privado para cumplir con algunas de sus obligaciones, regida por la ley 80 de 1993 que tiene como objeto disponer los principios y las reglas a las entidades estatales junto con las obligaciones y derechos de los contratistas,

### **7.3 visitas técnicas de supervisión:**

Las visitas son actividades que tienen como propósito revisar un proyecto determinado, revisar los diferentes temas de planificación, costos y características en general, la visita técnica se debe soportar con un informe técnico de la misma que contenga toda la información recolectada que permita una fácil y rápida comprensión de la situación.

### **7.4 Supervisión de contratos de inversión pública.**

La supervisión de un contrato de inversión pública consiste en llevar un seguimiento técnico, financiero, administrativo, contable y jurídico, una de las responsabilidades del supervisor es suministrar información, personal auxiliar y material con el fin de facilitar dicha organización.

De acuerdo con el numeral 1, artículo 14 de la ley 80 de 1993 la cual rige la contratación estatal en Colombia, obliga a asegurar el cumplimiento del objeto contractual de los contratos que celebren, para esto tendrán también la responsabilidad de ejercer control y vigilancia de la ejecución del contrato, la supervisión del contrato es entendida como la vigilancia permanente ejercida por sus funcionarios en todas las etapas del contrato, cuando el seguimiento del contrato suponga conocimiento especializado en la materia o cuando la complejidad podrá contratar seguimiento administrativo, técnico, contable o jurídico con el fin de asegurar el cumplimiento de la calidad, cantidad, costo y cronograma del contrato.

### **7.5 Gestión de riesgos.**

Del artículo 1 de la ley 1523 de 2012 el cual nos dice que la gestión de riesgo es un proceso social orientada la formulación y evaluación de políticas para el conocimiento y la reducción del riesgo y para el manejo de desastres con el fin de contribuir al bienestar de las personas y al desarrollo sostenible.

Los estudios AVR (Amenaza, Vulnerabilidad y Riesgo) son informes en los cuales se identifican las principales amenazas que tiene las poblaciones d un departamento, en estos documentos bien elaborados encontraremos mapas de amenaza, vulnerabilidad y riesgo de las zonas que necesitan obras de mitigación, estos estudios contienen diseños y presupuestos detallados con el fin de reducir eventuales desastres.

## 8. METODOLOGIA

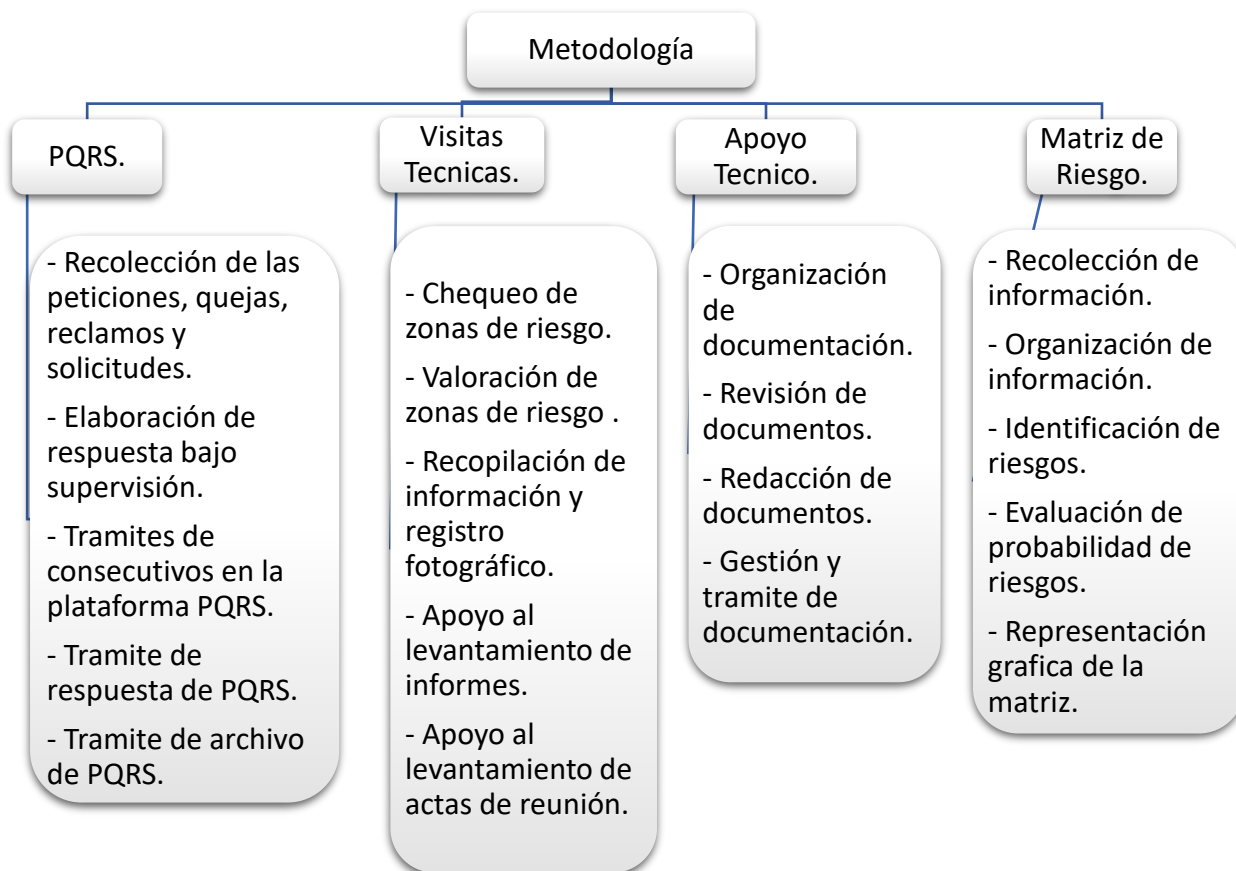

## 9. RECURSOS

N	Descripción	Unidad	Cantidad	Valor unitario	Total (4 meses)	Responsable
1	Salario Supervisor	Cop/mes	-	-	-	Alcaldía
2	Salario Practicante	Cop/mes	1	\$0	\$0	-
3	Gasolina	gal/mes	4	\$35.000	\$140.000	Practicante
4	Parqueadero	Meses	4	\$28.000	\$112.000	Supervisor
5	Almuerzos	Alm/mes	20	\$8.000	\$640.000	Practicante
6	Papelería	Pap/mes	-	\$15.000	\$60.000	Alcaldía
7	ARL	Unidad	-	-	-	UPB

## 10. ACTIVIDADES REALIZADAS POR EL PRACTICANTE.

En la práctica empresarial comprendida entre el día viernes 26 de marzo al día 21 de agosto del año 2021, en la secretaría de infraestructura de la ciudad de Bucaramanga bajo la supervisión y aprobación del Ingeniero Roque Julio Oliveros cuyo cargo es Asesor de Despacho, se llevaron a cabo las siguientes actividades las cuales le permitieron al practicante adquirir conocimientos necesarios para su futuro profesional.

### **10.1 ACTIVIDAD 1: INDUCCION**

Se efectuó el proceso de inducción en el cual se dieron a conocer los lugares y procesos que cumple la secretaria junto con su funcionamiento.

Se presento al practicante la plataforma de PQRS de la alcaldía de Bucaramanga para que este obtuviera el conocimiento necesario para colaborar con la contestación de las diferentes peticiones allegadas de la alcaldía, para que obtuviera los conocimientos en cuanto a documentación para comunicación que se maneja en la alcaldía.

También se le realizo una introducción al practicante sobre las plataformas SECOP I y SECOP II correspondientes al sistema electrónico para la contratación pública, el cual es el medio de información oficial que cualquier ciudadano puede hacerle seguimiento a cualquier contratación efectuada de bienes y servicios con dineros públicos.

### **10.2 ACTIVIDAD 2: CONTESTACION DE PQRS.**

Se le asigno al practicante la depuración y apoyo a la solución de las diferentes solicitudes allegadas a la secretaria de infraestructura semejantes a la responsabilidad del Ingeniero Roque Oliveros supervisor del practicante.

Se procedió a dar respuesta a cada una de las solicitudes correspondientes presentes en la plataforma PQRS de la alcaldía, proceso en el cual el practicante demostró sus capacidades de redacción y manejo del paquete de office (Excel, Word, Power Point, PDF) y las diferentes herramientas por el utilizadas.

Las PQRS también permitieron la recolección de información correspondiente a la gestión de riesgo que será posteriormente utilizada en la matriz de riesgo mencionada en el presente trabajo.

#### **PQRS Barrio Albania**

Destacando este derecho de petición allegado a la secretaria de infraestructura de la ciudad de Bucaramanga proveniente de la comunidad del barrio Albania con la pretensión de resolver los problemas mencionados sobre un muro en deterioro y pésimas condiciones, se procedió a dar respuesta a los peticionarios

comunicándoles que se realizara la visita para la verificación de los problemas mencionados.

**Ref. Derecho petición**

La Familia Gamboa Gamboa, contamos con una humilde vivienda en el barrio Albania en la carrera 49 # 27 – 06 parte alta.

Invocando el derecho de petición contemplado en los artículos 20, 33 y 74 de la constitución Política de Colombia de 1991 y reglamentados en los artículos 5 al 18 del Código Contencioso administrativo, me permito solicitarles lo siguiente.

**HECHOS.**

En la carrera 49 del barrio Albania parte alta, hay un muro que se esta deteriorando y pone en riesgo la vida de los que habitamos en nuestra vivienda que se encuentra en la parte baja de este muro. Solicitamos urgentemente que este muro sea demolido para evitar una tragedia grave.

**PRETENCIONES.**

Pretendo que me resuelva este derecho de petición favorablemente para el bien de esta humilde familia

*Luis Emilio Gamboa*  
Atentamente,

*Ilustración 4 Derecho de petición barrio Albania.*

Realizada la visita y evidenciada la necesidad de la comunidad se procede a estructurar el proyecto para ejecutar una licitación por menor cuantía teniendo en cuenta su costo.



*Ilustración 5. Frontal Muro en deterioro*

Ubicación:

Cra 49 # 27-06 Barrio Albania, Municipio de Bucaramanga

La estructuración de este proyecto le permitió al practicante interactuar en equipo con un grupo de ingenieros encargados de realizar los diferentes documentos necesarios para dar solución al problema mencionado y someter el proyecto a licitación.

Socializada la respuesta al problema, dentro de las responsabilidades del practicante en esta estructuración, le correspondió realizar los planos estructurales piloto de la solución del problema.



Ilustración 6. Diseño Base - Cerramiento



Ilustración 7. Diseño base - Viga

Teniendo en cuenta la solución socializada de demoler el muro existente y construir en su lugar un cerramiento en tubo metálico de aguas negras de diámetro 2 ½ “empotrado a una viga de 40x40 cm en concreto de 3000 psi anclada al suelo con acero estructural cada 50 cm, el practicante realizo los planos base (ilustración 6 y 7)

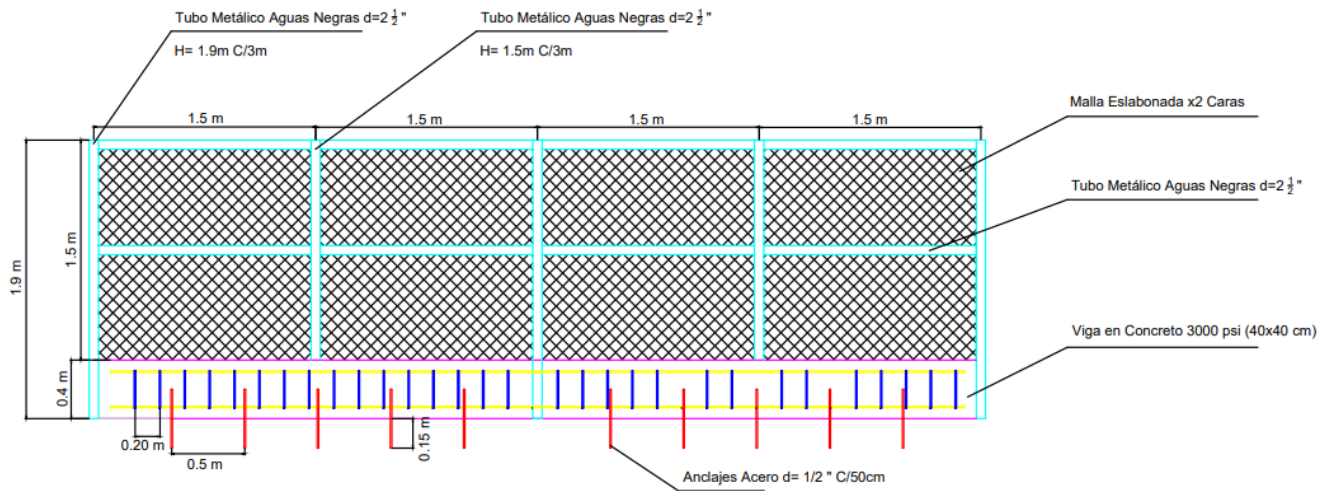
Los planos mencionados se adjuntaron en la respuesta, dejando en claro que la secretaria de infraestructura ya se encuentra formulando el proyecto para dar solución al problema mencionado.

### 10.3 ACTIVIDAD 3: ORGANIZAR, ESTRUCTURAR Y PLANIFICAR LA INFORMACION ALLEGADA A LA SECRETARIA DE INFRAESTRUCTURA DEL MUNICIPIO DE BUCARAMANGA.

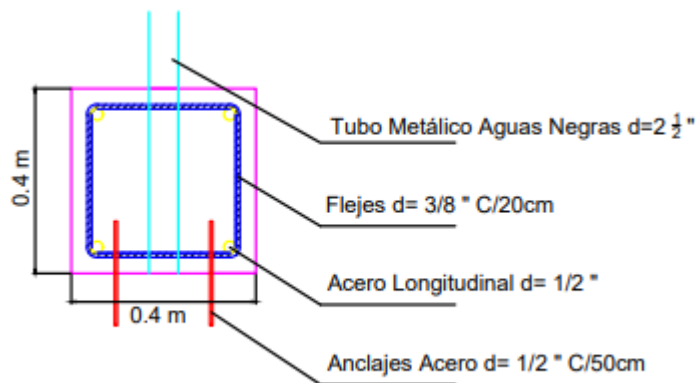
Organizar: El estudiante procedió a organizar las solicitudes en una matriz indicando datos relevantes de cada una de ellas tales como Numero de solicitud, Asunto, Solicitante, Lugar, Fecha, Tipo de solicitud y urgencia de la misma para así mantener la información ordenada y poder dar solución a cada una de las peticiones de manera rápida, sólida y efectiva.

LISTADO DE PQRS RESUELTAS EN EL PERIODO DE LAS PRACTICAS EMPRESARIALES.						
	Asunto	Solicitante	Lugar	Fecha	Grupo	Tomada de
20212000318	Solicitud para hacer la visita a la escarpa del barrio 23 de junio para observar la necesidad de las pantallas ancladas y otro par de solicitudes	EDWIND HERRERA ZAPATA	Barrio 23 de junio	11/02/2021	Gestion de riesgo	Externas
20202007869	Muro que se esta deteriorando en el barrio albania pone en riesgo a la comunidad, solicitud para demolerlo	EVELIO GAMBDA GAMBOA	Barrio albania	12/02/2020	Gestion de riesgo	Externas

Ilustración 8. Ítems Listado de PQRS

El organizar la información le permitió al estudiante conocer los distintos problemas presentados en el área metropolitana en cuanto a salones comunales y gestión de riesgo se trata por el momento, también le permitió ampliar sus conocimientos para la futura estructuración del objetivo principal del presente trabajo de grado.

Estructurar: El practicante procedió a estructurar diferentes tipos de solicitudes y respuestas las cuales le permitieron aprender sobre la documentación manejada en la secretaria de infraestructura del municipio de Bucaramanga y conocer el proceso correspondiente a la trazabilidad de cada una de estas.

Planificar: Ya con la información ordenada por el practicante, este procedió a planificar los métodos y tiempos de respuesta a cada una de las solicitudes dando prioridad a cada una de ellas conforme al solicitante, urgencia y fecha de cada solicitud, lo cual permitió una optimización en los tiempos y calidad de respuesta.

#### **10.4 ACTIVIDAD 4: VISITAS TECNICAS:**

Diferentes solicitudes implicaron la necesidad de realizar visitas técnicas a los lugares indicados en la petición, visitas que fueron realizadas por el supervisor y el practicante en conjunto de las oficinas implicadas las cuales colaboraron con la solución a las respuestas de cada solicitud.

Para cada una de estas visitas se creó un acta de reunión en la cual se informó el motivo, fecha, lugar y observaciones de la visita validada por una firma de los presentes en la visita los cuales deben incluir un representante en cuestión de la solicitud y los funcionarios de parte de la alcaldía presentes en esta.

A continuación, podrá conocer una de las visitas realizadas por el supervisor en compañía del practicante los cuales acudieron al sector de Granjas de Provenza parte baja para subsanar y cumplir con el fallo de tutela “ACCIÓN DE TUTELA RAD: 2021-0100 DE ANA ISABEL AMAYA. DEL JUZGADO SEGUNDO 02 CIVIL MUNICIPAL DE EJECUCIÓN DE SENTENCIAS DE BUCARAMANGA.”

Granjas de Provenza parte baja “ACCIÓN DE TUTELA RAD: 2021-0100 DE ANA ISABEL AMAYA. DEL JUZGADO SEGUNDO 02 CIVIL MUNICIPAL DE EJECUCIÓN DE SENTENCIAS DE BUCARAMANGA.”

Con el fin de dar cumplimiento al fallo de la acción de tutela, el día martes 10 de agosto de 2021 el supervisor junto al practicante, realizaron la visita correspondiente para tener una opinión técnica y poder iniciar con la subsanación.



*Ilustración 9. Granjas de Provenza parte baja 1.*



*Ilustración 10. Granjas de Provenza parte baja 2.*

Las fuertes lluvias provocaron un deslizamiento de tierras en el sector mencionado el cual presento movimiento y caída de arboles como se puede observar en las ilustraciones correspondientes.

En primera instancia le correspondió al supervisor y al practicante actuar de manera inmediata, solicitando e instalando como primera medida de contención un plástico negro en toda el área afectada para evitar que las aguas lluvias penetraran en el talud y aumentaran el riesgo de un nuevo fallo.



*Ilustración 11. Granjas de Provenza parte Baja 3*

Se realizo en tramite ante la unidad de gestión de riesgos suscrita a la secretaria de interior de la alcaldía de Bucaramanga, para solicitar el plástico correspondiente.



PROCESO: GESTIÓN Y DESARROLLO DE LA INFRAESTRUCTURA		No. Consecutivo S-SdIB1924-2021
Subproceso: Despacho Código Subproceso: 5000	SERIE/SUBSERIE: DERECHOS DE PETICIÓN, QUEJAS, RECLAMOS, SUGERENCIAS, DENUNCIAS / Código Serie/Suberie (TRD) 5000-97 /	



Bucaramanga, 9 de agosto del 2021

LUIS ERNESTO ORTEGA MARTÍNEZ  
Unidad Municipal de Gestión del Riesgo del Desastre  
Alcaldía de Bucaramanga  
[lortega@bucaramanga.gov.co](mailto:lortega@bucaramanga.gov.co)

ASUNTO: SOLICITUD DE MATERIAL

Cordial saludo

Mediante la presente me permito solicitar los materiales correspondientes de manera inmediata para iniciar con el cumplimiento a la acción de tutela con radicado 2021-0100 semejante a realizar las acciones pertinentes para la intervención de emergencia al talud ubicado en la carrera 21 calle 111 del barrio Granjas de Provenza parte baja.

Solicitamos plástico negro para cubrir un área total de 15x20 metros correspondiente al área del talud a intervenir.

ROQUE JULIO OLIVEROS  
Supervisor  
Secretaría de Infraestructura  
Bucaramanga

Anexo: Fallo a acción de tutela radicado 2021-0100

Proyecto/ Juan Leonard Rivera PTE



Calle 35 N° 16 - 43 Centro Administrativo, Edificio Fase I  
Carrera 11 N° 34 - 52, Edificio Fase II  
Crematario: (57-7) 6337000 Fax: 6521777  
Página Web: [www.bucaramanga.gov.co](http://www.bucaramanga.gov.co)  
Código Postal: 580002  
Bucaramanga, Departamento de Santander, Colombia

Ilustración 12. Solicitud de Material.

El practicante realizó el oficio correspondiente para el trámite ante la unidad de gestión del riesgo, informando sobre el fallo de la tutela con el fin de conseguir el plástico el mismo día y así no aumentar el riesgo en el sector.

### 10.5 APOORTE AL SABER: GUIA PARA LA FORMULACION DE OFICIOS.

El practicante creó, organizó y estructuró oficios los cuales fueron utilizados para cumplir con cada una de las tareas asignadas por lo tanto el practicante decidió hacer un aporte al saber generando una pequeña guía para conocer la plataforma y los pasos a seguir para generar estos documentos.

Respuestas PQRS: Gracias a la información suministrada por el supervisor el practicante obtuvo la capacidad para contestar las diferentes solicitudes asignadas, cada una de las respuestas proyectadas por el practicante fue revisada y avalada.

## Guía para generar oficios.

**Paso 1:** La interfaz de la plataforma permite al usuario observar las peticiones que tiene pendientes, el nombre del funcionario y muestra una barra con contenidos necesarios en la parte izquierda de la pantalla donde se encuentra la herramienta que usaremos para generar estos documentos.



Ilustración 13. Interfaz Principal de la Plataforma



Damos Click en la herramienta “Internas” que cuenta con un icono de una carta a su lado y esta nos mostrara un menú con diferentes opciones.

De estas opciones seleccionaremos “Generan Consecutivos” con el fin de generar los documentos publicos con un consecutivo guia.

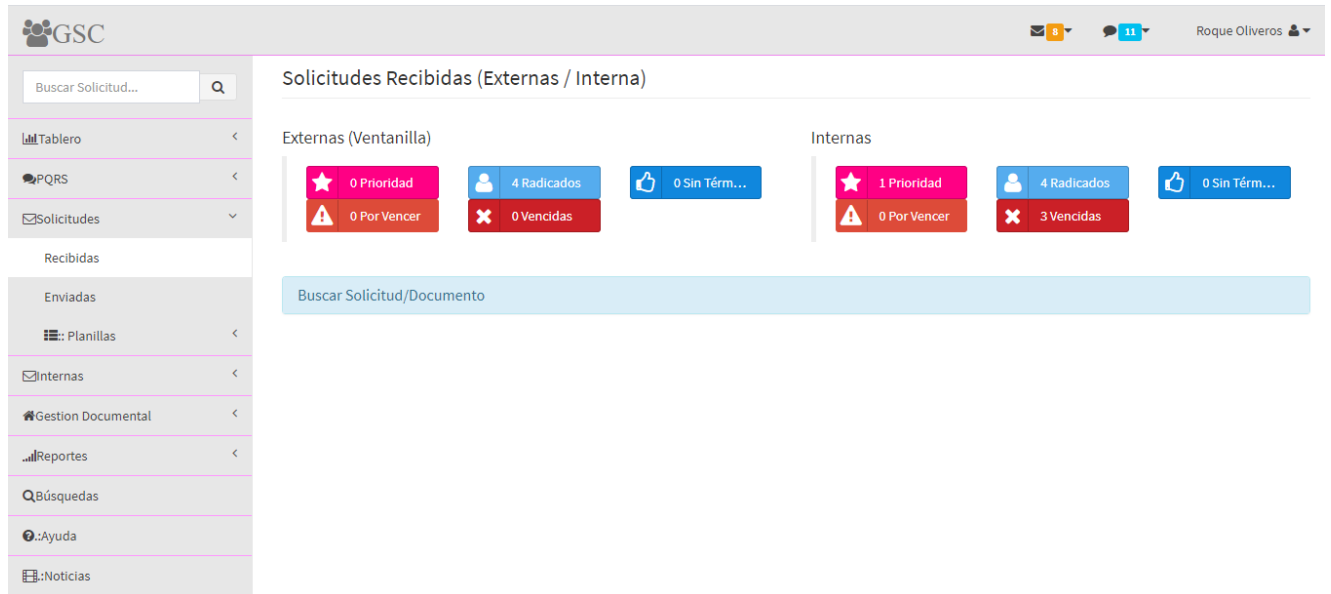
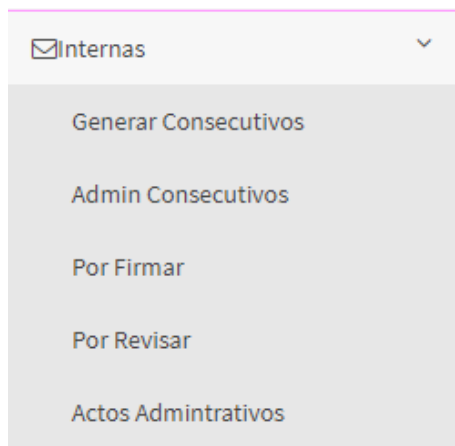
Ilustración 14. Ventana de Acciones de la Alcaldía

**Paso 2:** Nos llevara a una interfaz que nos permitira comenzar a generar nuetros documento, para esto debemos tener claro el contenido de este, su destino y su tipo.

Elaboración: Solicitud / Respuesta / Informativa - con destino Interno o Externo

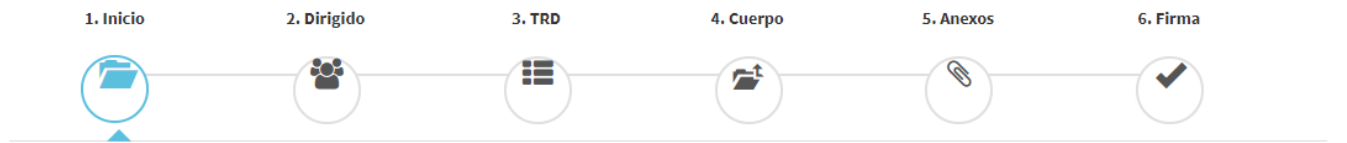

1. Inicio 2. Dirigido 3. TRD 4. Cuerpo 5. Anexos 6. Firma

Continuar

Fecha \* 02/08/2021 Destino \* Interno Categoría \* Solicitud/Comunicación Medio Rad. Electrónico

Tipo de solicitud \* Tipo de Solicitud \*... Tiempo de respuesta Tiempo de respuesta Masivos ? \* Individual

Consecutivo Consecutivo \*... Prioridad Normal No. Folios 0

Asunto \* Asunto

Ilustración 15. Interfaz inicio de Formulación de Documento Público.

Aquí, iniciamos con la elaboración del documento, debemos llenar los diferentes elementos de información de la solicitud tales como:

- Destino: A donde ira la solicitud, si es una solicitud interna a la alcaldía de Bucaramanga o si es externa a esta.
- Categoría: seleccionamos la clasificación del documento.

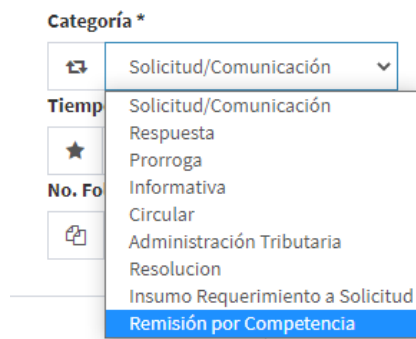

Categoría \*

Solicitud/Comunicación

Tiempo de respuesta

Respuesta

Prorroga

No. Folios

Informativa

Circular

Administración Tributaria

Resolucion

Insumo Requerimiento a Solicitud

Remisión por Competencia

Ilustración 16. Ventana de Categoría.

- Medio del Radicado: Si se enviara por medio digital o físico.
- Tipo de solicitud: Seleccionamos el modelo que reúne las características de la solicitud.



Ilustración 17. Ventana Tipo de Solicitud.

- Tiempo de Respuesta y Prioridad del documento: seleccionamos el tiempo en el que deberá ser respondido el documento y su importancia.
- Consecutivo: seleccionamos desde donde se realiza el documento, en este caso de la secretaria de infraestructura de Bucaramanga.

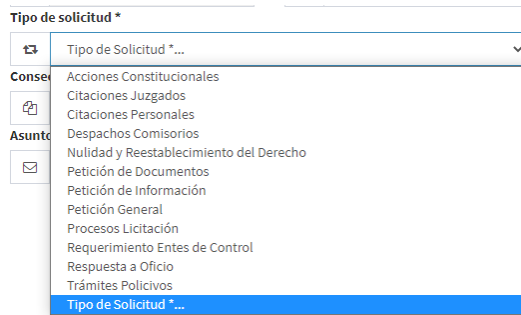
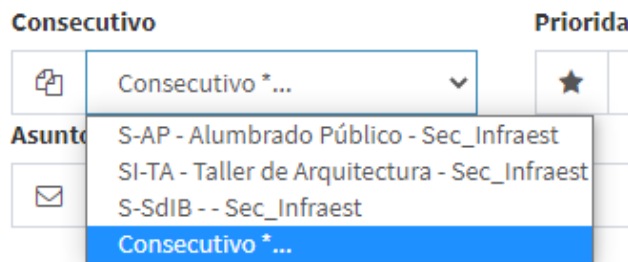

- Numero de folios y asunto: seleccionamos el numero de folios que tendrá el documento y el asunto el cual será la referencia de este.

### Paso 3:

El siguiente paso será indicar si el documento será dirigido a alguna dependencia o área relacionada con la alcaldía de Bucaramanga, también podrá seleccionar si desea enviar una copia externa o interna (departamentos adscritos).

Con copia externa a:

T. Persona	Raz. Social	Persona	Cargo/Oficina	Dirección	Ciudad
T. Persona... ▼	Nombre Razón Socia	Nombre Persona *	Oficina/Cargo *	Dirección *	Ciudad *
T. Persona... ▼	Nombre Razón Socia	Nombre Persona *	Oficina/Cargo *	Dirección *	Ciudad *
T. Persona... ▼	Nombre Razón Socia	Nombre Persona *	Oficina/Cargo *	Dirección *	Ciudad *

Con Copia Dependencia/Área

- Departamento Administrativo Defensoria Espacio Publico
- Despacho Alcalde
- OFAI
- Oficina Asesora TIC

Elaboración: Solicitud / Respuesta / Informativa - con destino Interno o Externo

1. Inicio      2. Dirigido      3. TRD      4. Cuerpo      5. Anexos      6. Firma

Anterior      Continuar

Dirigido a Dependencia/Área \*:

Dirigido a:

Dirigida a...

- Departamento Administrativo Defensoria Espacio Publico
- Despacho Alcalde
- OFAI
- Oficina Asesora TIC
- Oficina Control Interno Disciplinario
- Oficina de Control Interno de Gestión
- Oficina de Prensa y Comunicaciones
- Oficina de Valorización
- Secretaria Administrativa
- Secretaria de Desarrollo Social Bucaramanga
- Secretaria de Educación Municipal
- Secretaria de Hacienda Municipal
- Secretaria de Infraestructura Bucaramanga

#### Paso 4:

Definir la clasificación TRD (Tablas de retención Documental), las cuales son las que permiten la clasificación de la información.

1. Inicio      2. Dirigido      3. TRD      4. Cuerpo      5. Anexos      6. Firma

▼ PROCESO - GESTIÓN Y DESARROLLO DE LA INFRAESTRUCTURA

- ▼ SUBPROCESO 5000 - DESPACHO
  - ▼ SERIE 5000-04 - ACCIONES CONSTITUCIONALES
    - ▶ SUBSERIE 5000-04,04 - ACCIONES DE TUTELA
    - ▶ SUBSERIE 5000-04,07 - ACCIONES POPULARES
  - ▶ SERIE 5000-13 - ACTAS
  - ▶ SERIE 5000-58 - CIRCULARES
  - ▶ SERIE 5000-73 - COMUNICACIONES
  - ▶ SERIE 5000-97 - DERECHOS DE PETICIÓN, QUEJAS, RECLAMOS, SUGERENCIAS, DENUNCIAS
  - ▶ SERIE 5000-145 - INFORMES
  - ▶ SERIE 5000-170 - SISTEMA INTEGRADO DE GESTIÓN Y CONTROL
  - ▶ SERIE 5000-171 - MAPA DE RIESGOS DE GESTIÓN
  - ▶ SERIE 5000-205 - PLANES
  - ▶ SERIE 5000-238 - REGISTRO Y CONTROL
  - ▶ SERIE 5000-244 - RESOLUCIONES
- ▶ SUBPROCESO 5100 - OBRAS DE INFRAESTRUCTURA
- ▶ SUBPROCESO 5200 - ALUMBRADO PÚBLICO
- ▶ SUBPROCESO 5300 - PARQUES Y ZONAS VERDES

- ▶ PROCESO - GESTIÓN Y DESARROLLO DE LA INFRAESTRUCTURA 2009

Ilustración 18. Procesos y Subprocesos TRD

Es indispensable la clasificación adecuada de la comunicación para poder definir el encabezado del documento, este comprende:

- Proceso
- Subproceso
- Código de subproceso
- Serie/subserie



Ilustración 19. Ejemplo clasificación de Cada comunicación.

### Paso 5:

El cuerpo de la comunicación.

En esta ventana podrá redactar o pegar el cuerpo del documento que es donde se concreta la parte esencial, cuyo fin es transmitir la información determinada.

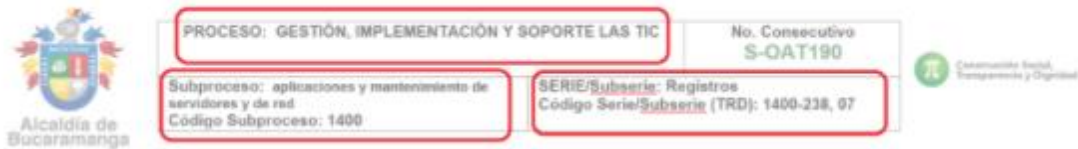
Elaboración: Solicitud / Respuesta / Informativa - con destino Interno o Externo

1. Inicio      2. Dirigido      3. TRD      4. Cuerpo      5. Anexos      6. Firma

Anterior      Siguiete      Continuar

Cuerpo de la Comunicación

ABC ✓      Fuente HTML

**B I S Ix**      Estilo      Formato      ?

### Paso 6:

Definir y cargar los anexos del documento en el caso que los contenga.

1. Inicio 2. Dirigido 3. TRD 4. Cuerpo 5. Anexos 6. Firma

Anexos

Anexe los Archivos Adjuntos que tendra la comunicación (El tamaño máximo de los archivos son 5MB)

Elegir archivos Ningún archivo seleccionado

Anterior Siguiete Continuar

Los anexos permiten complementar el contenido del documento, facilitan datos de información que permiten ahondar sobre el contenido del de este.

La plataforma le permitirá mencionar dichos a nexos y adjuntárselos al documento, debe tener en cuenta que el tamaño máximo de los archivos es de 5 MB.

### Paso 7:

El último paso para generar el documento es definir por quien va avalado y quien revisa los documentos, la alcaldía de Bucaramanga cuenta con apoyo jurídico en cada dependencia, quienes se encargan de darle un concepto jurídico del documento con el fin de proteger cada una de las dependencias.

Elaboración: Solicitud / Respuesta / Informativa - con destino Interno o Externo

1. Inicio 2. Dirigido 3. TRD 4. Cuerpo 5. Anexos 6. Firma

Cancelar Anterior Guardar

Firma a nombre propio? \*

NO

Se firma automáticamente? \* "SI" en esta opción dara por firmada la comunicación automáticamente

NO

Para firma de? \*

Firmante \*...

Para Revisión de?

Revisa ...

Para Revisión de?

Revisa ...

Ilustración 20. Ventana Firma

Deberá seleccionar por quien irá firmado el documento y quienes serán los encargados de su revisión.

Finalizados los siete pasos antes mencionados podrá proceder a guardar el documento, la plataforma generará un PDF final, el cual finalmente solo deberá ser firmado y entregado a quien corresponda.



PROCESO: GESTIÓN Y DESARROLLO DE LA INFRAESTRUCTURA	No. Consecutivo S-SdR1203-2021
Subproceso: Despacho Código Subproceso: 666	SERIE/Subserie: DERECHOS DE PETICIÓN, QUEJAS, RECLAMOS, SUGERENCIAS, DENUNCIAS / Código Serie/Subserie (TRD) 666-97 /



Bucaramanga, 14 de mayo del 2021

Consortio Mejorando a Bucaramanga  
Nereyda Esteher Morales Gomez  
RL  
Carrera 28 # 44-41, Edificio la fralda Apto 401  
Correo: ois.sas001@gmail.com

ASUNTO: Requerimiento de información contrato de obra 266 del 2019

El presente oficio tiene como intención la petición de la siguiente información correspondiente al contrato de obra 266 del 2019 con el fin de responderle a la señora Isabel Román el requerimiento (anexo) allegado por ella a este des pacho.

Se solicita información sobre 18 mallas que según la señora Isabel se encontraban en el salón comunal antes de llevarse a cabo las obras, en caso de que estas se encuentren es posesión de los contratistas se solicita la devolución de estas a la JAC del barrio la Feria.

Atentamente,

**ROQUE JULIO OLIVEROS**  
Supervisor de Interventoría  
Asesor  
Secretaría de Infraestructura Bucaramanga

Axco: PDG 202139207

C. Consorcio Comunal, Ullas Stella García Brankiani, RL, calle 34 # 26-37 Callesera, Floridablanca



Calle 34 # 26-37 Centro Administrativo, Edificio Fase I  
Carrera 11 N. 34-12 Edificio Fase II  
Consorcio: (57) 3531100 Fax: 6521777  
Correo: info@ullassstella.com.co  
Código Postal: 483034  
Bucaramanga, Bucaramanga, Colombia. 2020094

- Sección Clasificación TRD.

- Destinatario, ciudad, fecha y dirección.

- Asunto

- Cuerpo

- Firma y V.B

Ilustración 21. Ejemplo de comunicado publico.

## 10.6 ACTIVIDAD 6: APOYO EN LA SUPERVISION E INTERVENTORIA

Los diferentes proyectos que se encontraron bajo la supervisión del director de la práctica empresarial le permitieron al practicante participar y conocer las diferentes competencias necesarias para afrontar los problemas de carácter técnico y humano, el apoyo en esta actividad le permitió también aprender diferentes facultades con las que debe contar un supervisor.

El practicante identificó que un supervisor debe poseer con un conjunto de valores y actitudes, junto con un acertado y correcto uso de los medios de comunicación para desempeñar su labor de manera adecuada, la cual consiste en un ciclo de 4 funciones principales como los son la planeación, la organización, la dirección y el control.

La supervisión en este caso es altamente orientada a la función administrativa de la dirección haciendo uso principal del ejercicio de autoridad y delegación de funciones entre un equipo humano.

En el ejercicio de control, la supervisión es responsable de cumplir con los tiempos, calidades y costos planeados teniendo en cuenta que sobre el supervisor recae una responsabilidad legal y moral.

A continuación, podrá encontrar los contratos en los cuales el practicante participo activamente como apoyo a la supervisión:

1)

**Contrato de interventoría:**

<b>Contrato No y Fecha:</b>	273 de 2019
<b>Contratista:</b>	Consortio Comunales
<b>Objeto Contractual:</b>	“Interventoría a la rehabilitación y mejoramiento de infraestructura existente de los salones comunales en los barrios Bucaramanga, diamante i, la libertad, el Gaitán, la feria, café Madrid, nueva Colombia, norte bajo, san miguel y villa del prado del municipio de Bucaramanga.
<b>Valor Total:</b>	\$ 1.163.747.544 COP
<b>Identificación en el SECOP:</b>	SI-CM-022-2019

*Tabla 1. Contrato 273 de 2019*

**Contrato de Obra:**

<b>Contrato No y Fecha:</b>	266 de 2019
<b>Contratista:</b>	Mejorando a Bucaramanga
<b>Objeto Contractual:</b>	Rehabilitación y mejoramiento de infraestructura existente de los salones comunales en los barrios Bucaramanga, diamante i, la libertad, el Gaitán, la feria, café Madrid, nueva Colombia, norte bajo, san miguel y villa del prado del municipio de Bucaramanga.
<b>Valor Total:</b>	\$ 2.327.757.246,07 COP
<b>Identificación en el SECOP:</b>	SI-LP-012-2019

*Tabla 2. Contrato 266 de 2019*

En el caso de la contratación estatal la supervisión es un trabajo de seguimiento contable, administrativo, jurídico y financiero a la interventoría, quienes se encargan del seguimiento técnico de las obras.

En la tabla 1 y 2 podemos apreciar algunas de las características de los contratos de obra e interventoría correspondientes, estas dos partes junto con el supervisor de dicho contrato de interventoría tienen como fin cumplir con su objeto contractual de manera eficiente.

A continuación, podrá presenciar la fachada principal de cada una de las ágoras correspondientes a este proyecto.



*Ilustración 22. Barrio san Miguel.*



*Ilustración 23. Barrio Bucaramanga.*



*Ilustración 24. Barrio Gaitán.*



*Ilustración 25. Barrio La Feria.*

Refiriéndonos al contrato de interventoría, este actualmente terminado en proceso de liquidación corresponde al arreglo y construcción de ágoras (salones comunales) de diferentes barrios del municipio de Bucaramanga, al momento que el practicante inicia su apoyo en la supervisión, dicho contrato se encontraba en ejecución presentando varios problemas en diferentes ágoras que se encontraban ya construidas pero con pendiente o daños en la infraestructura, e incluso con modificaciones solicitadas por las JAC (Junta de Acción Comunal) las cuales debían ser evaluadas por la secretaria de infraestructura para conocer si realmente eran necesarios y su factibilidad.

Una de las asignaciones del practicante fue verificar y apoyar en el recibo final del ágora del barrio La Feria, donde se identificaron unos pendientes y quedaron notificados en el acta de recibo final con el compromiso de los contratistas de solucionar estos pendientes y con el compromiso de la interventoría para corroborar la ejecución de estos.



*Ilustración 26. Evidencia de Goteras Ágora Barrio La Feria*



*Ilustración 27. Tomacorriente Oxidados y Dañados*



*Ilustración 28. Juntas No Selladas en el Piso 2.*



*Ilustración 29. Manchas Muro lateral Escaleras.*

Se radico el acta de recibo final con los siguientes pendientes.

- Sellar las juntas para evitar el paso del agua al piso 1 (implementar sellado gris).
- Cambiar todos los tomacorrientes oxidados y en mal estado.
- Solucionar las goteras presentes en la pérgola.
- Limpiar las manchas presentes el muro lateral de las escaleras.

#### Visita técnica al Ágora del barrio la Feria

Entre los contratos supervisados por el director de la práctica empresarial del estudiante se encuentra el contrato de obra pública 266 de 2019 correspondiente al mejoramiento de los salones comunales de diferentes barrios de la ciudad, entre estos el del barrio la Feria.

Se le comunico al supervisor por parte de la secretaria de infraestructura de Bucaramanga, a la secretaria de desarrollo social de la ciudad de Bucaramanga y al departamento administrativo de la defensoría del espacio público DADEP que los contratistas habían finalizado obras en este salón comunal por lo tanto debían hacer entrega de este.

Se realizo la visita técnica evidenciando que había pendientes, por lo cual se decidió hacer un acta de recibo notificando los pendientes a responsabilidad del contratista con el compromiso que fuesen subsanados.

ACTA DE RECIBO Y ENTREGA DE BIENES INMUEBLES		Código: F-GEP-1800-238,37-045
		Versión: 0.0
		Fecha aprobación: Mayo-23-2019
		Página 1 de 5

**FECHA:** Julio 19 del 2021 **HORA:** 7:00 am  
 Se reunieron en Salón Comunal del BARRIO LA FERIA las siguientes personas, con el objeto de hacer entrega, y recibo real, material, y efectivo del siguiente inmueble:

NOMBRE	IDENTIFICACIÓN	CARGO / CALIDAD
Mg. Jesu Daniel Paez	1098652820	DADEP
Apoy Alexander Rios	91528566	Desarrollo Social
Mg. Jose Z. Coronado	9698288	Presid. Interventoria
Mg. Daniel Valencia L	1097988240	Mg. Direct. Contratista
Mg. Jorge Olivares	91216266	Supervisor
Diana M. Gomez	83532770	UNDECO
Leonardo Herrera	1102389919	Apoyo supervision

**1. TITULO DE ADQUISICIÓN:**  
**ENTREGA SALÓN COMUNAL: LA FERIA**  
 CONTRATISTA OBRA: CONSORCIO MEJORANDO A BUCARAMANGA. NIT: 901303722-9  
 INTERVENTORIA OBRA: CONSORCIO COMUNALES. NIT901307881-1

**RECIBEN**  
 SECRETARIA DE INFRAESTRUCTURA: Supervisor del contrato de Interventoria.  
 SECRETARIA DE DESARROLLO: En calidad de ADMINISTRADOR-MANEJO CONSERVACION Y CUSTODIA DEL INMUEBLE  
 DEPARTAMENTO ADMINISTRATIVO DE LA DEFENSORIA DE ESPACIO PÚBLICO- DADEP: Avala la entrega

**2. OBJETO:**  
 RECIBO DE LAS OBRAS OBJETO DEL CONTRATO DE OBRA PUBLICA No 266.26.07.2019.

**3. IDENTIFICACIÓN DEL PREDIO.**  
**DENOMINACIÓN PREDIO:** SALÓN COMUNAL LA FERIA  
**DIRECCIÓN:** CRA. 2 CON 25 ESQUINA, BARRIO LA FERIA  
**ÁREA INTERVENIDA M2:** 616 M2 **ÁREA CONSTRUIDA M2:** 454 M2  
**CEDULA CATASTRAL:** *Venta de Interventoría Predio*

ACTA DE RECIBO Y ENTREGA DE BIENES INMUEBLES		Código: F-GEP-1800-238,37-045
		Versión: 0.0
		Fecha aprobación: Mayo-23-2019
		Página 2 de 5

**FOLIO DE MATRÍCULA INMOBILIARIA:**  
**TITULO DE PROPIEDAD:** MUNICIPIO DE BUCARAMANGA  
**LINDEROS DEL INMUEBLE:**

4. SERVICIOS PÚBLICOS INSTALADOS			
Servicio	Contador	Lectura actual	
ACUEDUCTO Y ALCANTARILLADO	N/A	1011	M <sup>3</sup>
ENERGIA	1933431	1975	kWh
GAS NATURAL	N/A	N/A	N/A

Determinado el inmueble y constatados los correspondientes linderos, hace entrega real, material y efectiva del inmueble en mención, libre de ocupaciones de toda índole (personas, semovientes, maquinarias, residuos, desechos, materiales, etc.), libre de vicios redhibitorios (ocultos), por parte del CONTRATISTA CONSTRUCTOR Y EL CONTRATISTA INTERVENTOR DE LA OBRA PUBLICA No.266.26.07.2019 y a buen recibo y satisfacción por parte del MUNICIPIO DE BUCARAMANGA.

**5. DESCRIPCIÓN FÍSICA DEL INMUEBLE:**  
 HACE PARTE DEL ACTA EL INVENTARIO DEL INMUEBLE OBJETO DE ENTREGA

Ilustración 30. Acta de Recibo Final Página 2

Ilustración 31. Acta de Recibo Final Pagina 1

ACTA DE RECIBO Y ENTREGA DE BIENES INMUEBLES		Código: F-GEP-1800-238,37-045
		Versión: 0.0
		Fecha aprobación: Mayo-23-2019
		Página 3 de 5









Ilustración 32. Acta de Recibo Final Página 3



**ACTA DE RECIBO Y ENTREGA DE BIENES  
INMUEBLES**

Código: F-GEP-1800-238,37-045

Versión: 0.0

Fecha aprobación: Mayo-23-2019

Página 4 de 5



- 6. OBSERVACIONES:** - Proveedor subsanar 3 poteros en la cubierta (Fecha de entrega de este compromiso 22 Julio), con verificación de Desarrollo Social e Infraestructura
- Se entrega reflector de 100 Watts en instalador (para evitar buche)
  - Proveedor realizar sello del flanche instalado (nivel 2 terraza), con cable x 3/16.
  - Dejar por el sello de la junta entre la placa de concreto y oxígeno forja
  - Cambiar 4 tipos de accesorios (punto eléctrico) por estar oxidado.
  - Se anexa acta de Inventario.

Una vez efectuada la entrega real por parte de los contratistas de obra e interventoría a la Secretaría de Infraestructura, ésta última hace entrega a la Secretaría de Desarrollo Social representada por el funcionario que suscribe el acta que se encuentra adscrito a la Secretaría de Desarrollo Social, la entrega es avalada por el DEPARTAMENTO ADMINISTRATIVO DE LA DEFENSORIA DE ESPACIO PÚBLICO- DADEP

**NOTA IMPORTANTE.** se mantiene celebrada por parte del contratista hasta el Viernes 23 de Julio 5:00 pm. y en adelante estará en cargo por parte de Desarrollo Social.

Rafael Mejía

Ilustración 33. Acta de Recibo Final Pagina 4.

En el las observaciones aclaramos el compromiso de la firma contratista para subsanar los pendientes identificados en la inspección, aclarando

	<b>ACTA DE RECIBO Y ENTREGA DE BIENES INMUEBLES</b>		Código: F-GEP-1800-238,37-045
			Versión: 0.0
			Fecha aprobación: Mayo-23-2019
			Página 5 de 5
<p>La SECRETARÍA DE DESARROLLO SOCIAL acepta quedar a cargo de la administración directa del inmueble, así como de la custodia y cuidado del mismo.</p> <p>Clausurada la anterior diligencia, se da por terminada y se recibe oficialmente el inmueble a favor de la SECRETARÍA DE DESARROLLO SOCIAL, con el aval del DEPARTAMENTO ADMINISTRATIVO DE LA DEFENSORIA DE ESPACIO PÚBLICO- DADEP.</p> <p>En señal de aceptación de la presente Acta, se suscribe por quienes en ella intervinieron.</p>			
 RESIDENTE DE OBRA CONSORCIO MEJORANDO A BUCARAMANGA		 RESIDENTE DE INTERVENTORIA CONSORCIO COMUNALES	
 SUPERVISOR SECRETARÍA DE INFRAESTRUCTURA		 SECRETARIO DE INFRAESTRUCTURA BUCARAMANGA	
 SUBSECRETARIO DE DESARROLLO SOCIAL		 SECRETARÍA DE DESARROLLO SOCIAL	
 CONTRATISTA DEL DEPARTAMENTO ADMINISTRATIVO DE LA DEFENSORIA DE ESPACIO PÚBLICO- DADEP.		 DIRECTOR(A) DEL DEPARTAMENTO ADMINISTRATIVO DE LA DEFENSORIA DE ESPACIO PÚBLICO- DADEP	

Ilustración 34. Acta de Recibo Final Pagina 5.

Aparte del problema de la pandemia, los contratistas presentaron bastantes inconvenientes en cada una de las ágoras, esto provoco que la comunidad correspondiente a cada uno de estos barrios notificara a la secretaria de infraestructura sus descontentos y solicitara la solución de los diferentes inconvenientes presentados.

Las siguientes fueron algunas de las peticiones de las JAC que realmente eran necesarias y factibles para cada ágora, por lo cual el practicante colaboró al taller de arquitectura de la alcaldía de Bucaramanga a realizar los diseños de cada una.

## Barrio Gaitán:

En el barrio Gaitán la cubierta contaba con un espacio vacío el cual permitía la entrada de luz y brisa natural al ágora, pero después de ejecutado el diseño, este espacio permitía que la lluvia ingresara, lo cual no podía permitirse ya que el ágora posteriormente será dotada con equipos de computación.



*Ilustración 35. Cubierta Ágora Barrio Gaitán.*

La solución para este problema se basó en la instalación de policarbonato transparente a lo largo de la cercha únicamente en el costado norte, pero con una altura menor, permitiendo el ingreso de luz y aire natural al sitio de la siguiente manera, el siguiente diseño fue realizado por el practicante:



*Ilustración 36. Piso 2 Ágora Barrio Gaitán.*



Ilustración 37. Diseño Policarbonato Barrio Gaitán.



Ilustración 38. Detalle Policarbonato Barrio Gaitán.

Cada diseño realizado por el practicante fue avalado por el supervisor y presentado para su ejecución.

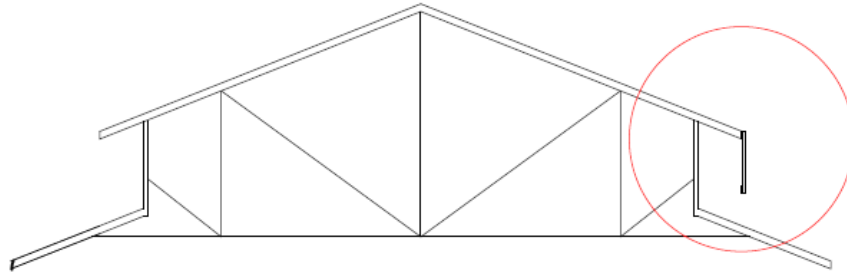
### Barrio La Feria

El ágora del barrio la feria contaba en su segundo piso con un antepecho en ladrillo el cual el presidente de la JAC solicito hacer mas alto e incluir una baranda de seguridad para evitar futuros accidentes.

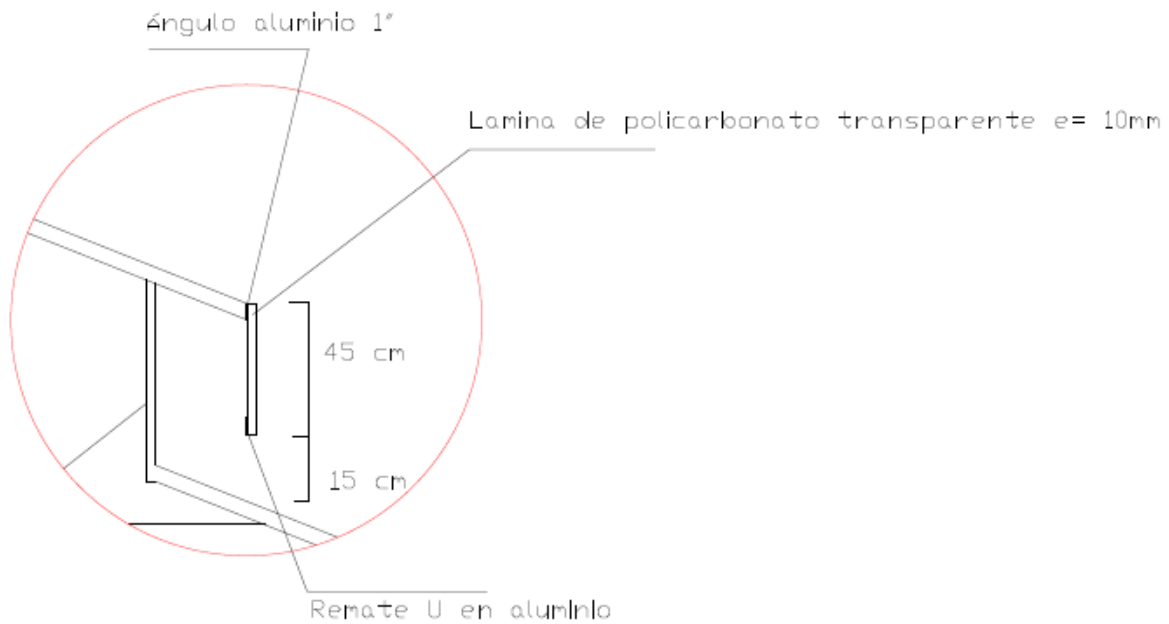
La solicitud fue aceptada por el supervisor e informada a los contratistas y a interventoría para proceder con su construcción, para esto fue necesario entregar a los contratistas un diseño en AutoCAD para su ejecución, el cual realizo el practicante.



Ilustración 39. Diseño Adicional La Feria.



Ilustración 40. Detalle Diseño Adicional La Feria.

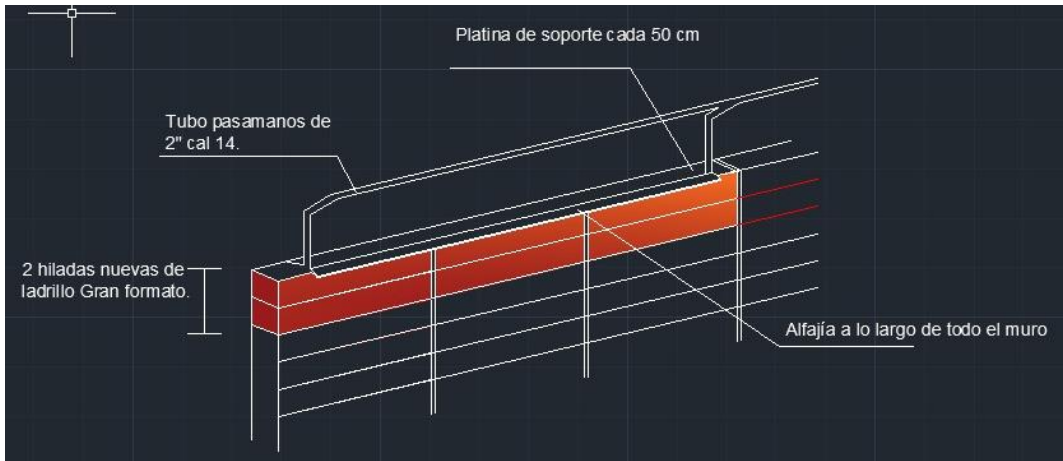

*Ilustración 41. Implementación Baranda Adicional.*

Este contrato contó con numerosas solicitudes y quejas por parte de la comunidad pues su ejecución tardo mas de lo esperado, el contrato contó con 7 suspensiones, 5 actas de modificación y 9 adicionales en valor y plazo.

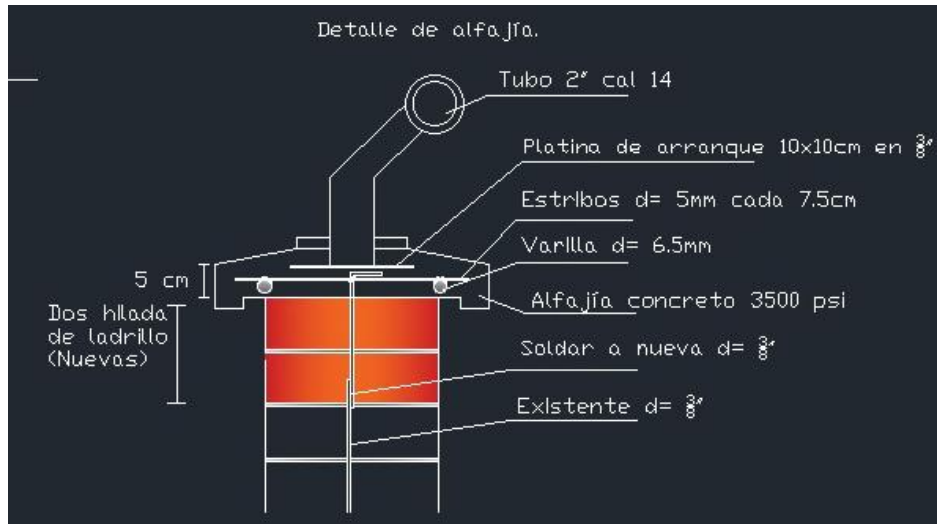
Todos estos inconvenientes alertaron a la comunidad y a los entes de vigilancia los cuales constantemente realizaron solicitudes a la secretaria de infraestructura con el fin de conocer, vigilar, prevenir e intervenir el contrato junto con sus partes.

La mayor parte de estos inconvenientes se dio por la situación mundial que se esta viviendo desde el año 2019 relacionada con el Covid-19, el cual obligó a suspender los contratos en varias situaciones y así mismo en cuanto se reiniciaron obras se debieron hacer adicionales por la implementación de protocolos de salud.

2)

**Contrato de Interventoría:**

<b>Contrato No y Fecha:</b>	No 242 de 2019
<b>Contratista:</b>	Consortio Rio Surata
<b>Objeto Contractual:</b>	Interventoría a la construcción del parque lineal metropolitano del rio Surata en el barrio el Claveriano, municipio de Bucaramanga.
<b>Valor Total:</b>	\$ 929.765.637,12 COP
<b>Identificación en el SECOP:</b>	SI-LP-014-2019

*Tabla 3. Contrato 242 de 2019*

## Contrato de Obra:

<b>Contrato No y Fecha:</b>	No 205 de 2019
<b>Contratista:</b>	Consortio Rio Surata
<b>Objeto Contractual:</b>	MEJORAMIENTO DEL ESTADIO DE ATLETISMO LUIS ENRIQUE FIGUEROA DEL MUNICIPIO DE BUCARAMANGA, SANTANDER.
<b>Valor Total:</b>	\$ 10.35.077.750,63 COP
<b>Identificación en el SECOP:</b>	SI-LP-006-2019

Tabla 4. Contrato 205 de 2019.

El practicante participó únicamente en la fase de liquidación de este contrato lo cual le permitió conocer los procesos necesarios para el recibo final de las obras y su liquidación.



Ilustración 42. Estadio de Atletismo Acabado al 100%

Para la liquidación del contrato el practicante colaboro en la revisión total de las obligaciones ejecutadas y los bienes entregados por el contratista, esto con el fin de liquidar el contrato por mutuo acuerdo de las partes.



Ilustración 43. Gradería y Cubierta en el Estadio de Atletismo.

El practicante conoció e identificó el procedimiento para la liquidación de los contratos el cual es el siguiente.

1. Proyectar el acta de liquidación del contrato le corresponde al supervisor de este, quien debe contar con los formatos establecidos para este fin y así poder proyectar el acta de liquidación ya sea bilateral o unilateral según sea el caso para la firma del ordenador del gasto.
2. Los elementos mínimos que debe contener el acta de liquidación son los siguientes:
  - a) Debe estar claro el objeto junto con el número y clase del contrato.
  - b) La fecha en la que se realizó el acta de inicio del contrato y en la que se realiza el acta de liquidación.
  - c) La información detallada de las modificaciones que sufrió el contrato.
  - d) El valor total, los valores girados y ejecutados del contrato junto con el dato de la amortización del anticipo.
  - e) Como se realizaron los pagos junto con sus fechas
  - f) Es necesario un certificado de cumplimiento del objeto contractual y la relación del informe de gestión final.
  - g) El balance económico y financiero junto con sus observaciones
  - h) Finalmente, la identificación de las partes que lo suscribirán.
3. Analizar el acta y realizar la subsanación de las observaciones correspondientes para proceder con la suscripción del contratista y del ordenador del gasto o su representante.

3)

**Contrato de obra:**

<b>Contrato No y Fecha:</b>	No 104 de 2021
<b>Contratista:</b>	Consortio Damaso Zapata
<b>Objeto Contractual:</b>	Mejoramiento de las instalaciones del instituto tecnológico Damaso Zapata fase I del municipio de Bucaramanga.
<b>Valor Total:</b>	\$ 10.161.443.099,00 COP

<b>Identificación en el SECOP:</b>	SI-LP-003-2021
------------------------------------	----------------

*Tabla 5. Contrato 104 de 2021.*

El practicante se familiariza con el proyecto en el inicio de la fase 1, participando en la primera presentación donde se da a conocer el objetivo del proyecto, sus antecedentes y la justificación de este.

El objetivo principal de este proyecto es mejorar las instalaciones de la institución educativa Damaso Zapata ubicado en la calle 10 No. 28-77 en el barrio San Francisco de la comuna 3.



*Ilustración 44. Cancha Instituto Tecnológico Damaso Zapata (2020).*

La institución educativa de carácter público que ofrece los niveles de preescolar, básica primaria, básica secundaria y media técnica, brinda atención a 4.888 estudiantes, distribuidos en su totalidad en la sede A (4.388 estudiantes), caracterizada la institución por su vocación técnica orientada a la ciencia, innovación, y emprendimiento. Se proyecta realizar una recuperación de aproximadamente 15.900 metros cuadrados (m<sup>2</sup>) entre el espacio público interno de la institución, el edificio administrativo y el edificio de bienestar.



*Ilustración 45. Render 1 Dámaso Zapata.*

#### Antecedentes y justificación:

A través de la secretaría de infraestructura del municipio de Bucaramanga encargada de la planeación, formulación, dirección, ejecución y control de los planes, proyectos, programas de la administración municipal de acuerdo con el plan de desarrollo y ordenamiento territorial en cuanto a materia de inversión e infraestructura.

El ambiente es colar es una de las principales importancias de la actual administración, la mejora de infraestructuras educativas, creativas y tecnológicas, el impulso de programas para la población enfocado en estrategias y consolidando entornos protectores, estas obras permiten un mejor desempeño de parte de los estudiantes, genera un intercambio de experiencia pedagógicas y artísticas las cuales contribuyen a la formación de la ciudadanía, inteligente, creativa, respetuosa y comprometida. Por esto el “MEJORAMIENTO DE LAS INSTALACIONES DEL INSTITUTO TECNOLÓGICO DAMASO ZAPATA FASE I DEL MUNICIPIO DE BUCARAMANGA” es una de las apuestas principales de inversión comprometida con el desarrollo de la comunidad.



*Ilustración 46. Render 2 Dámaso Zapata.*

El proceso de licitación SI-LP-003-2021 la cual tuvo fecha de cierre el 7/04/2021 con presupuesto oficial de \$10.497.362.787 fue creado con el fin de asegurar la ejecución del contrato de obra de este proyecto. El 13 de mayo del 2021 fue publicada la resolución en la cual se adjudica el contrato derivado del proceso licitación pública No. SI-LP-003-2021 al CONSORCIO DAMASO ZAPATA por un valor de \$10.161.443.099,00 y el 21 de mayo se realizó la adjudicación del contrato bajo la modalidad de interventoría No. SI-CM-002-2021 al CONSORCIO INTER TECNOLOGICO NP conformado por: CONSTRUMARCA SAS con el 50 % y PROYECTOS DE INGENIERIA CIVIL E INDUSTRIAL DE COLOMBIA SAS con el 50 % de participación, por un valor de \$537.880.714,00.

El proyecto le permitió al practicante familiarizarse con los siguientes documentos y actividades desarrolladas.

a) Designación de supervisor:

La supervisión de supervisor es el documento que determina el alcance, las funciones, el grado de responsabilidad y el responsable de la supervisión a la interventoría del proyecto.

Este documento debe subirse al SECOP por tardar al tercer día de su radicación.

## Partes Designación de supervisor:

	<b>NUOVA DESIGNACIÓN SUPERVISOR O INTERVENTOR</b>	Código: F-0-1140-23017-010
		Revisión: 00
		Fecha Aprobación: MARZO-23-2017
		Página: 1 de 1

MUNICIPIO DE BUCARAMANGA  
**NUOVA DESIGNACIÓN SUPERVISOR O INTERVENTOR DEL CONTRATO DE CONSULTORÍA BAJO LA MODALIDAD DE INTERVENTORÍA NO. 242 DE 11/07/2013**

DATOS BÁSICOS: 05 MAR 2017

SEÑOR (A)  
**ROQUE JULIO OLIVEROS URIBE**  
 Asesor de Despacho  
 SECRETARÍA DE INFRAESTRUCTURA  
 Municipio de Bucaramanga

REF. NUOVA DESIGNACIÓN SUPERVISOR Y/O INTERVENTOR

De conformidad con el artículo 4 de la Ley 80 de 1992, Ley 1150 de 2007, Decreto 1082 de 2015, la Resolución 068 de 2008 y demás normas que regulan la materia, me permito comunicarle que ha sido designado como Supervisor y/o Interventor del CONTRATO DE CONSULTORÍA BAJO LA MODALIDAD DE INTERVENTORÍA que a continuación se relaciona, debido a que MIGUEL ANGEL FIEITO FAMILIA no puede continuar ejecutando esta labor. Para lo cual se le suministrará copia de la carpeta del contrato.

Contrato No. y Fecha:	NO 242 - de 11/07/2013
Contratista:	COMERCIO RIO SIVATA
Objeto Contractual:	INTERVENCIÓN A LA CONSTRUCCIÓN DEL PARQUE LÍNEAL METROPOLITANO DEL RÍO SIVATA EN EL BARRIO EL CLAYVERTINO, MUNICIPIO DE BUCARAMANGA
Valor Total:	\$29.705.473,12
Plazo:	9 meses 83 días

De conformidad con lo establecido en el Manual de contratación vigente sus obligaciones serán entre otras, las siguientes:

1. Seguimiento mensual al cumplimiento del objeto y de las obligaciones contractuales dejando constancia del mismo mediante acta de ejecución mensual, asegurando la publicación en el SICOP dentro de los tres (3) días siguientes a la expedición de los documentos.
2. Verificación de los pagos de seguridad social sobre la debida base salarial "BIC", según corresponda.
3. Velar por el buen uso de los elementos que se le hayan proporcionado al contratista para el cumplimiento de sus obligaciones.
4. Elaboración y trámite de las actas del contrato, enviando originales oportunamente a la Secretaría Administrativa con los reportes respectivos con el fin de actualizar la información en la base de datos de la contratación estatal, ya que esta es la base para la elaboración de los informes semanales y para los órganos de control, documentos que deberán ser recibidos dentro de los dos (2) días hábiles siguientes a la suscripción de lo mismo.

SECRETARIO:	NOTIFICACIÓN SUPERVISOR O INTERVENTOR:
TRINIDAD VALDERRAMA CÁRDENAS SECRETARÍA DE INFRAESTRUCTURA MUNICIPIO DE BUCARAMANGA	ROQUE JULIO OLIVEROS URIBE Asesor de Despacho

RECIBIDO: 05 MAR 2017

- Rotulo, indicando si es designación o nueva designación.

- Fecha y contrato correspondiente.

- Descripción jurídica a la cual se somete.

- Datos del contrato.

- Funciones del supervisor.

- Firma del designado y el ordenador del gasto

### b) Registro Presupuestal (RP):

El RP es el documento donde se registra claramente el valor y el objeto del compromiso de su gasto, el cual garantiza que los recursos no serán desviados a ningún otro fin.

### c) Certificado de Disponibilidad Presupuestal (CDP):

Es el documento que garantiza la existencia presupuestal, es expedido por el responsable del presupuesto de la entidad que ordena el gasto.

Es de vital importancia llevar el seguimiento ordenado de las actas de inicio, reinicio, suspensión, adición en plazos y valor, actas de terminación y actas de liquidación de los contratos para actuar dentro de la programación y ejecución de cada uno de los contratos de obra e interventoría.

## 11. APOYO EN LA FORMULACION DE PROYECTOS

Este proceso consta de la recolección de información del proyecto, desde el motivo principal por el cual se va a ejecutar este proyecto hasta la firma de quien realizo los diseños que van a satisfacer dichos motivos.

Esta tarea la hace personal capacitado y experto en el área con la colaboración de quienes recolectan la información.

Algunos de los documentos esenciales para la formulación de proyectos son los siguientes:

- Justificación de porque se realizará el proyecto con anexos (peticiones, quejas y reclamos de la comunidad – necesidad que satisface este proyecto).
- Informes técnicos del problema a resolver.
- Informes técnicos de la solución a implementar.
- Presupuesto (Valor económico que costara realizar el proyecto)
- Programación (Tiempos y fechas de cuando se realizara el proyecto)
- Asignación de recursos para ejecutar el proyecto.

El practicante participó activamente en el apoyo a la recolección de información para la formulación de los proyectos y en la verificación de los presupuestos.

### CONSTRUCCIÓN DE OBRAS DE CONTROL DE EROSION Y ESTABILIZACIÓ PARA EL SECTOR UBICADO EN EL SITIO CRÍTICO BUENAVISTA.

Este proyecto consiste en la construcción de una pantalla anclada en un talud erosionado en el barrio Buenavista de la ciudad de Bucaramanga.

Se realizo el presupuesto y se revisaron además de la congruencia del mismo con el proyecto a realizar, los ítems correspondientes del acero de refuerzo y del concreto para los dados de los anclajes con el fin de realizar la estructuración del proyecto ya que han sido los ítems mas afectados por la pandemia y su precio ha variado constantemente.



Ilustración 47. Seccion transversal Proyecto Buenvista

**PLANTA GENERAL**  
ESCALA 1:500



Ilustración 48. Planta Proyecto Buenavista.

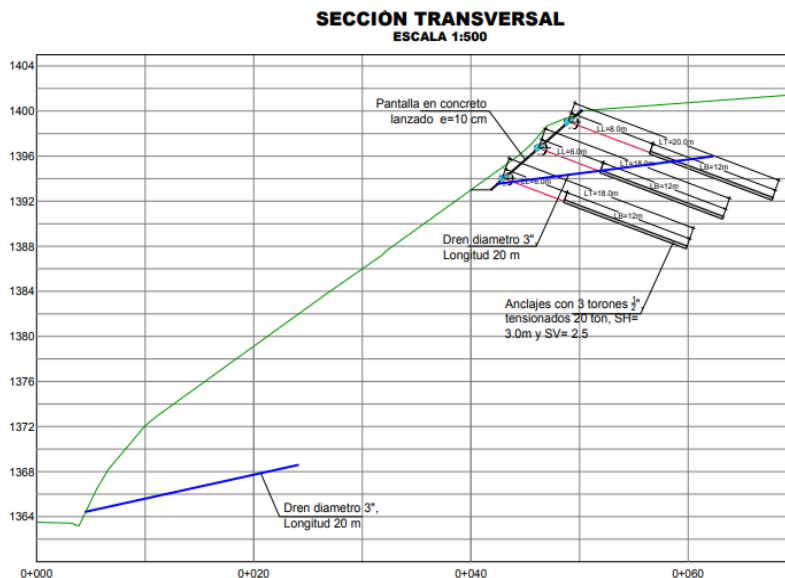

 <b>ALCALDÍA DE BUCARAMANGA</b> SECRETARÍA DE INFRAESTRUCTURA					
CONSTRUCCIÓN DE OBRAS DE CONTROL DE EROSIÓN Y ESTABILIZACIÓN PARA EL SECTOR UBICADO EN EL SITIO CRÍTICO BUENAVISTA					
PRESUPUESTO OFICIAL					
ITEM	DESCRIPCION	UND.	CANT.	VR. UNIT.	VR. PARCIAL
<b>1 PRELIMINARES</b>					
1.1	Localización y Replanteo (Incluye equipos de precisión y/o Topografía)	M2	1.000	\$ 2.702,00	\$ 2.702.000,00
1.2	Desmante y Limpieza	M2	550	\$ 7.252,00	\$ 3.988.600,00
				<b>SUBTOTAL</b>	<b>\$ 6.690.600,00</b>
<b>2 MOVIMIENTOS DE TIERRA</b>					
2.1	Excavación en material común a Máquina	m3	277,34	\$ 42.915,00	\$ 11.902.217,76
2.2	Excavación en material común a Mano	m3	184,99	\$ 50.625,00	\$ 9.364.916,25
2.3	Relleno material común Proveniente Excavación	m3	10	\$ 102.250,00	\$ 1.022.500,00
2.4	Retiro Material a sitio de disposición	m3	4.623,20	\$ 43.004,00	\$ 198.816.092,80
2.5	Conformación Perfilado de Talud	m2	440	\$ 22.764,00	\$ 10.016.160,00
				<b>SUBTOTAL</b>	<b>\$ 231.121.886,81</b>
<b>3 ESTRUCTURAS</b>					
3.1	Concreto Lanzado e=0.10m	m2	440	\$ 284.829	\$ 125.324.760,00
3.2	Malla Refuerzo	m2	440	\$ 170.785	\$ 75.136.600,00
3.3	Perforaciones Horizontales para anclajes mayores a 15 m	ml	672	\$ 453.736	\$ 304.910.592,00
3.4	Suministro e instalación de Anclajes con 3 TORONES DE 1/2" 20 Toneladas L=18m y 20 m	und	36	\$ 506.005	\$ 18.216.180,00
3.5	Irryección Lechada de cemento Resistencia 3000 Psi para anclajes con 3 Torones de 1/2" 20 Toneladas	m3	47,50	\$ 834.718	\$ 39.649.105,00
3.6	Concreto de 21Mpa para dados	m3	12	\$ 902.233	\$ 10.826.796,00
3.7	suministro y colocación de acero de refuerzo Fy-4200 kg para dados	kg	1000	\$ 6.295	\$ 6.295.000,00
3.8	Tensionamiento de Anclajes con 3 Torones de 1/2" 20 Toneladas	und	36	\$ 59.933	\$ 2.157.588,00
3.9	Platina 20x20 cm E=5/8"	und	36	\$ 68.684	\$ 2.472.624,00
3.10	Pópora de 3 agujeros	und	36	\$ 91.675	\$ 3.300.300,00
3.11	Drenes de Penetración 2"	ml	200	\$ 343.060	\$ 68.612.000,00
				<b>SUBTOTAL</b>	<b>\$ 656.901.545,00</b>
<b>4 OBRAS ADICIONALES</b>					
4.1	Revegetalización	m2	100	\$ 18.345,00	\$ 1.834.500
				<b>SUBTOTAL</b>	<b>\$ 1.834.500</b>
<b>VALOR OBRA COSTO DIRECTO</b>					<b>\$ 896.548.531,81</b>
<b>ADMINISTRACION (30%)</b>					<b>\$ 268.964.559,54</b>
<b>IMPREVISTO (0%)</b>					<b>\$ 0,00</b>
<b>UTILIDAD (5%)</b>					<b>\$ 44.827.426,59</b>
<b>A.I.U (35%)</b>					<b>\$ 313.791.586,13</b>
<b>VALOR TOTAL OBRA</b>					<b>\$ 1.210.340.517,94</b>

Ilustración 49. Presupuesto Obras Buenavista.

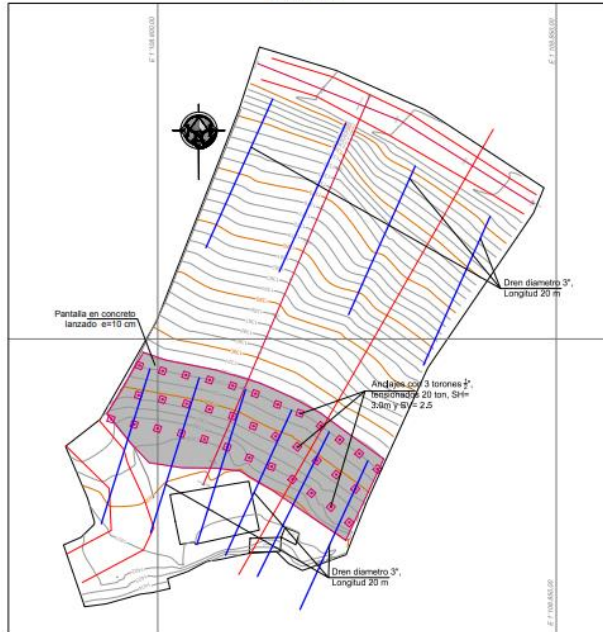

ALCALDÍA DE BUCARAMANGA  
SECRETARÍA DE INFRAESTRUCTURA

**GOBERNAR  
ES HACER**

OBRA	:	ESTRUCTURAS
ITEM	:	3,6
ACTIVIDAD	:	Concreto de 21Mpa para dados
UNIDAD	:	m3

1. EQUIPO					
DESCRIPCIÓN	TIPO	V/HORA	RENDIM	V/UNITARIO	
Herramienta (5% m.o. )	Menor			6206,48	
Equipo de lanzamiento	Hora	75000	2,1	35714,286	
Sub - Total					41920,77

2. MATERIALES EN OBRA					
DESCRIPCIÓN	UNIDAD	PRECIO. U	RENDIMI	V/UNITARIO	
Aditivos (atisol, plastificante, acelerante)	M2	28090	0,3125	89888	
Concreto 3000 psi 200kg/cm2 para lanzado (de planta)	M3	617980	1	617980	
Desperdicio (4% de Materiales)	(%)M	707868	25	28314,72	
Sub - Total					736182,72

3. TRANSPORTE					
MATERIAL	M3 ó T/Km	CANT.	DISTANCIA.	TARIFA	V/UNITARIO
Sub - Total					0

4. MANO DE OBRA					
TRABAJADOR	JORNAL	P.S	JORNAL T.	RENDIM	V/UNITARIO
Cuadrilla (1Of+3Ay)	140.448,00	120.224,13	260.672,13	2,1	124.129,59
Sub - Total					124.129,59

TOTAL COSTOS DIRECTOS

**\$ 902.233**

Ilustración 50. APU Concreto 21 mpa Buenavista

OBRA	:	ESTRUCTURAS
ITEM	:	3,7
ACTIVIDAD	:	suministro y colocacion de acero de refuerzo Fy:4200 kg para dados
UNIDAD	:	kg

1, EQUIPO					
DESCRIPCIÓN	TIPO	V/HORA	RENDIM	V/UNITARIO	
Herramienta menor	Menor			75,24	
Andamio Colgante	Día	27000	70	385,71429	
				Sub - Total	460,95

2, MATERIALES EN OBRA					
DESCRIPCIÓN	UNIDAD	PRECIO. U	RENDIM	V/UNITARIO	
Alambre negro	Kg	4501,2	16,666667	270,07199	
Acero negro	Kg	3873,24	1	3873,24	
Desperdicio (4% de Materiales)	(%)m	4638,98	25	185,5592	
				Sub - Total	4328,87

3, TRANSPORTE					
MATERIAL	M3 ó T/Km	CANT.	DISTANCIA	TARIFA	V/UNITARIO
				Sub - Total	0

4, MANO DE OBRA					
TRABAJADOR	JORNAL	P.S	JORNAL T.	RENDIM	V/UNITARIO
Cuadrilla B (1 Ayud + 1 Ofic)	81.928,28	65.542,62	147.470,90	98	1.504,81
				Sub - Total	1.504,81

TOTAL COSTOS DIRECTOS

**\$ 6.295**

Ilustración 51. APU Suministro y colocación de acero Buenavista.

Verificados los presupuestos y los APU con la base de datos del taller de arquitectura de la alcaldía de Bucaramanga, se procedió a reunir la información correspondiente para la estructuración del proyecto.

- Estudio geotécnico
- Presupuesto y APU'S
- Programación
- Justificación del Proyecto con adjuntos
- Copia y Tarjeta profesional de quien realiza los diseños.
- Discriminación de administración y utilidades en el presupuesto.

## 12. ANEXOS.

## 13. CONCLUSIONES.

- El desarrollo de la practica empresarial en la secretaria de infraestructura me permitió ampliar mis conocimientos en las diferentes áreas de la ingeniería tanto como aprender acerca de la elaboración, gestión y formulación de proyectos en el área publica, me permitió conocer personalmente los procesos necesarios a realizar en cada una de las etapas del mismo y a lo largo de esta experiencia logre mejorar mi capacidad de enfrentar y solucionar problemas de manera rápida y eficiente.
- Debido al poco tiempo disponible para resolver los más urgentes casos de riesgo en la ciudad por movimientos de tierra y a la cantidad de peticiones y acciones por solucionar en la secretaria de infraestructura; se optó como mejor opción atacar los fallos mas urgentes sin realizar la matriz de riesgo pues no hay disponibilidad suficiente de personal para trabajar en esta, por lo tanto, se me permitió expandir mis tareas de apoyo en el área.
- El seguimiento que se realizo por parte de la Secretaría a los contratos de obra e interventoría, podemos evidenciar las inconsistencias y retrasos presentados, por lo cual el control estricto en los aspectos que influyen en el desarrollo de cada proyecto es esencial y va de la mano con personal idóneo para ejecutar esta función junto con el apoyo prestado durante la práctica.
- Es de vital importancia conocer e identificar cada una de las solicitudes y allegadas a la secretaria de infraestructura junto con sus antecedentes, esto con el fin de subsanar cada una de estas peticiones en el tiempo establecido para dar soluciones eficientes en el menor tiempo posible a la comunidad para cumplir con el enfoque de la alcaldía de Bucaramanga.

## 14. BIBLIOGRAFIA.

Contreras., D. M. (2016). *Gestion de riesgos en la construcción de una via en la localidad de san cristobal sur, Bogora D.C.* Obtenido de <https://repository.unimilitar.edu.co/bitstream/handle/10654/14959/OviedoContrerasDianaMilena2016.pdf?sequence=1>

Hernandez, R. (26 de Octubre de 2017). *Alcaldia de Bucaramanga.* Obtenido de <file:///C:/Users/USUARIO/Downloads/DECRETO-0175-CURADURIA-CERO.PDF>

Leal, A. J. (2019). *Apoyo y acompañamiento en los proyectos de ingeniería efectuados por profesionales y técnicos en la secretaría de infraestructura de la alcaldía de Bucaramanga*. Obtenido de <https://repository.upb.edu.co/handle/20.500.11912/6449>

Moreno, R. L. (2019). *Apoyo técnico-administrativo en la oficina Asesora de planeación de la alcaldía municipal de Surata*. Obtenido de <https://repository.upb.edu.co/handle/20.500.11912/6329>

PNUD. (2016). *Análisis de riesgo fiar, programa de naciones unidas para el desarrollo de programa de apoyo a la reducción de riesgos de desastres en México*. Obtenido de <file:///C:/Users/USUARIO/Downloads/UNDP-RBLAC-An%C3%A1lisisObrasInversi%C3%B3nMX.pdf>

Misión, visión, políticas y logo de la alcaldía de Bucaramanga. (2019). <https://www.bucaramanga.gov.co/el-atril/nuestra-alcaldia/>

Organigrama Secretaría de infraestructura. (Base de datos alcaldía de Bucaramanga-NUBE) <https://nube.bucaramanga.gov.co/index.php/apps/files/?dir=/PROCESOS%20SGC/2.%20MISIONALES/GESTI%C3%93N%20Y%20DESARROLLO%20DE%20LA%20INFRAESTRUCTURA/1.%20PLANIFICACION%20DEL%20PROCESO&fileid=25132#pdfviewer>

Imágenes - Fuente Personal.

Imágenes - Guía para generar Oficios. (2021). PQRS BUCARAMANGA. <https://pqr.bucaramanga.gov.co/Default.aspx>