

INFORME FINAL 2018 - 01

MÓDULO PRODUCTO E IDENTIDAD

DEH LUK IINSAID



SOUTH END

INTEGRANTES:

DIANA YICELL ÁLVAREZ PLAZAS

LAURA GALLEGO CARDONA



CONTENIDO

1. FUNDAMENTACIÓN TEÓRICA	4
1.1. Lectura: Los Nacirema	4
1.2. Lectura antropología, identificación e identidad cultural	4
1.3. La cultura es un hábitat	5
1.4. El código cultural	5
1.5. Comunicación e identidad	6
1.6. Made in Colombia	6
1.7. Ni folclórico ni popular	8
1.8. Conclusiones del componente	9
2. INVESTIGACIÓN PARA EL PROYECTO	10
2.1. Fundamentación bibliográfica sobre el territorio	10
2.2. Categoría para el análisis en el campo	12
2.3. El método etnográfico en la investigación para el diseño	13
2.4. El trabajo de campo	13
2.5. Técnicas y herramientas del método etnográfico	14
2.6. Diario de campo como instrumento para la observación y la experiencia	34
2.6.1. Elaboración artesanal del diario de campo	36
2.7. Sistematización de la información	41
2.8. Patrones de identidad	41
2.9. Diseño asociativo y diseño para el mundo real	43
2.10. ¿Cómo evaluar un proyecto de diseño?	43
3. SABERES ARTESANALES, DISEÑO Y TERRITORIO	51
3.1. Nociones iniciales sobre la artesanía	51
3.2. Relatorías sobre la artesanía	52
3.3. Síntesis grupal.....	59
3.4. Diseño aplicado a la artesanía	59
3.5. Visita al taller artesanal y síntesis grupal.....	59
3.6. Conociendo las subregiones de Colombia	60
4. SALIDA DE CAMPO	61
4.1. La experiencia del viaje	61
4.2. El ejercicio de co-diseño.....	62
4.3. Preguntas y respuestas sobre la producción artesanal	65
4.4. Muestra y divulgación de lo vivido en San Andrés Isla.....	72
4.5. Infográfico.....	79
5. CONCEPTUALIZACIÓN	80

5.1. Reto de diseño	80
5.2. Filosofía, nombre (concepto), planteamiento del proyecto, propuesta verbal	80
5.3. Ocasión de uso y usuario	83
5.4. Elementos constitutivos.....	84
5.5. Estado del arte	91
Scratch Off World Map Deluxe	91
Este producto es una ilustración de un mapamundi que permite raspar cada país en el que se ha estado.	91
5.6. Requerimientos del proyecto.....	98
6. FORMALIZACIÓN Y PRODUCCIÓN	99
6.1. Proceso de formalización	99
6.1.1. Propuestas verbales.....	99
6.1.2. Bocetos	99
6.2. Fase desarrollista	103
6.2.1. Justificación del rechazo y la selección de las propuestas	103
6.2.2. Requerimientos de la línea de productos	104
6.2.3. Propuestas seleccionadas – Descripción de la línea (Renders, fotografías, explosiones, texto explicativos etc.).....	106
7. FASE TÉCNICA – FICHAS DE PRODUCCIÓN	109
7.1. Ejercicio previo	110
7.2. Fichas de producción del proyecto.....	112
7.3. Análisis de costos de diseño y producción.....	115
8. GESTIÓN Y VALIDACIÓN.....	116
8.1. Cronograma comités de gestión.....	116
8.2. Informes parciales de gestión.....	117
8.3. El comercio justo y la artesanía.....	119
8.3.1. Leyendo sobre el comercio justo	120
8.3.2. Síntesis grupal	122
8.3.3. Ejercicio práctico.....	122
REFERENCIAS.....	126

1. FUNDAMENTACIÓN TEÓRICA

El componente teórico del módulo ha permitido sentar las bases para realizar el proceso de preparación para el trabajo de campo, la sistematización y la aplicación de la información construida en el viaje a la isla. A través de las temáticas trabajadas, a continuación, mostramos los conocimientos adquiridos en el componente.

1.1. Lectura: Los Nacirema

Este texto nos dio la oportunidad de entender la forma de desnaturalización y exotización, estas como la conversión de algo cotidiano en un fenómeno ajeno a uno mismo, extrayendo una situación de su contexto; posturas que pueden llegar a tomarse en el trabajo de campo en investigación, al mostrarnos el relato de un hombre que describió exóticamente al estadounidense promedio en la década de 1950.

Este relato nos permitió entender que no debe caerse en la exotización, pero tampoco en los juicios de valor durante el trabajo de campo, debido a que pueden alterarse u omitirse detalles que pueden ser de alta relevancia; la información que se recoge en la etapa de etnografía es la base de lo que será todo el proyecto, por lo cual, debemos tener estrategias para recolectar lo que en verdad llega a ser útil para el momento de análisis, y tratarse con responsabilidad en el desarrollo.

1.2. Lectura antropología, identificación e identidad cultural

El texto nos brindó herramientas para comprender la forma en que debe comprenderse el trabajo de campo, elementos cruciales a la hora de su ejecución, como el entendimiento del sujeto que permite el entendimiento de la colectividad a través de patrones que se encuentran de acuerdo a sus creencias, educación, alimentación y concepción del territorio; señalando que para lograr un levantamiento de información correcto, uno como investigador debe despojarse sobre los juicios de valor y comprender las situaciones con las que se pueda construir el fenómeno que está presenciando en el trabajo de campo.

Además, nos brindó diferentes definiciones sobre la concepción de "identidad" desde diferentes áreas de estudio: filosofía, historia, psicología y antropología; que nos esbozaron un primer acercamiento a un término que solíamos acotar a unas cuantas características y reconocer que se configura a partir de múltiples elementos de la cultura que se conjugan.

1.3. La cultura es un hábitat

El texto nos permitió entender que no hay una macro cultura sino diversas, además, no puede definirse por completo porque corre el riesgo de ser muy amplia o quedar sesgada. La cultura está inmersa en todos los grupos humanos del mundo y está basada en elementos compartidos públicamente y también en la mente de cada individuo, está presente en los objetos, símbolos, tradiciones, hábitos y costumbres de las personas y se transforma constantemente; debido a ello aprendimos que debemos ser muy receptivas a todo en la isla, tanto el pasado como el presente e imaginarios de futuro que logremos evidenciar en los comportamientos consientes e inconcientes que tengan lugar sobre su territorio, porque el término cultura adquiere su sentido en la forma particular en que cada comunidad o grupo social la conforma y transforma con el tiempo.

1.4. El código cultural

Los códigos culturales fueron la herramienta más valiosa para comprender dónde debíamos buscar la información o cómo podríamos encontrarla encapsulada en la isla, al igual que la mejor forma que encontramos para decantar toda esa información en datos concretos, objetivos y en conexión evidente con el territorio sanandresano.

El texto nos aportó la utilidad del código cultural, entendiendo que son aquellos significados inconcientes que se les otorgan a los objetos, situaciones y creencias con los que interactuamos según la cultura en la que estamos inmersos, estos varían entre cada cultura y son cruciales a la hora de identificar elementos identitarios que se desglosan a partir de unas categorizaciones específicas sucedidas bajo unas condiciones específicas.

Estos códigos permitieron entender las significaciones que posee la isla frente a determinado objeto o situación neurálgica de su entorno y elaborar un reto para enfocar nuestras propuestas de diseño y hacerlas pertinentes al contexto.



Imagen 1. Códigos culturales del equipo. Captura tomada del archivo original.

1.5. Comunicación e identidad

No aplica.

1.6. Made in Colombia

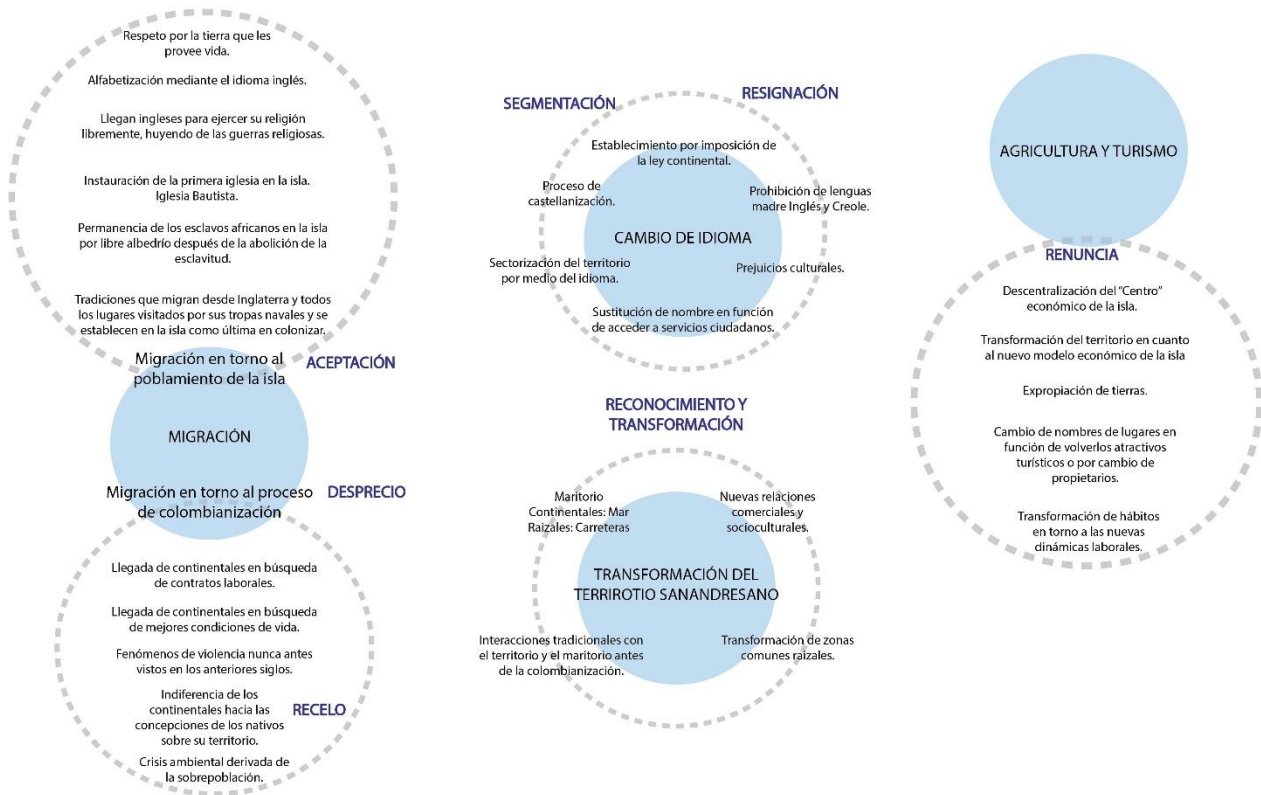
El aporte que nos brindó el texto fue la posibilidad de debatir ciertas posturas que debemos empezar a cuestionarnos como diseñadores:

- Debemos preguntarnos por las concepciones e imaginarios de la comunidad o el contexto con el que estamos trabajando, por que, así como en San Andrés se evidencia el patrón identitario en el que no se reconocen como colombianos, pero si reconocen que su génesis no es pura consecuencia de su propia ubicación estratégica para muchos que los han invadido de alguna manera, y de donde no tiene sentido considerarse de un solo lugar (Colombia) sino la misma mixtura étnica que los compone.
- Un territorio es según la perspectiva del que lo vea, lo viva, lo recorra, lo cuente, así mismo se define el sentido de pertenencia hacia este.

- La identidad de un lugar se conjuga entre las historias sobre un “mismo pasado”, unas múltiples circunstancias actuales que están sucediendo en la cotidianidad de las personas que lo habitan, y unas concepciones o imaginarios de posibles futuros; donde no hay juicios de valor sobre lo que es bueno o malo, se habla en términos más adecuados de aquellas cosas que van siendo aceptadas o no aceptadas por la misma comunidad para que transformen su territorio y la forma en que se relacionan todos los aspectos que configuran esa su identidad.
- Nuestra postura debe ser neutra como investigadores y diseñadores frente a la comunidad a estudiar y los datos que recolectamos para poder engendrar procesos de diseño pertinentes, acordes y útiles para un contexto al que siempre estaremos supeditados.
- El territorio y entorno como mercancía desde la cultura para producir un patrimonio en el que se trabaja un estado como marca (político mezclado con cultura para ser aceptada en la comunidad) se evidencia en San Andrés, desde la comida y estilo de vida, un sentido de pertenencia con una carga cultural desde como se obtienen insumos preparación y consumo, como se desempeñan estas prácticas, los recursos, el lenguaje, la raizalidad, y la nueva raizalidad que se van robusteciendo por los demás componentes que llegan a la isla.
- Cultura como elemento que no es estático, se va gestando por las personas desde lo aceptado o no desde las practicas de socialización y desde el hacer cotidiano para hacer cambios por medio de la globalización identificando estos factores, desde las dinámicas que se propone en la sociedad contemporánea.
- San Andrés es un territorio que no es medido por la capacidad de producir y trabajar por sí mismo, sino, por la capacidad de producir del continental y las personas que llegan a la isla con la mirada de un bien de consumo, pero también productor desde puerto libre.
- Los fenómenos que identificamos en San Andrés se pueden llevar a muchos otros contextos más cercanos o más lejanos, aplican de forma distinta según la cultura, debido a que esta es dinámica, se va transformando y cada choque va configurando los diversos territorios de Colombia en nuestro caso.

1.7. Ni folclórico ni popular

El texto permitió que realizáramos un debate con nuestros compañeros sobre los conceptos que presenta el mismo aplicado a la isla, desde el cual sacamos las siguientes apreciaciones:

- Tanto como se evidencia lo popular y masivo, en cuánto se desdibuja y se vuelve estereotipo imaginario, pero también identidad del territorio que ha evolucionado y se ha construido. La cultura popular se evidencia desde la tradición oral y manual que se emplean en la vida cotidiana de los habitantes de la isla; pero no solo desde lo tradicional sino la forma en la que está sucediendo en el momento, un ejemplo de esto ha sido la colombianización que se ha impuesto en la isla utilizando los medios de comunicación masiva para tratar de homogeneizar aspectos culturales como el lenguaje; en cuanto a lo masivo se ve evidenciado desde la imposición del modelo turístico en el cual la isla se ha estereotipado como un destino meramente turístico y comercial. Como expresiones de cultura masiva esta la música que se ha entremezclado con géneros exteriores de su territorio. La comida es una expresión de cultura masiva desde que los productos que se venden en el mercado provienen de otros territorios, de mismo modo el comercio y hasta la artesanía son expresiones de ello al ser aceptados por los sanandresanos.
- El folclore es la manera en que se ha ido construyendo lo que hoy en día se considera la memoria colectiva, lo originario y lo propio de san Andrés. Esto por medio el lenguaje, las costumbres y las tradiciones, desde su música, conocimientos artesanales, comidas, cada uno de los componentes de la cultura sanandresana.
- La antropología y los estudios de comunicación en esta clase de investigación son de gran utilidad para analizar desde dos perspectivas distintas un mismo fenómeno, lo inductivo y lo deductivo, lo primero dado por los antropólogos o mas bien por la antropología nos permite ocuparnos de aspectos más específicos de la investigación, por medio de la etnografía, por otro lado lo deductivo, más por el lado comunicacional privilegian a otros métodos que permiten establecer líneas de comportamiento masivo; teniendo en cuenta que ambos puntos de vista pueden ser observados como un trabajo interdisciplinario el cual ayudaría a llevar un proceso mas fértil para pensar la compleja estructura de los procesos culturales.
- El estado de la artesanía que se mantiene es derivado de la artesanía utilitaria que solía llevar a cabo los hombres, y de la cual han salido técnicas y materiales que unidos con lo enseñado por artesanías de Colombia y por

otros procesos de colombianización han desarrollado lo que es la artesanía actual de la isla. Al mismo tiempo se han perdido conocimientos que han hecho parte de esta y no se han transmitido como algunos tejidos y maneras de hacer que por causas de el desinterés de la población isleña joven, mueren con el artesano, aunque hablar de una artesanía propia de la isla, se torna complicado en cuanto a que no hay unos datos muy específicos que hablen de este que hacer y de que hubo una artesanía existente en la isla.

- Lo popular se expande más allá de las artesanías, música y saberes tradicionales, sino que también abarca aquellas manifestaciones que buscan la agrupación y construir una identidad compartida a un grupo determinado, por ejemplo, las divisiones territoriales y las diferencias que agrupan las distintas comunidades de la isla, también cada elemento y decisión que ha hecho un cambio en la forma de vivir en la isla , desde el cambio a otro material de construcción, hasta la implementación de un modelo económico o los procesos homogeneizadores de colombianización, la declaración de puerto libre y las olas migratorias.

1.8. Conclusiones del componente

El espacio que nos ofreció este componente en el módulo nos abasteció de conceptos claves antes de la experiencia en campo (camino a la isla), durante (viaje a San Andrés) y después (formalización y materialización); estos conceptos nos orientaron en la búsqueda de información proyectándonos como los investigadores que debíamos ser y la responsabilidad como diseñadores en nuestras posturas, propuestas, análisis y sistematización de la información que tomamos de los diversos temas que se involucran en el recorrido.

El componente teórico brindó las herramientas necesarias para levantar y sistematizar la información en el trabajo de campo, y también entregar los elementos necesarios para hacer una lectura de realidades de grupos humanos y lograr un acercamiento adecuado a través de las líneas de producto desarrolladas.

2. INVESTIGACIÓN PARA EL PROYECTO

El observatorio permitió construir y perfeccionar las herramientas que se utilizarían en campo, la forma de abordar las situaciones que podrían presentarse en el levantamiento de la información y la forma adecuada de recopilar cada elemento para sistematizarlo y analizarlo en fases posteriores.

2.1. Fundamentación bibliográfica sobre el territorio

En el proceso de construcción de las categorías se miró inicialmente material bibliográfico de la Biblioteca Central de la UPB para tener un primer acercamiento de la isla, con la primera entrega y definido el tema de Historia, Territorio y Colombianización se consultaron las siguientes fuentes:

Aquite, O. (2013); Sonidos isleños.

Clemente, I. (1989); San Andrés y Providencia: tradiciones culturales y conyuntura política; Ediciones Unidas; Bogotá.

Diaz, JM; Garzon-Ferreira, J; Sven, Z. (1995); Los arrecifes coralinos de la isla de San Andrés, Colombia: Estado actual y perspectivas para su conservación. Santa Fé de Bogotá: Academia Colombiana de Ciencias Exactas, Físicas y Naturales.

Diego A. Gómez, C. J. (2014); Reptiles y Anfibios Terrestres del archipiélago San Andrés, Providencia y Santa Catalina; Bogotá: Laboratorio de zoología y ecología acuática LAZOE.

Forbes, O. (2005): "Multiculturalismo y multilingüismo: un análisis de la microfísica y la geopolítica de las culturas y lenguas en contacto y en conflicto en San Andrés isla", Anaconda. Bogotá: Fundación BAT Colombia.

Gobernación del Archipiélago de San Andrés, Providencia y Santa Catalina. (30 de enero de 2018). La historia del archipiélago. Obtenido de Gobernación del Archipiélago de San Andrés, Providencia y Santa Catalina: http://www.sanandres.gov.co/index.php?option=com_content&view=article&id=115&Itemid=137

Guevara, N. (s,f). San Andrés Isla, Memorias de la colombianización y Reparaciones.

Meisel, A. (2003). La continentalización de la isla de San Andrés, Colombia: Panyas, Raizales y Turismo. Documentos de trabajo sobre economía regional, (37),

Recuperado el 1 de julio de 2010, de <http://www.banrep.gov.co/documentos/publicaciones/pdf/DTSER37-SanAndres.pdf>.

Mincultura. (2010) Raizales, isleños descendientes de europeos y africanos.

Sánchez, A. (s.f.). Violencia y Narcotráfico en San Andrés. En Economía y medio ambiente del archipiélago de San Andrés, Providencia y Santa Catalina.

Universia Colombia. (1 de septiembre de 2011). Inicia la Guerra colombo-peruana de 1932-1933. Recuperado el 30 de enero de 2018, de Universica Colombia: <http://noticias.universia.net.co/en-portada/noticia/2011/09/01/862614/inicia-guerra-colombo-peruana-1932-1933.html>

Universidad Nacional de Colombia. (2013); Cuadernos del Caribe, 16

Universidad Nacional de Colombia. (2015); Cuadernos del Caribe, 20

Valencia, I. (Julio – diciembre de 2011); Impactos del reconocimiento cultural en el archipiélago de San Andrés y Providencia y Santa Catalina: entre la etnización y el conflicto social. Revista colombiana de Antropología; 69-95

Yagoub, M. (9 de junio de 2016). El paraíso del narcotráfico en Colombia: Las Islas de San Andrés. InSight Crime. Recuperado el 30 de enero de 2018, de <https://es.insightcrime.org/noticias/analisis/el-paraiso-del-narcotrafico-en-colombia-las-islas-de-san-andres/>

Las entrevistas realizadas durante el viaje de campo se muestran a continuación:

A. Steele Mitchell, comunicación personal, 19 de febrero de 2018.

C. Álvarez Berrio, comunicación personal, 16 y 17 de febrero de 2018.

Diego, comunicación personal, 18 de febrero de 2018.

Jairo, comunicación personal, 18 de febrero de 2018.

R. Forbes León, comunicación personal, 19 de febrero de 2018.

R. Pusey Martínez, comunicación personal, 16 de febrero de 2018.

Posteriormente, para la explicitación y construcción de las herramientas que se llevaron a cabo en el trabajo de campo, se tomaron en cuenta los siguientes elementos para cada herramienta:

- Entrevista semiestructurada: La conversación con las personas es la mejor forma de conseguir información sobre sus vivencias y su percepción de las transformaciones del territorio sanandresano a través de los años; se tuvieron presentes preguntas sobre sus recuerdos y vivencias a través de los años, cómo eran las cosas antes y cómo eran ahora.
- Cartografía: La percepción del territorio para las personas es vital para identificar elementos identitarios como sitios neurálgicos de acuerdo con una determinada situación y patrones que puedan llevarse a cabo alrededor de ciertas actividades.
- Línea de tiempo: Permite contrastar los datos encontrados en la literatura con los vividos con las personas, con el fin de corroborar, corregir o descartar datos que no sean coherentes.
- Fichas bibliográficas: Permiten registrar el estudio de los textos en campo y los elementos más relevantes presentes en el mismo, para registro y posterior consulta en caso de ser necesario.

Las herramientas se construyeron a partir del siguiente texto:

Geilfus, F. (2002); 80 herramientas para el desarrollo participativo. San José: Instituto Interamericano de Cooperación para la Agricultura.

2.2. Categoría para el análisis en el campo

En el desarrollo del trabajo de campo, fue crucial tener presente en todo momento que la información que iba a recolectarse podía dar pistas directas o indirectas sobre la categoría que se estaba trabajando, el diario de campo permitió recopilar datos precisos sobre los momentos de aplicación de las entrevistas y acompañado de estas las entrevistas fueron grabadas por las personas entrevistadas, para permitir recopilar las ideas y puntos clave de cada conversación; cabe aclarar que hubieron momentos en que no podía tenerse a mano el diario de campo ni la posibilidad de grabar las conversaciones, por lo que fue de suma importancia la capacidad de recordar, memorizar y luego recopilar la información de las conversaciones.

Los asuntos que se tuvieron siempre presentes fueron:

- El origen del entrevistado y el tiempo que ha vivido en la isla
- Percepción de San Andrés

- Su localía
- Recuerdos, anécdotas, historias sobre las generaciones pasadas
- Territorio
- Prácticas y desplazamientos habituales
- Percepción de los procesos de colombianización
- Zonas, barrios, sectores que evita

2.3. El método etnográfico en la investigación para el diseño

Entendimos la etnografía a partir de este documento como el estudio de las personas o grupos culturales con el fin de obtener los elementos teóricos necesarios para llevar a cabo el proyecto, aunque cabe resaltar que a pesar de que esta ciencia logre su objetivo en las ciencias sociales, la etnometodología es la aplicada en las disciplinas del diseño, al permitir que se reconozca la participación del otro durante el proceso de levantamiento de la información para legitimar la creación de conocimientos respectivos y aplicados para el proceso que se lleva a cabo. De este modo, fue como de la mano de este texto sobre etnografía se logra elaborar las herramientas mencionadas para una aplicación etnometodológica para orientar el trabajo de campo, ya que comprendimos que se vuelve indispensable el uso de este método cuando diseñados puesto que siempre nos encontramos sujetos a un contexto y a sus habitantes, en este caso, el sanandresano.

2.4. El trabajo de campo

El trabajo de campo inició desde que descendimos del avión, vivir la experiencia de una micro-lluvia y luego ver el cambio drástico entre el piso mojado y el sol en el cielo nos hizo entender que esa sería una de las particularidades de la experiencia.

Nuestro trabajo de campo consistía en encontrar en las voces de las personas aquellos rastros de historia que habíamos identificado en los libros, cómo se concebía el territorio para las personas que estuvieron allí y cómo se había transformado durante el proceso de colombianización que se extiende hasta el día de hoy.

Nuestras derivas se centraron en encontrar los archivos de carácter histórico sobre la isla, y durante el primer día de la experiencia y la primera deriva encontramos el Centro Cultural del Banco de la República que contenía el material que necesitábamos, en conjunto con exposiciones y eventos que mostraban no solo la historia sino también la memoria raizal de la isla.

Durante la mañana de deriva que hicimos el cuarto día, tuvimos la suerte de encontrar no solo los documentos que necesitábamos, sino documentos que habían sido estudiados por un antropólogo raizal que amablemente nos dio una charla sobre el poblamiento de las islas, centrada en el proceso de colombianización, llevado a cabo por el Gobierno Colombiano, ampliando no solo nuestra percepción de los procesos y fases que se llevaron a cabo, sino cómo desde la vida de una persona que fue obligada a someterse a procesos con los que no había estado de acuerdo empezaba a generarse una situación tensionante entre su 'yo isleño' y su 'yo colombianizado', situación que encontramos no sólo desde su punto de vista sino como un patrón de las personas raizales que entrevistamos a lo largo de la experiencia en la isla.

2.5. Técnicas y herramientas del método etnográfico

Teniendo en cuenta la temática de la investigación, se propusieron las siguientes herramientas de levantamiento y recolección de información, con sus resultados respectivos.

- **Análisis cartográfico territorial**

Explicación: Se analizarán diferentes elementos del paisaje urbano presentes en las áreas de reconocimiento de la isla en la que por medio de entrevistas abiertas se podrá analizar la existencia o no de delimitaciones de imaginarios territoriales

Objetivo: Explorar diferentes zonas de la isla para reconocer, comprobar/refutar la posibilidad de la existencia de delimitaciones territoriales por parte de los grupos humanos de la isla.

Resultado: Cartografía sobre lo observado en el recorrido por la isla.

Nombre: _____ Edad: _____

Por favor seleccione uno Raizal/Turista/Paña/MitiMiti/Turco/Otro

Ilustra en el siguiente mapa:

Tus rutas cotidianas

Lugares que frecuentas

Nombres con los que haces referencias a esos lugares

¿Cómo es tu territorio?

¿Qué es para ti ser colombiano?



Imagen 2. Mapa archipiélago de San Andrés y Providencia. Obtenida de la web del archipiélago.



Imagen 3. Cartografía realizada por Andrés Steele Mitchell. Fotografía de la cartografía.

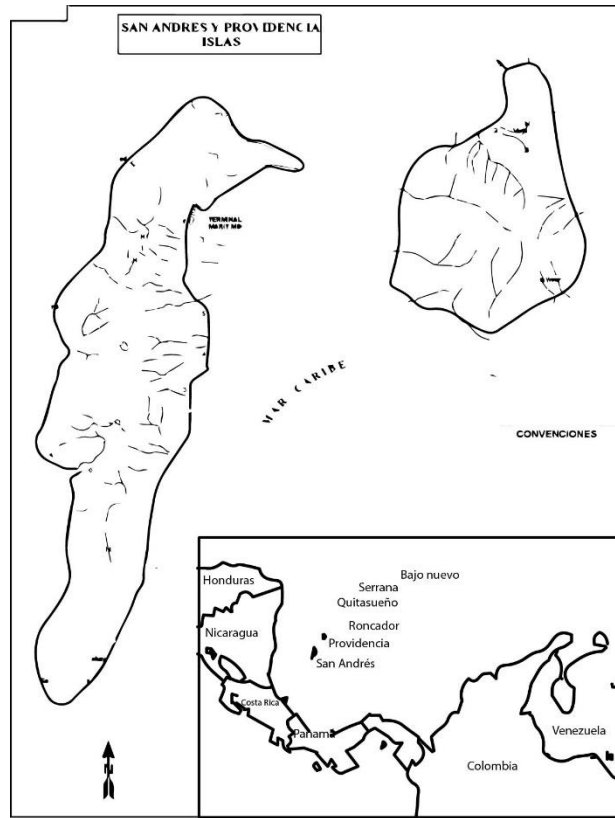

Imagen 4. Cartografía realizada por Roldán Forbes León. Fotografía de la cartografía.

- **Línea de tiempo.**

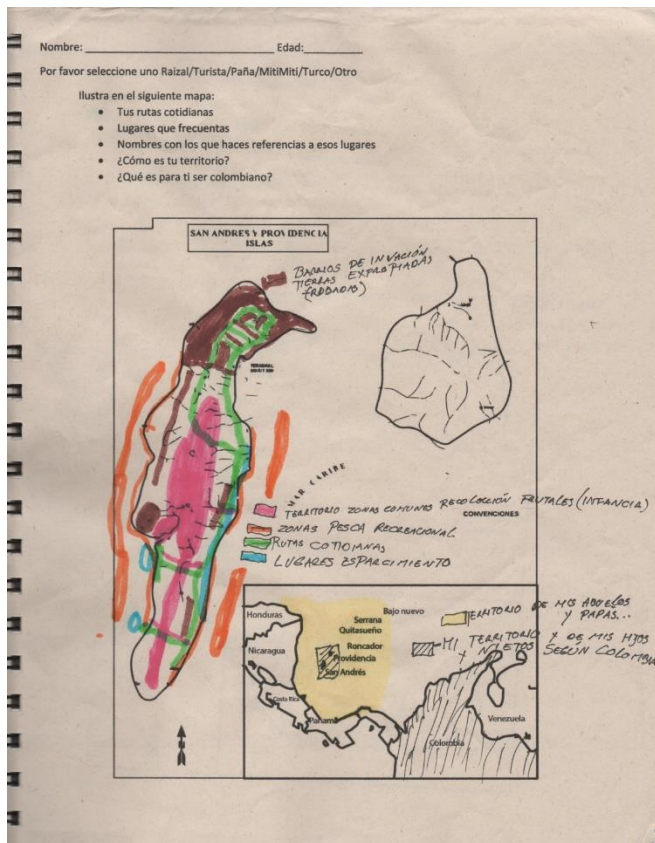
Tiempo destinado: 2-3h como máximo

Objetivo: Registrar los eventos más significativos de las personas nativas en el proceso de colombianización.

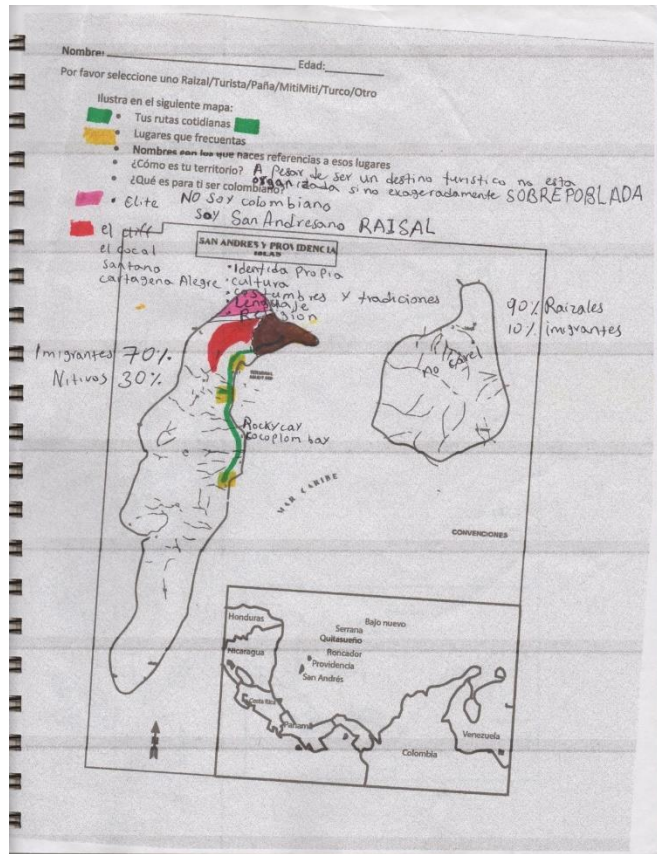
Nombre de la persona entrevistada: _____

Años que lleva habitando la isla: _____

Nombre del entrevistador: _____

Fecha: _____

Año	Evento	Testimonio

Se explicitará el propósito de la recolección de información. Debe fomentarse el debate y la confianza entre entrevistador y entrevistado, además deben anotarse los comentarios y explicaciones al lado del diagrama.

Nombre de la persona entrevistada: Andrés Steele Mitchell

Años que lleva habitando la isla: Nacido y criado en la isla, se ausentó aproximadamente 7-10 años para realizar sus estudios y regresó a San Andrés donde trabaja y tiene su familia

Fecha: Febrero 19 de 2018

Datos obtenidos en la charla "Historia del poblamiento de las Islas"	
Año	Evento
1510	<p>Las islas son descubiertas por los españoles</p> <p>De Olano llega a Providencia</p> <ul style="list-style-type: none">- Noviembre 25 – Nombra la isla de Providencia- Noviembre 30 – Llega a la isla de San Andrés y recibe su nombre actual <p>Las islas son cartografiadas por costumbre y continúan su rumbo hacia el continente.</p>
1630	<p>Se establece la primera colonia inglesa que llegó a bordo del Seaflower. Se establece por ser un poblamiento que era un proyecto religioso y buscaban ejercer la fe.</p> <p>Posterior a esto, se lleva a la isla mano de obra africana proveniente de Jamaica como mano de obra en cultivos de algodón.</p>
1740-1770	<p>Hay guerras entre ingleses y españoles por la posesión del territorio.</p>
Siglo del Olvido	<p>Fue denominado así por Loraine Volmer en 1997, se refiere al período entre 1740 y 1840 en las que las islas se creyeron deshabitadas por los cronistas.</p>
1828	<p>Se ejerce un tratado entre Nicaragua y Colombia que da como resultado la primera partición de terreno</p>
1834	<p>El coco se instaure en la isla, proveniente de Jamaica</p>
1850	<p>San Andrés produce grandes cantidades de coco, se estimaba que superaban los 3 millones de nueces al año</p>

1903	Se forma una sociedad igualitaria comerciante, con la abolición de la esclavitud la población negra se convierte en comerciantes. El respeto se regía únicamente por el dinero
1912	Se establece la Ley 52 de 1912 en la que las islas se convierten en intendencia del departamento de Bolívar <ul style="list-style-type: none"> - En Octubre del mismo año, el periódico Searchlight denuncia esta decisión del gobierno - Santiago Guerrero entrega un informe al Ministro de Gobierno en el que pide integrar las islas a la nación por los medios necesarios.
1926	Se inaugura el primer colegio católico "La Sagrada Familia" operado por la comunidad de las Terciarias Capuchinas provenientes de Medellín. Establecen que "vienen a cumplir la patriótica misión de colombianizar estas islas" <ul style="list-style-type: none"> - Se prohíben el inglés y creole en las aulas, se ejercían castigos y bautizos sin autorización - En cuanto a la educación superior, se ofrecían becas para los isleños que decidieran estudiar en el continente
1950	Se genera una plaga sobre el coco y la naranja, y el gobierno decide cambiar el modelo económico de la isla al comercio y turismo
1953	Se declara el puerto libre. Después de esto se crean los "sanandresitos"
1953-1990	El crecimiento poblacional se sale de las manos de las entidades gubernamentales y se genera un período de violencia
2010	Colombia otorga permisos de exploración petrolera
2011	La población se queja sobre la decisión del gobierno y protesta, el Gobierno se

	ve en la obligación de detener el proceso.
2012	Colombia pierde territorio marítimo ante el Tribunal de la Haya.

Entrevista semiestructurada

Se planearán hacer entrevistas semiestructuradas a diferentes personas de la isla. Las temáticas y preguntas guías que se abordarán de acuerdo con el grupo humano al que se dirigirá se encuentran a continuación:

1. Personas en general

Nombre completo: _____

Rango de edad: _____

Tiempo de residencia en la isla: _____

Ocupación: _____

¿En qué parte de la isla reside?

¿En qué sector de la isla suele estar?

¿De qué otras formas llama a la isla usualmente?

¿Qué rutas suele usar para sus actividades?

¿Qué lugares frecuenta?

¿Evita asistir a algunos lugares? ¿Por qué?

¿Cómo se siente en la isla?

¿Cómo describe su nacionalidad?

¿Cuál es el idioma que más habla? ¿Por qué?

¿Recuerda alguna historia que le hayan contado de la isla antes de ser parte del continente?

¿Existe algo de la isla (Situación, lugar, cultura, condición, etc.) que lo incomode?

¿Qué actividades cotidianas realiza sin faltar en la semana?

¿Conoce casos de familia que han sido separadas a causa de la división del territorio en el archipiélago? Explique situación

Personas que trabajan con el transporte público

Nombre completo: _____

Rango de edad: _____

Tiempo de residencia en la isla: _____

Ocupación: _____

¿En qué parte de la isla reside?

¿En qué sector de la isla suele estar?

¿De qué otras formas llama a la isla usualmente?

¿Qué rutas suele usar para sus actividades?

¿Qué lugares frecuenta?

¿Evita asistir a algunos lugares? ¿Por qué?

¿Cómo se siente en la isla?

¿Cómo describe su nacionalidad?

¿Cuál es el idioma que más habla? ¿Por qué?

¿Recuerda alguna historia que le hayan contado de la isla antes de ser parte del continente?

¿Existe algo de la isla (Situación, lugar, cultura, condición, etc.) que lo incomode?

¿Qué actividades cotidianas realiza sin faltar en la semana?

¿Conoce casos de familia que han sido separadas a causa de la división del territorio en el archipiélago? Explique situación

2. Artesanos isleños

Nombre completo: _____

Rango de edad: _____

Tiempo de residencia en la isla: _____

Ocupación: _____

- ¿En qué parte de la isla reside?
- ¿En qué sector de la isla suele estar?
- ¿De qué otras formas llama a la isla usualmente?
- ¿Qué rutas suele usar para sus actividades?
- ¿Qué lugares frecuenta?
- ¿Evita asistir a algunos lugares? ¿Por qué?
- ¿Cómo se siente en la isla?
- ¿Cómo describe su nacionalidad?
- ¿Cuál es el idioma que más habla? ¿Por qué?
- ¿Recuerda alguna historia que le hayan contado de la isla antes de ser parte del continente?
- ¿Existe algo de la isla (Situación, lugar, cultura, condición, etc.) que lo incomode?
- ¿Qué actividades cotidianas realiza sin faltar en la semana?
- ¿Conoce casos de familia que han sido separadas a causa de la división del territorio en el archipiélago? Explique situación
- ¿Qué técnica realiza?
- ¿Desde hace cuánto desempeña esa labor?
- ¿Quién le enseñó a hacerlo?
- ¿Es necesario desplazarse para obtener su materia prima? ¿De qué manera?

3. Académicos sobre la isla

Nombre completo: _____

Rango de edad: _____

Tiempo de residencia en la isla: _____

Ocupación: _____

- ¿Dónde reside actualmente?
- ¿Cada cuánto visita la isla?
- Tiempo de residencia en la isla:
- Ocupación:
- ¿Dónde realizó sus estudios académicos?
- Énfasis de estudio frente a la isla:
- ¿Cómo es su relación con la isla?
- ¿Recuerda alguna historia que le hayan contado de la isla antes de ser parte del continente?
- ¿De qué otras formas llama a la isla usualmente?
- Desde su perspectiva y área de estudio, ¿Cómo se ha visto transformado el territorio? ¿Cómo considera que se concibe el territorio para el sanandresano?

Resultados obtenidos de las entrevistas semiestructuradas

Entrevista 1: Roobin Pusey Martínez

Tipo de entrevista aplicada: Personas en general

Rango de edad: 40-50 años

Tiempo de residencia en la isla: aproximadamente 35 años

Ocupación: Principalmente vigilante del edificio Banco de la República, en sus tiempos libres se dedica a ser taxista.

Síntesis de la entrevista

Roobin vive en el sector de El Cove, es padre y esposo. Se refiere a la isla como “mi tierra”, a Providencia y Santa Catalina como “hermanas islas”. Entre sus conocimientos identifica la década de 1930 como una temporalidad en la que hubo un paso del inglés al español; él mismo reconoce que vivió la castellanización cuando en el notario cambiaron su nombre original Martin por Martínez.

“Yo soy sanandresano”

Reconoce la existencia de límites invisibles y poblaciones ajenas a la raizal sanandresana, con respecto a los turcos, dice que “son los que tienen los grandes edificios, los almacenes”; entre otras cosas, identifica que en el Sur está la mayoría de personas sanandresanas y predomina el creole y muchas de sus tradiciones, entre la que se destaca la agricultura. Ajeno a los sanandresanos y turcos, se encuentran los migrantes del continente, ‘nicas’ (nicaragüenses) y jamaquinos, los dos últimos localizándose en el sur. Entre los barrios reconoce que El Cliff es un barrio peligroso, donde hay robos y consumo de drogas.

“A cualquier parte yo voy, porque es parte de mi tierra, no me asusto, ya estoy acostumbrado”

En lo que respecta al idioma, habla creole, inglés y español, pero debe usar frecuentemente el último cuando debe ir al doctor, un almacén o debe hacer alguna diligencia.

“Nadie es dueño de estos terrenos”

Para cerrar, cabe resaltarse que asiste a la iglesia y hace parte del coro sin faltar cada semana, tiene en su vivienda cultivos de varias plantas y de ahí mismo provee su hogar de varias frutas, hortalizas y especias.

“Uno tiene que ser justo, correcto con las personas, decir lo que es y lo que no es”

R. Pusey Martínez, comunicación personal, 16 de febrero de 2018.

Entrevista 2: Cátula Álvarez Berrio

Tipo de entrevista: Artesanos isleños

Rango de edad: 50-60 años

Tiempo de residencia en la isla: Mayor a 30 años

Ocupación: Ama de casa, vendedora de Amway

Síntesis

Cátula es una mujer nacida en Cartagena que finalizó sus estudios secundarios y por falta de recursos no pudo realizar estudios universitarios, llegó a San Andrés con el hombre que se convertiría en primera estancia en su esposo para ser actualmente su ex esposo buscando trabajo y mejores condiciones de vida, vive en el barrio El Cliff en una vivienda arrendada desde hace 20 años aproximadamente, es madre y abuela. Reconoce que vive en un barrio violento y lo exterioriza sin prejuicios. Habla únicamente español, desde que llegó a la isla no tuvo la necesidad de aprender creole ni inglés para comunicarse.

“Mi casa es fea porque el barrio es feo”

“El barrio tiene mala fama”

Las técnicas en las que se especializa es pintura sobre lienzo con acrílico y óleos desde hace 20 años, también hace bisutería, juguetes para gato, dibuja sobre papel bond con colores, carboncillo y pasteles, y para finalizar también hace ilustraciones digitales usando Paint como software y las imprime sobre papel común tamaño carta, Cátula reconoció que empezó a pintar como salida a la depresión por la infidelidad de su ex esposo y tomó dos clases de pintura con Vicente Savala en las que aprendió lo básico de la pintura, la preparación del lienzo y nociones de paisajismo, el estilo y técnicas que desarrolló posteriormente fue por convicción propia y viendo tutoriales en YouTube. Sus insumos los consigue en el Centro, aunque habló de la preocupación de que la única mujer que vende acrílicos en la isla ha decidido cerrar su tienda.

“Aquí en San Andrés no se consiguen herramientas”

Entre los desplazamientos que hace, se encuentran las reuniones con la Cooperativa Seven Colors Women una vez al mes en la casa de Liney en Harmony

Hall Hill o 'La loma del Mejicano', sus viajes al centro para comprar lo necesario para el hogar y sus insumos para pintar, solía salir con su nieto a parques y recorrer la isla, por problemas en la columna dejó de hacerlo, haciendo que pase la mayoría de su tiempo en casa.

“Las caras me salen solas... nunca repito una cara”

Su estilo se caracteriza por tener formas orgánicas, colores brillantes y representar la diversidad de la isla, se especializa en pintar rostros, de personas que ve y se 'inventa', reflejando su cotidianidad con un valor agregado que contiene críticas a la transformación de la existencia y la vida humana misma, mostrando elementos simbólicos y políticos de la misma.

C. Álvarez Berrio, comunicación personal, 16 y 17 de febrero de 2018.

Entrevista 3: Jairo

Tipo de entrevista: Personas en general

Rango de edad: 40-50 años

Tiempo de residencia en la isla: Toda su vida

Ocupación: Empleo informal

Síntesis

Jairo es un sanandresano raizal que ha vivido toda la vida en la isla, tiene su vivienda cerca de Rocky Cay Beach y visita el cayo todos los días, reconoce que vivió durante 20 años en él y lo proclama como suyo. Está ahí durante el día cuidándolo, asegurándose de que no se llene de basura para que las aves que lo visitan en la noche puedan estar tranquilas. Sabe hablar creole, inglés y español, dependiendo de las personas a las que reciba en el cayo habla en uno u otro idioma. Vive del ofrecimiento de servicios turísticos “no turísticos” en los que se incluye recorridos terrestres y viajes acuáticos, pesca artesanal y comida de los animales pescados en el cayo. Se reconoce como sanandresano y no como colombiano.

“Primero Dios, luego mi hermano y este cayo, después mi familia”

Para él, la llegada de la Colombia continental es lo peor que le ha pasado a la isla, según su percepción, los colombianos solo quieren que los isleños sean sus trabajadores y atiendan sus hoteles. Ese es el motivo por el cual, desde su percepción no hay centros de formación ni educación apropiados en la isla.

“Los colombianos son lo más vil que hay... nos quieren como meseros, barman, como sus esclavos”

Jairo, comunicación personal, 18 de febrero de 2018.

Entrevista 4: Diego

Tipo de entrevista: Personas en general

Rango de edad: 30-40 años

Tiempo de residencia en la isla: Toda su vida

Ocupación: Empleo informal

Síntesis

Es hijo de padre continental y madre raizal de ascendencia china, reconoce abiertamente que no le gusta su primer apellido y no lo usa. Entre lo más recurrente de la conversación está su aversión hacia los colombianos, desde la presidencia de Rojas Pinilla y su decisión de impartir el Puerto Libre sobre la isla, la insistencia de que en la educación que recibió se hablaba más sobre la Colombia continental que sobre la isla en la que nació.

“El 97% de los colombianos roba, hasta el más honesto se lleva el papel higiénico de la empresa”

Critica la etiqueta que muchos colombianos con pensamiento andinista han puesto sobre los sanandresanos como “vagos” por no estar trabajando todo el tiempo como ellos, porque, reconoce, que aunque parezca vago ante las miradas de los demás, tiene su propio negocio y si le toca sentarse a esperar a que sean las 4:00am para recoger las algas de la playa y dejarla limpia, lo hace.

Diego, comunicación personal, 18 de febrero de 2018

Entrevista 5: Andres Steele Mitchell

Tipo de entrevista:

Rango de edad: 40-50 años

Tiempo de residencia en la isla: Nacido y criado en la isla, se ausentó aproximadamente 7-10 años para realizar sus estudios de antropología en la

Universidad Nacional de Colombia sede Bogotá y regresó a San Andrés donde trabaja y tiene su familia

Ocupación: Antropólogo del Centro Cultural del Banco de la República sede San Andrés

Síntesis

En medio de la charla, expresó varias veces su punto de vista de la isla como isleño y académico. Podían escucharse unas notas leves de frustración en su voz cuando empezó a hablar sobre el primer tratado entre Nicaragua y Colombia en el que el territorio fue dividido.

“Es un solo pueblo repartido entre el continente y el mar”

En la forma en la que se apropiaba del tema mostraba el esmero con el que ha logrado constituir una historia neutral sobre las islas desde el momento en que fueron pobladas, al momento de abordar la historia del siglo XX fue cuando se hizo evidente el amor que tiene hacia la tierra en la que nació, la colombianización no fue un proceso agradable, dejó en evidencia el fraude en el documento entregado por Santiago Guerrero en la solicitud de firmas para que se abriera la primera escuela católica en la isla

“Alguien firmó 400 veces para que abrieran una escuela en la isla”

Pasando por los procesos, los bautizos sin autorización, los castigos y la prohibición del informe. Continuó por la declaración de Puerto Libre y el cambio del modelo económico hasta que llegó a la época de violencia, en la que explicó de primera vez la preocupación de la población, porque pasaron de vivir en una isla pacífica en la que no pasaba nada a que asesinaran a una persona violentamente, seguido de los índices de sobrepoblación y las proyecciones desde su perspectivas ilógicas del DANE, en las que pretendían que no había sobrepoblación cuando sí la habían. Entre las últimas cosas que cabe resaltar es su opinión sobre el fallo de la Haya del 2012 con la pérdida de territorio marítimo sanandresano

“ El mar no son fronteras, son nuestras carreteras”

Narrando las historias de familias que habían quedado separadas por la partición colombo-nicaragüense del territorio, en la que no tenían el dinero para reencontrarse por los costos que representa un vuelo internacional en la que deben hacer una o más escalas para reencontrarse con sus seres queridos.

Finalmente, mostró un ejemplo claro de la presencia continental sobre la isla, hablando sobre el mismo edificio en el que estábamos, con su nombre y el hecho de que él se hubiera graduado de una universidad continental.

A. Steele Mitchell, comunicación personal, 19 de febrero de 2018.

Entrevista 6: Roldán Forbes León

Tipo de entrevista:

Rango de edad: 40-50 años

Tiempo de residencia en la isla: Nacido y criado en la isla, se ausentó aproximadamente 7-10 años para realizar sus estudios de teología en la Fundación Universitaria Bautista en Medellín y regresó a San Andrés donde trabaja y tiene su familia

Ocupación: Gerente y dueño del Hostal Océano

Síntesis

Apropiado de su territorio, no se hizo esperar para dar su opinión sobre el estado de la isla:

“Me siento bien triste de cómo está este territorio, porque aquí ha llegado un mundo de gente muy mala, y nos han poblado de una forma muy asquerosamente”

Admitió que el Centro es el centro, no de la mejor forma, porque al fin y al cabo el tono de su voz fue resignada y solemne, la desigualdad social que se presenta en la isla, los motivos por los cuales la isla está en el estado actual y los subterritorios “podridos” dentro de la misma y los diferentes límites y zonas que hay en la misma

“¿Quién no va al Centro? Todo el mundo va al Centro”

“Hay varios sectores que están completamente podridos”

Su opinión del decaimiento de la isla está en la migración, la falta de amor por la misma y la desorganización de los poderes políticos. El cambio en la forma de vida también fue un elemento catártico en la conversación, porque exaltó el cambio de la forma de vida, el porqué Providencia sigue siendo un Paraíso desde su perspectiva y el caso concreto de un isleño que quedó separado de su familia por la partición del territorio y desde eso no la ha visto.

“Mucha gente que vivía muy bien ahora vive muy mal”

Para terminar, tocó un tema clave y es la juventud, desde su perspectiva, la cultura se está perdiendo por la permeación y la exposición a múltiples contextos que hacen que los jóvenes ya no reconozcan lo suyo con el valor que deberían

“La generación nuevo ha ido perdiendo la cultura, ese tema étnico, porque les ha tocado estar en entornos diferentes donde quedan influenciados”

Roldán no se identifica como colombiano, sino como sanandresano raizal.

R. Forbes León, comunicación personal, 19 de febrero de 2018.

- Fichas bibliográficas

Teimpo destinado: Relativo a la complejidad del texto

Objetivo: Registrar la bibliografía consultada mediante fichas para permitir una herramienta que ofrezca la información básica del texto para consultas posteriores.

Ficha:	Tipo: Síntesis
Autor:	Editorial:
Título:	Ciudad:
Año:	
Páginas:	

Ficha: 001	Tipo: Síntesis
Autor: Guerrero, Santiago.	Editorial: No aplica
Título: Informe visita al Archipiélago de San Andrés, Providencia y Santa Catalina.	Ciudad: Bogotá, Colombia
Año: 1912	
Páginas: No aplica.	
Informe en que se describió el estado de las islas después de la visita realizada por Santiago Guerrero para el Ministro de Gobierno de ese momento, el escribe las consideraciones que deben hacerse, observaciones del territorio, población y recursos. Se adjunta además la solicitud de integrar la isla a la nación por los medios necesarios, de 1912 por J.B. Livingston y las doscientas cuarenta nueve firmas que apoyaron según este documento la solicitud.	

Ficha: 002	Tipo: Síntesis
Autor: Barth, Carmen R de Título: Como se hace un pueblo Año: 1977 Páginas: 224	Editorial: Aranzazu Ciudad: Medellín
<p>La autora recopila y recoge todos los testimonios que escuchó en su estadía de 4 años en la isla. Logra hacer una monografía que se abarca desde el Descubrimiento de América y pasa por los hitos más grandes que sufrió el territorio. En lo que respecta al proceso de colombianización, tiene una versión andinista y así lo deja ver, para ella, la colombianización fue un proceso benéfico para la isla de San Andrés.</p>	

Ficha: 003	Tipo: Síntesis
Autor: Diaz G, Felix Título: Monografía del archipiélago de San Andrés Año: 1978 Páginas: 114	Editorial: Medio Pliego Ciudad:
<p>El texto se propone como la serie de sucesos que caracterizaron a las islas por lo que eran en ese entonces, iniciando sobre las posibles teorías de la formación de la isla desde un punto geográfico y geológico. Recoge las creencias populares, leyendas e hitos que definieron la cultura de la isla y presenta una versión neutral sobre los procesos que se llevaron en el Siglo XX en torno al proceso de colombianización.</p>	

2.6. Diario de campo como instrumento para la observación y la experiencia

En los diarios de campo se recopilaron todos los elementos de la experiencia, desde el inicio hasta el final del día, enfocados en la categoría, durante los momentos de recopilación de información y entrevistas, se les dio valor a los testimonios de las personas y se analizaron los elementos más relevantes de cada experiencia, también se registró el proceso de codiseño con las artesanas, sus testimonios y los elementos claves para el desarrollo de las propuestas.



Imagen 7. Fotografía del diario de campo de Diana Álvarez. Fotografía del grupo.



Imagen 8. Fotografía de un fragmento de una entrevista, diario de Laura Gallego. Fotografía tomada por Laura Gallego.



Imagen 9. Pasaje del día 5 del diario de Diana Álvarez. Fotografía tomada por Diana Álvarez.

2.6.1. Elaboración artesanal del diario de campo

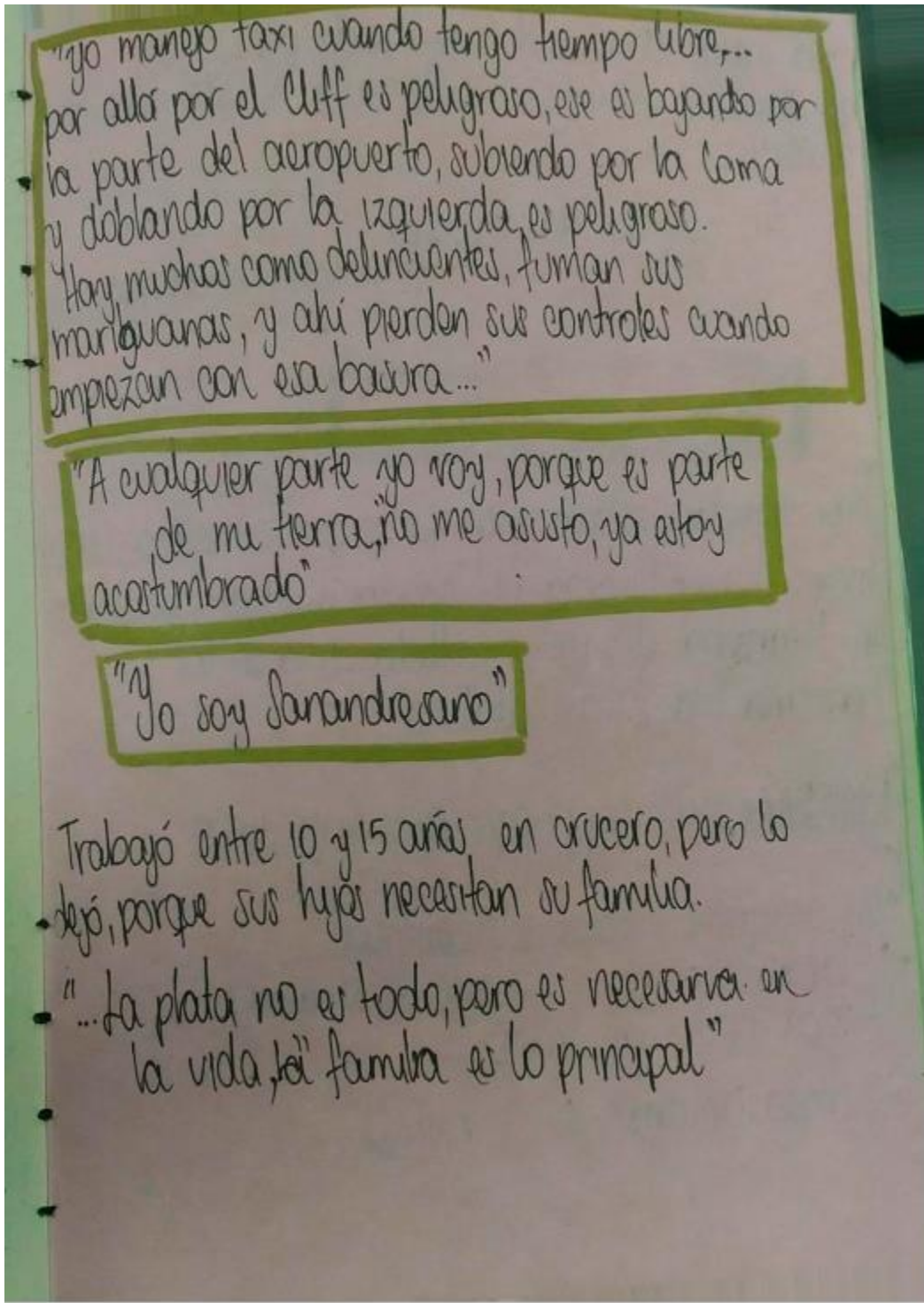
Diario de campo de Laura

Para mi diario, decidí usar el papel reciclado que encontré de una resma de colores y papel en color natural hecho de caña de azúcar.

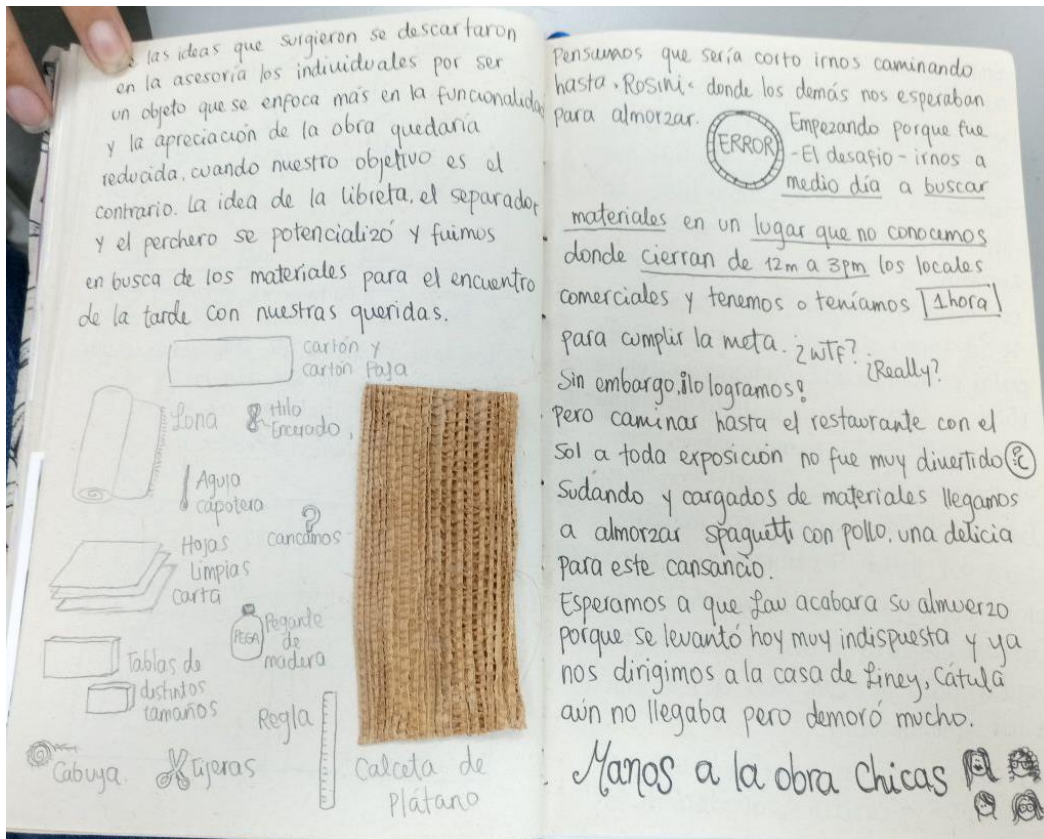
Se me presentaron algunos inconvenientes con la elaboración del diario, el primero consistía en que no me sentía cómoda con un cuaderno/bitácora/diario que no pueda abrir totalmente, y segundo el diario no tenía la capacidad de abrir y cerrarse apropiadamente, así que debí hacerlo de cero. Las fotos a continuación ilustran los pasos más relevantes y que aplican tanto a la técnica enseñada por Miguel como por la que decidí usar (cuadernación copta)

Para iniciar, deben doblarse por la mitad cada una de las hojas, cerciorándose de que el pliegue sea definido.



Imagen 10. Hojas plegadas. Fotografía tomada en el aula de clase 10-123.

Se forman cuadernillos de 5 hojas que se ubicarán según la distribución final que tendrá el diario, y se harán marcas en cada cuadernillo, cada 15mm a cada lado, hasta que cada extremo posea 4 marcas, y se debe perforar cada cuadernillo según esas marcas.



Imagen 11. Prensado y marcado de los puntos que serían perforados posteriormente. Fotografía tomada en el aula de clase 10-123.

En el cartón que corresponde a las tapas, se forra con el papel elegido, haciendo previamente las marcas en las que estará el elástico. Cuando se hayan forrado las tapas con el papel, estas se laminan y se pone el elástico.

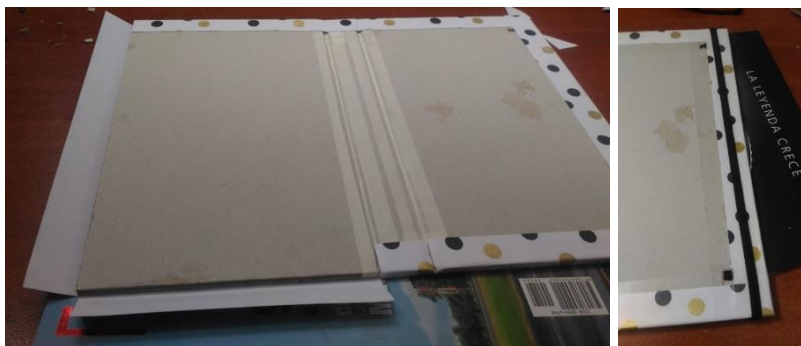

Imágenes 12 y 13. Proceso de forrado e instalación del elástico. Fotografías tomadas por Laura Gallego.

Para hacer el sobre que irá en el interior de la tapa delantera, busqué un tutorial en Youtube que explicara el paso a paso por medio de papiroflexia

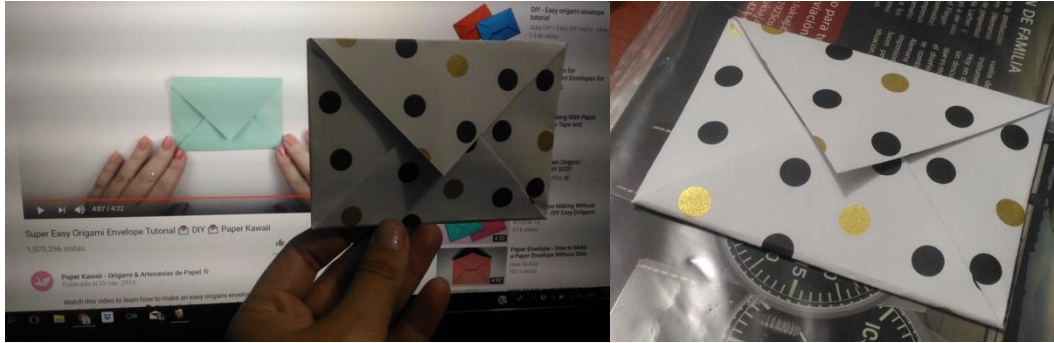

Imágenes 14 y 15. Comparación del sobre con el mostrado en el tutorial y resultado final. Fotografías tomadas por Laura Gallego.

Antes de perforar las tapas para iniciar el cosido, debía comprobarse el orden de los cuadernillos y la posición en la que estos iban a ir; luego se pondrían las guardas y se perforarían las tapas a 15mm desde el costado derecho hacia el centro, cada 15mm del costado inferior al superior, con el mismo número de perforaciones de los cuadernillos.

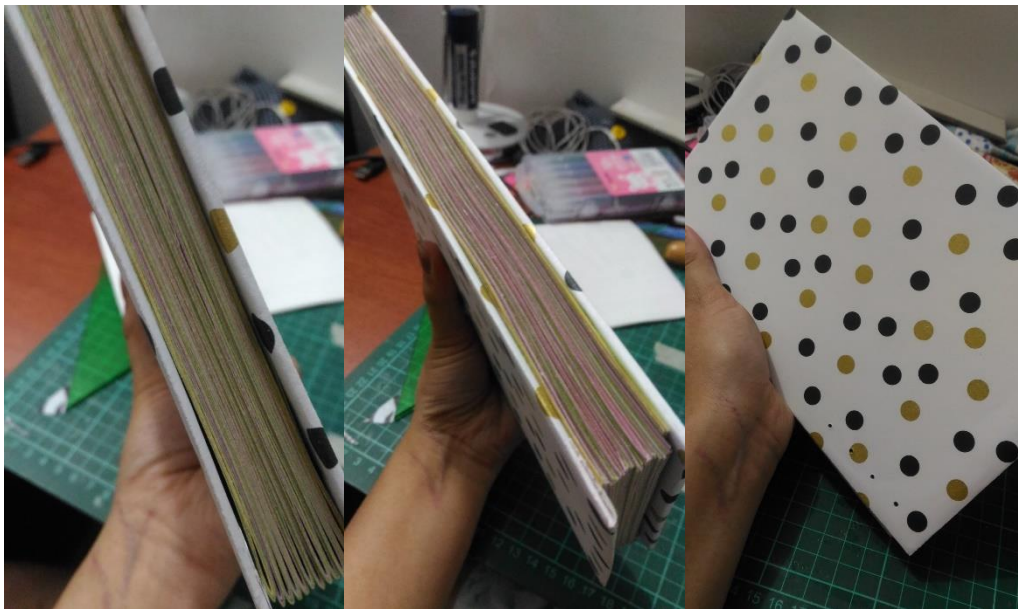

Imágenes 16, 17 y 18. Alineación de las páginas con las tapas y perforación de las tapas. Fotografías tomadas por Laura Gallego

El cosido se hace de la tapa inferior a la tapa superior, buscando que cada costura quede tensa, los cuadernillos se mantengan unidos y alineados; el último paso consiste en coser la tapa y hacer los nudos.



Imagen 19. Proceso de cosido del diario con encuadernación copta. Fotografía tomada por Laura Gallego

Resultado del producto terminado y detalle en la primera página:



Imagen 20. Producto terminado. Fotografía tomada por Laura Gallego-



Imagen 21. Detalle de la primera página del diario. Fotografía tomada por Laura Gallego.

2.7. Sistematización de la información

Durante el trabajo no aparecieron categorías emergentes, sin embargo, sí aparecieron elementos que ampliaron la información y pusieron en tensión varios temas en el desarrollo del trabajo de campo

- En el proceso de castellanización, los procesos notarios obligaron a cambiar el apellido de algunos pobladores (Apellido Martin a Martín)
- Hay zonas del territorio que no deben transitarse para mantener la seguridad, por ejemplo, El Cliff, Cartagena Alegre y la Loma del Mejicano durante la noche
- Existen situaciones de las que no pueden hablarse en voz alta, el caso concreto es 'la vuelta a la isla' como la modalidad isleña del paseo millonario
- Las fronteras invisibles están presentes en los barrios de invasión, la seguridad de un foráneo está garantizada si está al lado de una persona que viva en ese barrio.
- El término 'colombiano' es usado como un insulto entre los raizales
- En cada raizal convergen dos territorios: el raizal y el colombianoizado

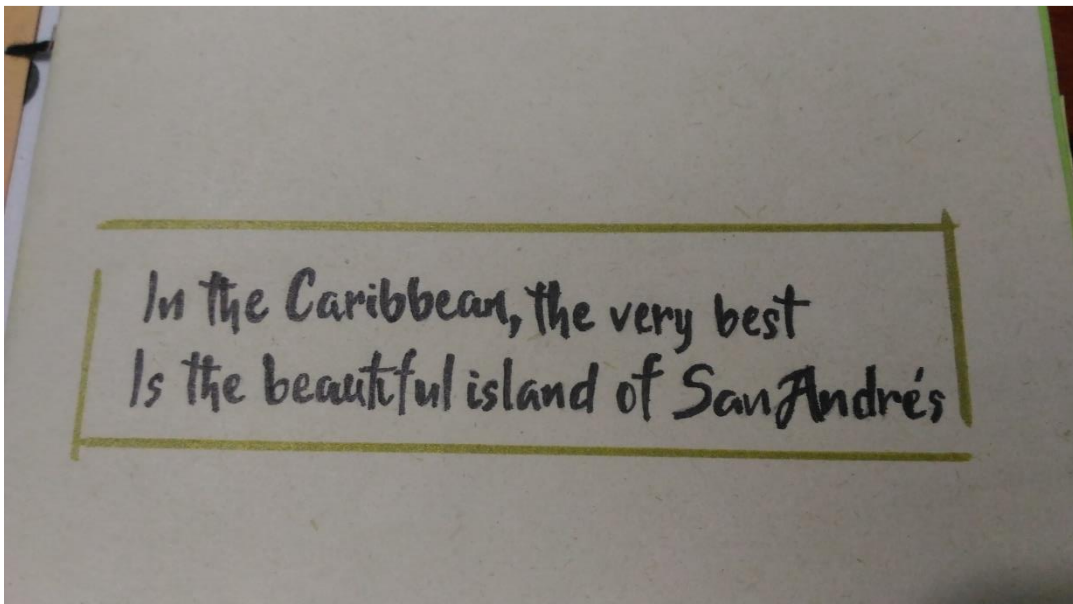
2.8. Patrones de identidad

En el análisis de la información obtenida, consideramos que el uso de los códigos culturales en el espacio de observatorio sería clave para determinar los patrones de identidad, de tal forma que lo incluimos.

HISTORIA, TERRITORIO Y COLOMBIANIZACIÓN

¿Cómo se ha construido el territorio sanandresano en el proceso de colombianización?

Laura Gallego y Diana Álvarez.



Imagen 22. Códigos culturales. Captura tomada del archivo original.

A través de esto pudieron identificarse que los territorios raizal y colombianizado no solo convergen en el suelo de la isla, sino en las personas raizales, cosa que se evidenció en las entrevistas.

A través del recorrido se evidenció la tensión entre la cohabitación de no-lugares y lugares (terminología usada por Auge para referirse a aquellos lugares que no están pensados para ser habitados y, sin embargo, por alguna u otra circunstancia, se habita) explicitada en el caso del Decameron el Isleño que fue construido sobre un cementerio raizal.

La resiliencia a través del paso del tiempo es crucial para el isleño, debido que a través de sus costumbres y su memoria, permite que su historia siga viva a través de su relato, valorizándose y legitimándose.

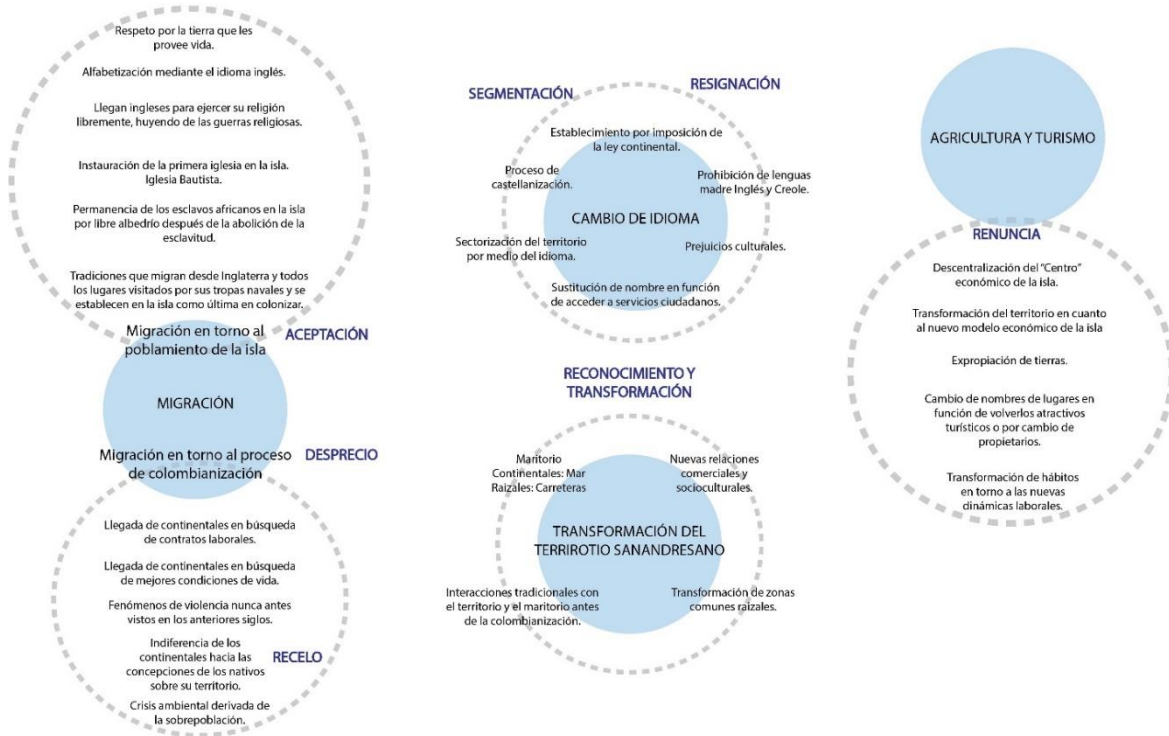
2.9. Diseño asociativo y diseño para el mundo real

El texto expone las posturas que fueron enseñadas antes del viaje y se vivieron durante este, en la que debe subvertirse la filosofía de que el diseñador es considerado un “Dios” y siempre está ubicado en los estandartes más altos de una empresa o durante el proceso de desarrollo de un producto o proceso. El proceso de diseño debe caracterizarse por la alteridad y la comunicación y creación horizontal, en la que el diseñador es tan valioso como un técnico o un artesano, y mediante el diseño colaborativo tienen el potencial de superar las expectativas del proyecto en que estén inmersos y ambos se enriquecen en términos intrapersonales gracias al intercambio de conocimientos que se llevan a cabo.

2.10. ¿Cómo evaluar un proyecto de diseño?

Protocolo de validación

El presente documento expone el proceso de validación de la línea de productos desarrollada durante el Módulo Producto & Identidad en el período 2018-10, de acuerdo con lo observado en el trabajo de campo y los componentes específicos que decidieron abordarse.

La validación se compone de dos momentos:

- Evaluación del proyecto con el grupo Dih Ruuts Projek.
- Evaluación de la metodología con diferentes tipos de viajeros, en la ciudad de Medellín.

Validación con Dih Ruuts Projek

Se desarrollará durante la exposición de la Colección con al menos uno o dos integrantes del grupo, su finalidad consiste en conocer la pertinencia del proyecto y su opinión como raizales sobre la estrategia propuesta. El desarrollo de la validación tendrá la siguiente estructura:

- Explicación del proyecto y el motivo de su elección
- Descripción de la estrategia
- Profundización en cada uno de los componentes de la línea
- Lectura de los primeros pasajes del diario de campo, y explicación de su construcción a través de la narrativa
- El diario se entregará a las personas del Grupo para que lo lean

- Espacio para preguntas de Dih Ruuts
- Cierre de la validación con unas preguntas para el grupo

Preguntas para el grupo Dih Ruuts Projek

VALIDACIÓN LÍNEA SOUTH END

Evaluación de la pertinencia del proyecto con el grupo Dih Ruuts Projek

Se desarrollará con al menos uno o dos integrantes del grupo Dih Ruuts Projek, su finalidad consiste en conocer la pertinencia del proyecto y su opinión como raizales sobre la estrategia propuesta. El desarrollo de la validación tendrá la siguiente estructura:

- Explicación del proyecto y el motivo de su elección
- Descripción de la estrategia
- Profundización en cada uno de los componentes de la línea
- Lectura de los primeros pasajes del diario de campo, y explicación de su construcción a través de la narrativa
- El diario se entregará a las personas del Grupo para que lo lean
- Espacio para preguntas de Dih Ruuts
- Cierre de la validación con unas preguntas para el grupo

Preguntas para Dih Ruuts:

1. ¿Cómo calificarías la estrategia para los usuarios que se plantean?

Pertinente ____

Acertado ____

Acorde ____

Coherente ____

Incoherente ____

3. ¿Cómo calificarías la información del diario en relación al contexto sanandresano?

Pertinente ____

Acertado ____

Acorde ____

Coherente ____

Incoherente ____

4. ¿Cómo calificarías la metáfora de la caracola como brújula para el visitante y las imágenes (ilustraciones) del diario presentadas?

Pertinente ____

Acertado ____

Acorde ____

Coherente ____

Incoherente ____

4. ¿Qué elementos deberían estar presentes en el desarrollo del diario?

5. ¿Qué sugerencias tiene para la estrategia que se plantea para que las personas que visitan la isla la recorran y la conozcan de una forma consciente?

Validación de la metodología

Se realizarán cuatro libretas de 10 páginas que tendrán escrito en la primera página las instrucciones para llenarlo, esta libreta se le entregará a cuatro personas que cumplan dos tipos de perfil en cuanto a la forma en que abordan y desarrollan sus viajes.

Perfil 1: Turista

- Adquiere los planes de las agencias de viajes, se hospeda normalmente en hoteles y explora las zonas que le recomiendan en los planes turísticos.

Perfil 2: Viajero

- Gestiona por sí mismo su viaje, lugar de hospedaje y cronograma, busca explorar y conocer un lugar a profundidad más allá de lo que dicen las agencias de viajes.

Instrucciones	Para terminar...
<p>Esta libreta es para ti. Escribe lo que piensas, haces y sientes durante el día. No te sientas cohibido, solo tú lo leerás.</p> <p>No te limites a escribir, dibuja, pega cosas o inclusive rasga las páginas para expresarte.</p> <p>En la última página verás una hoja similar a esta, quiero pedirte que respondas la encuesta y hables sobre tu experiencia durante el tiempo que tuviste esta libreta.</p> <p>A partir de este momento este pequeño cuaderno te acompañará durante el fin de semana, por favor, devuelve la última página el Lunes y pon el día y la hora de la última vez que escribiste sobre ella.</p>	<p>Califica de 1 a 5 tu experiencia, siendo 1 poco interesante y 5 muy interesante.</p> <p>¿Te sentiste cómodo escribiendo sobre esta libreta? 1_ 2_ 3_ 4_ 5_</p> <p>¿Cómo te pareció la experiencia de consignar tu día a día? 1_ 2_ 3_ 4_ 5_</p> <p>¿Consideras que el tamaño de la libreta es cómodo para escribir y portar? Sí_ No_</p> <p>¿Considerarías la posibilidad de tener una libreta para viajar en la que pudieras escribir el día a día? Sí_ No_</p> <p>¿Crees que sería útil tener algo que te ayude a conocer un lugar que visitas más allá de las guías turísticas que se consiguen normalmente? Sí_ No_</p> <p>¿Cómo te consideras? Viajero_ Turista_</p> <p>Turista: Adquiere los planes de las agencias de viajes, se hospeda normalmente en hoteles y explora las zonas que le recomiendan en los planes turísticos</p> <p>Viajero: Gestiona por sí mismo su viaje, lugar de hospedaje y cronograma, busca explorar y conocer un lugar a profundidad más allá de lo que dicen las agencias de viajes.</p> <p>Cuéntanos al reverso cómo fue tu experiencia.</p> <p>- ¿En qué momentos del día escribiste? - ¿Olvidaste o te dio pereza hacerlo? - ¿Te pareció terapéutico?</p>

Imagen 23. Encuestas diarios de campo de validación de metodología. Captura tomada del archivo original.

Resultados validaciones:

VALIDACIÓN LÍNEA SOUTH END

Evaluación de la pertinencia del proyecto con el grupo Dih Ruuts Projek

Integrante de Dih Ruuts: Steve Steele Castillo

1. ¿Cómo calificarías la estrategia para los usuarios que se plantean?

Pertinente ___x

Acertado ___x

Acorde ___x

Coherente ___x

Incoherente _____

2. ¿Cómo calificarías la información del diario en relación al contexto sanandresano?

Pertinente ___x

Acertado ___x

Acorde ___x

Coherente ___

Incoherente _____

Si bien todo está relacionado con el objetivo del producto, la interrelación no es muy clara.

3. ¿Cómo calificarías la metáfora de la caracola como brújula para el visitante y las imágenes (ilustraciones) del diario presentadas?

Pertinente ___x

Acertado ___x

Acorde ___x

Coherente ___x

Incoherente _____

4. ¿Qué elementos deberían estar presentes en el desarrollo del diario?

Información estadística, interactividad (en la medida que pueda tener música y relatos), la oportunidad de recolectarlos. Que devenga de las personas sanandresanas, su testimonio vivo, el de los lugareños que habitan de forma permanente

5. ¿Qué sugerencias tiene para la estrategia que se plantea para que las personas que visitan la isla la recorran y la conozcan de una forma consciente?

“Incorporar una cartografía colectiva elaborada, a manera de un mapa del tesoro que invite a conocer y reconocer otros lugares que en otras cartografías hegemónicas no se dan: los nombres en creol, los nombres relatan y autocontienen historias con relación a los lugares.

Me encantó porque representa la idea del viajero, una maleta, algo que uno siempre lleva para cualquier viaje, y el hecho de que lo dejen al final y se lleven todas las cosas que aprendieron a través de ella me parece mucho de lo que la primera frase del diario significa, como esas personas se llevan el destino con ellas, es una nueva forma de ver las cosas que el destino les deja.

El caracol es una representación de esa falta de génesis que caracteriza a las sociedades del Caribe, esa posibilidad de rastrear una raíz única, de un mito fundacional que sustente la existencia de las personas y las embarque en un proyecto que lleve las culturas a otras partes, y forzar a otros a que las asimilen; los cuatro tópicos que tiene la maleta también son claves para esa visitación no convencional que harían esos visitantes, en la medida en que los vincula con la cotidianidad del lugar, con los ejercicios de apropiación de los lugareños sobre el lugar, o de su devenir histórico, social, cultural, sobre todos los aspectos de su memoria cultural y la verdad yo creo que todo eso sirve para el propósito que es crear esa conciencia del lugar en los visitantes, no solamente para preservar el destino como esa nueva forma de cosas que ellos se llevan pero que vive allí, sino también para en medio de las dinámicas de apropiación del espacio, de apropiación de los recursos, donde los lugareños no tienen una participación tan directa y no alcanzan a beneficiarse de esa prosperidad que se produce, tengan una alternativa de subsistencia en todo eso me parece... porque si están proponiendo visitar esos lugares que no son afamados turísticamente y que de pronto tienen esa característica de que hay una presencia de personas lugareñas y que ese espacio no existe sin esa persona lugareña, entonces se le está brindando una alternativa de participación de lo que sería una forma de turismo sostenible, de turismo cultural pero yo hablo más de visitación, de encuentro, como esa forma de ver eos que vive en el territorio, en sus historias, que vive en la experiencia, en los lugares, en las personas... este es mi concepto frente a todo el producto.”

Conclusiones:

- La validación con Steve permitió entender la visión de un académico raizal sobre la propuesta, sus puntos fuertes y debilidades para ser tenidas en cuenta para mejorar la propuesta.
- Los comentarios que se recibieron en esta validación arrojaron resultados positivos en cuanto a la pertinencia del producto en relación con el contexto y de la estrategia como posible impulsadora de comercio justo en la isla de San Andrés.

VALIDACIÓN LÍNEA SOUTH END

Validación metodología con posibles usuarios

Se realizaron cuatro libretas de 10 páginas, en la primera página las instrucciones para llenarlo, 9 en blanco y una última suelta donde pudieron encontrar una encuesta respecto a la experiencia con el diario en dos días de su vida cotidiana, esta libreta se le entregó a cuatro personas que cumplían dos tipos de perfil en cuanto a la forma en que abordan y desarrollan sus viajes: turista y viajera (uno joven y uno adulto de cada perfil). Las siguientes fueron sus respuestas:

Viajeros: Valentina Mejía Amezcuita y Daniela Galvis Alonso.



Imagen 24. Encuesta realizada por Daniela Galvis. Fotografía tomada por Daniela Galvis.



Imagen 25. Encuesta realizada por Valentina Mejía Amezcuita. Fotografía tomada por Valentina Mejía Amezcuita.

Turistas: Yenny Molina Muñoz y Valeria Peña Duque.

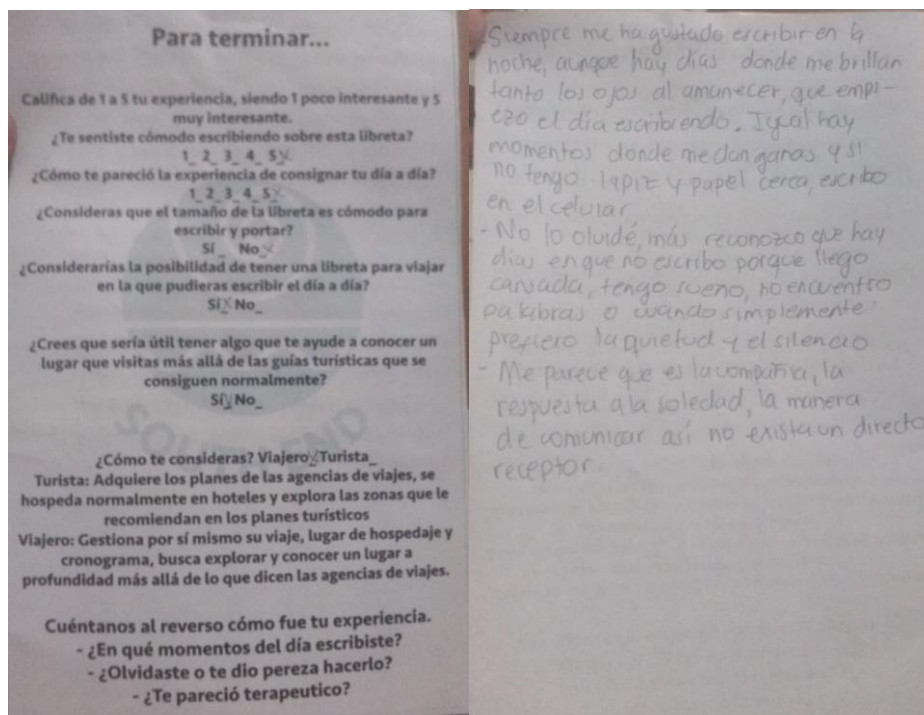

Imagen 26. Encuesta realizada por Yenny Molina Muñoz. Fotografía tomada por Yenny Molina Muñoz.

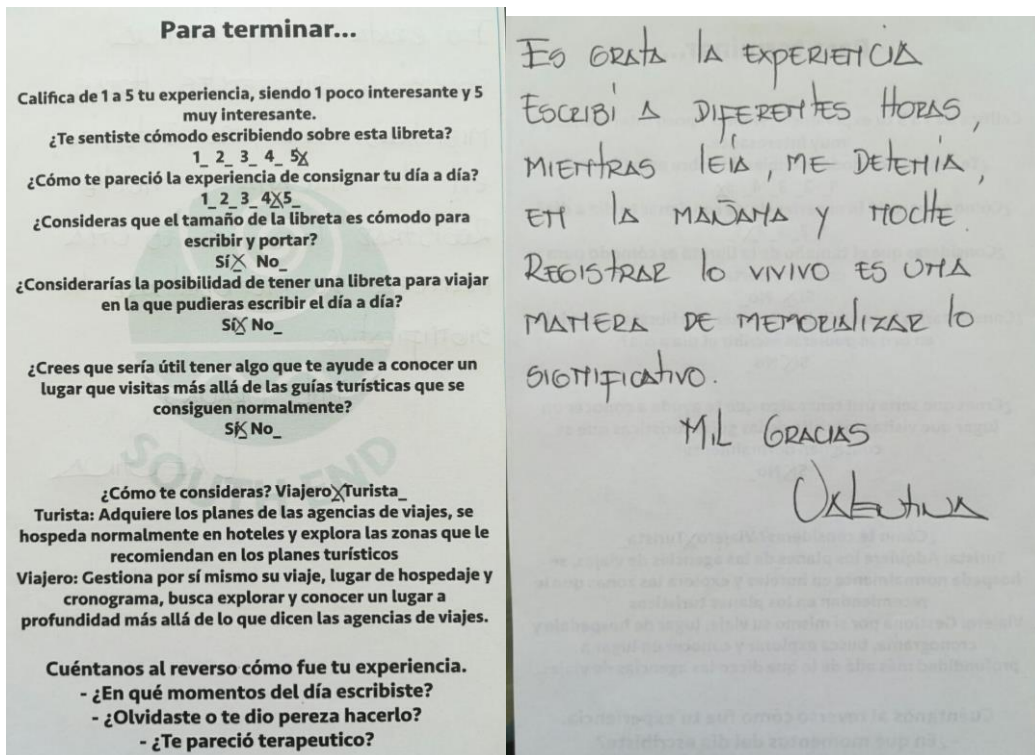

Imagen 27. Encuesta realizada por Valeria Peña Duque. Fotografía tomada por Valeria Peña Duque.

3. SABERES ARTESANALES, DISEÑO Y TERRITORIO

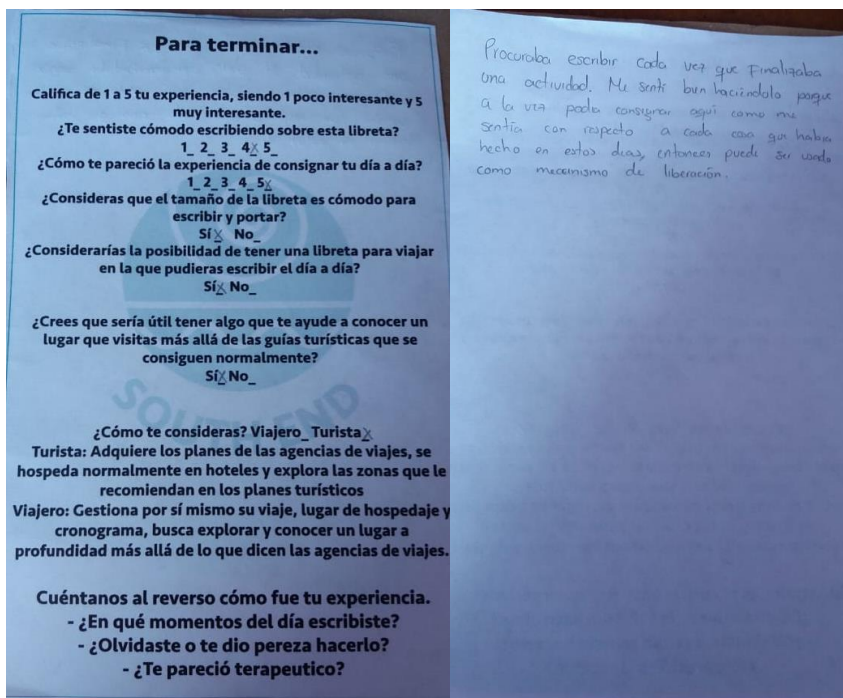
La relación entre el diseño y la artesanía es atravesada por actores de carácter contextual que genera un panorama cambiante a través del tiempo, desde sus prácticas, actores, territorio, materias primas, oficios y técnicas, que determinan su identidad cultural. En el presente componente del módulo se tienen en cuenta las diferentes técnicas y oficios artesanales, su aplicación en el diseño, y la transformación de las realidades que sufren a través de los años.

3.1. Nociones iniciales sobre la artesanía

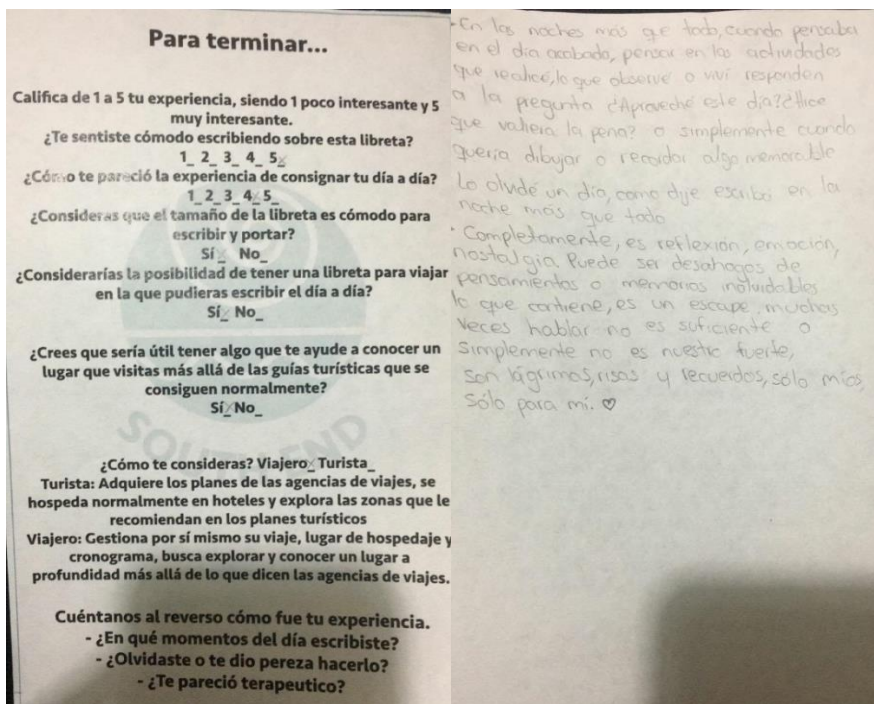
3.1.1 ¿Qué entiende por artesanía?

Una artesanía es el resultado de la aplicación de un conjunto de saberes, prácticas y técnicas tradicionales y representativas de una región o comunidad usualmente

transmitidos de generación en generación, y fabricados manualmente o con herramientas sencillas, ayudando a comprender elementos importantes de una comunidad.

3.1.2 ¿Qué entiende por manualidad?

Ejercicio realizado con las manos que ayuda al desarrollo de habilidades creativas y expresivas, en el que la persona plasma sus aprendizajes y experiencias personales con fines recreativos.

3.1.3 ¿Quién considera usted puede ser un artesano?

Es una persona que se especializa durante un tiempo determinado en diferentes técnicas arraigadas a su cultura, el artesano surge a través de la tradición familiar, histórica y cultural, elaborando objetos con carga simbólica.

3.1.4 ¿Cómo entiende el diseño en diálogo con la artesanía?

Una construcción del conocimiento que va de la mano con el compartir del saber hacer, además la artesanía puede servir al diseño como una herramienta para llegar a un resultado objetual. Contribuyendo al crecimiento mutuo y amplían la concepción histórica

3.2. Relatorías sobre la artesanía

Relatoría 1

Texto: Patrimonio cultural inmaterial

Autor: Hermán Amaya

El autor presenta las diferentes dinámicas necesarias para llegar a reconocer y preservar el Patrimonio Cultural Inmaterial (PCI), las diferentes convenciones y cómo, se define la salvaguardia, las funciones de esta para proteger, recrear, transmitir y evolucionar el PCI, mostrando la importancia de este y aplicándolo en el contexto colombiano, a través de su evolución con los años. Las razones que sustentan dicha tesis se enumeran a continuación:

- Amaya hace hincapié en la creación de las convenciones para determinar el Patrimonio, las formas en que este se manifiesta (material e inmaterial) y los momentos claves para la definición, oficialización y protección de un elemento patrimonial haciéndole saber a la comunidad su valor y compromiso con su preservación.

- Considerándose el PCI un tema nuevo en el orden mundial, Colombia avanza con sus declaratorias en el contexto latinoamericano.
- El compromiso de cada región para llegar al plan especial del salvaguardia patrimonial está definido por la gestión de inventarios (identificación, documentación y registro), el compromiso de las instituciones, la capacitación, sensibilización y la difusión del mismo, a nivel local y nacional.

El autor inicia definiendo el patrimonio cultural inmaterial y las formas en que se manifiesta “el patrimonio cultural, no se limita a monumentos y colecciones de objetos, sino que comprende también, tradiciones o expresiones vivas heredadas de nuestros antepasados y transmitidas a nuestros descendientes” Unesco. Posteriormente enumera tres momentos en las que el patrimonio se consolida: la convención para la protección del Patrimonio Mundial Cultural y Natural (1972), convención para la salvaguardia del PCI (2003) y finalmente la adopción del PCI por el estado colombiano (2006).

El texto plantea y muestra elementos y perspectivas que no son vistas en la cotidianidad detrás de cada representación de una comunidad, la importancia identificar el compromiso que tienen para con la memoria nacional y permitir que las historias que se transmitan de generación en generación no mueran. Es importante resaltar el papel que el autor muestra de que cada nación inculque la identificación del patrimonio en cada una de sus comunidades y vele por la inclusión y creación una lista representativa nacional de la memoria cultural que sea realizada con el objetivo de no perder ninguna tradición en el camino.

Debe cuestionarse porqué Colombia solo tiene 4 declaraciones de PCI, teniendo en cuenta la riqueza y diversidad cultural presente en el territorio, y también la labor de las organizaciones, instituciones y entes gubernamentales que cargan con la tarea de velar por la identidad del país.

Relatoría 2

Texto: Artesanía, algo más que un objeto

Autor: Hermán Amaya

El texto propone una reflexión entre la concepción de la artesanía en Colombia alejado de ser concebido como un bien de valor económico como se hace actualmente, desde la obtención de la materia prima hasta su venta en un establecimiento comercial, como lo cita el autor "La artesanía, más que un artículo comercial, es una pieza portadora de identidad y potencial elemento para el desarrollo". Los diferentes elementos que sustentan esta tesis son:

- Algunos de los artesanos desconocen del potencial de sus productos como portadores de identidad, y en algunos casos son subvalorados por la comunidad a la que pertenece.
- La artesanía colombiana está pensada en términos económicos desconociendo el potencial y el trasfondo que hay detrás de cada objeto.
- El proceso artesanal debe pensarse como un fin para el Desarrollo, incluyendo en cada pieza procesos de inclusión social, ambiental y cultural. Proyectando el artesano como portador de identidad y conocimiento, un conocimiento orgánico que debe propender el crecimiento y expansión de este.

Hermán ofrece un concepto de la artesanía pensando en la misma no como un objeto comercial sino desde la perspectiva del artesano y la comunidad por la que está hecha, como una manifestación creativa, cultural, histórica e identitaria de la misma, reflejando las costumbres y tradiciones inmersa en esta. Con esto, también expone algunos de los ejemplos de piezas y regiones del país con sellos identitarios marcados, aunque cabe recalcar que debido a la diversidad que ofrece el territorio colombiano en términos de pisos térmicos, flora, fauna y ecosistemas, el listado de territorios con carga cultural es más extensa. La única organización que se encarga del comercio de estas piezas de cultura material a nivel nacional es Artesanías de Colombia, que pertenece al Ministerio de Comercio, Industria y Turismo, que las trata únicamente como bienes para ser comercializados.

La percepción y la apreciación de la artesanía como un bien únicamente comercial puede traer a mediano o largo plazo la desnaturalización y eliminación de los elementos culturales, tradicionales e identitarios de las regiones del país. Estas piezas deben ser tomadas como piezas de valor para la historia colombiana que deben ser vistas como piezas únicas, que representan la historia del país y de alto valor cultural, formados de la naturaleza; debe encontrarse un equilibrio entre la comercialización de los mismos y la elaboración con carga cultural e identitaria que es concebida como un tesoro formado desde la naturaleza por manos colombianas.

Nuestra postura con respecto a la tesis de Amaya es compartida, las artesanías deben gestionarse desde el mejoramiento de la técnica, creación y mejoramiento de saberes que generen nuevos productos que no solo busquen ser comercializados sino establecer un vínculo con su cliente/usuario que evidencia una parte de la historia colombiana, reivindicando la importancia y el aporte de la labor artesana con la identidad del país.

Relatoría 3

Texto: Diseño, artesanía y estética

Autor: Carmen Adriana Pérez

El artículo brinda un análisis acerca del oficio artesanal de la talla de madera en el municipio de Santa Rosa de Cabal, desde la concepción de estos objetos como artesanía, su historia y sus antecedentes, manteniendo una tradición colectiva como una expresión individual del artesano. Se habla de una hibridación conceptual, en objetos cargados de toda la influencia de la conquista española, que transpone una cultura sobre otra, dando como producto un objeto con el desarrollo de técnicas ancestrales europeas con las adquiridas en la región. El poder del objeto yace en la impresión que esta causa en el espectador, cuando evidencia todas las relaciones que lo conforman como pieza cultural e identitaria de un lugar. El desarrollo de esta tesis se deriva bajo los siguientes puntos:

- Artesanía es tanto expresión colectiva como individual, cuando el objeto tiene relación con otros similares significa un acuerdo entre los individuos de un grupo de la población; siendo este un lienzo en el que se expresa las vivencias propias el objeto adquiere un sello además único de su hacedor.
- El objeto cultural es signo, es decir, sólo mediante un proceso de interpretación sobre su proceso creativo logra trascender a objeto artesanal.
- La artesanía puede identificarse desde el tipo de estética que posee, en Colombia se identifican tres corrientes: Tradicional popular, convencional serial y contemporánea.
- En el caso de la talla de madera de Santa Rosa, la madera es medio físico, la verdadera riqueza está en la técnica empleada para la talla, siendo esta el medio comunicacional de la tradición transferida de generaciones.

Carmen ahonda en el concepto de artesanía como "Patrimonio regional de un territorio" que se resignifica en las diversas manifestaciones estéticas y las dinámicas de creación, tradición e identidades propias de Santa Rosa de Cabal, como objeto de estudio del artículo.

Este proceso metodológico permitió identificar las diferentes temáticas o vertientes en las que puede desarrollarse un artesano según sus gustos o preferencias, religiosas, costumbristas, utilitarias o artísticas. En la matriz relacional que expone el texto se ve claramente el espectro de la artesanía como objeto cultural más que como una cosa sin alma, no obstante, la lectura que debe hacerse es desde la estética y el contexto desde donde surge. El objeto artesanal al ser expresión sociocultural, es dinámico, está en una constante transformación debido a la mezcla de culturas e identidades. Y el oficio del artesano está condicionado simultáneamente por sus conocimientos culturales con los que ha crecido a lo largo de su vida.

De acuerdo con la autora todo el proceso artesanal se encuentra en el dilema moderno de la industrialización, la preservación de lo tradicional, la permeación de los otros contextos y la difusión de su mismas técnicas; hoy en día el oficio artesanal

se puede distinguir entre cuatro vertientes: La religiosa, que se mantiene el sentido de lo tradicional, donde el símbolo trasciende de lo individual para volverse universal; La costumbrista, que resalta la memoria y solo puede entenderse si se conoce el contexto; La utilitaria, el artesano debe cumplir los caprichos del comprador, haciendo del objeto un componente no tradicional donde reina lo eclético; Y finalmente el artístico, donde predomina lo bello sobre lo funcional.

Relatoría 4

Texto: Acerca de la historia del diseño en Colombia

Autor: Alfonso Espada

El diseño en Colombia empieza a desarrollarse en las décadas de 1960 y 1970, con profesionales que se formaban en el exterior y creaban sus empresas dentro del país. La formación e influencias extranjeras han generado en el diseño colombiano la necesidad de mostrar elementos representativos que lo identifiquen y resalten sobre el diseño de los demás países, destacándose en los ámbitos en los que lo ha hecho hasta ahora: calidad, conceptos, materiales e innovación. La necesidad de buscar un sello, yace en el reconocimiento del país por su pasado violento y su recuperación después de esto; encontrando en las técnicas artesanales una vía para el desarrollo en ámbitos del diseño y las comunidades artesanales al compartir su conocimiento adquirido con los años y la práctica. Instaurando en la mentalidad de las nuevas generaciones un proceso de proyectación que tenga la marca verdadera de sostenibilidad y sentido social, dando sus aportes a un mercado que desea nuevos avances y productos que sean amigables con el medio ambiente.

- El campo del diseño en Colombia se instaura en el siglo XX, a causa de la emergencia de un diseño propio, los primeros en consolidarse son el diseño gráfico y el industrial.
- Se crea un nuevo lenguaje en Colombia, el lenguaje visual ahora manda sobre los demás. Sin embargo, las consecuencias son inmediatas y la contaminación urbana debido a los materiales utilizados se evidencia e impacta en la sociedad colombiana.
- Se habla de un fenómeno de homogeneidad cultural desplegado de la ola de los objetos de publicidad que invaden las tiendas locales y llevan consigo la anulación de la identidad popular y tradicional en la que se originaron.
- La sostenibilidad de las propuestas de diseño para la ciudad es deficientes y la competitividad en el mercado se ve trastocada por el mismo aspecto, para entrar de nuevo en las dinámicas de este se debe crear diseño con altos niveles de innovación, creatividad y valor agregado, pero fundamentalmente basados en un diseño con identidad y ecodiseño, pensado en el ser humano.

- Con la referenciación y educación en un contexto y con corrientes extranjeras, el discurso y la retórica del diseño no era propia del país; a esto se le agrega que las personas se avergonzaban de sentir lo colombiano como propio debido a los antecedentes violentos por el conflicto armado, obligándoles a aceptar únicamente lo extranjero con sello importado.

La concepción y evolución del diseño colombiano que expone Espada se ve fundamentada en la aceptación pero no interiorización que ha tenido el diseño en el contexto colombiano, al ser considerado como necesario pero no implementado en todas las áreas donde pueda ser necesario; a esto se le agrega la falta de sentido propio con aquellos símbolos que representan al país y la vergüenza de mostrarlos por los antecedentes sangrientos, las crisis ambientales y la necesidad de un cambio de perspectiva para los nuevos productos, en el aprendizaje, el pensamiento y la creación de bienes y servicios que posean elementos artesanales, identitarios, adquiridos por la sabiduría de la experiencia de los maestros artesanos combinados con la rigurosidad de las normativas internacionales y los procesos industriales conocidas por el profesional actual permitirán un nuevo campo de desarrollo del diseño colombiano que le permitirá competir con el mercado mundial, abriéndose camino como una propuesta sostenible pensada por humanos para humanos.

El diseñador actual como se afirma en el texto debe ser acorde, líder y debe ser capaz de trascender en todos los escenarios: material, transformador, comunicacional y de consumo; debe tener conciencia de toda la conjunción de aspectos que comprende el objeto para llegar a ser producto, es decir, la experiencia totalizadora de la cultura que reflejará.

Así mismo como el autor menciona el rock como ejemplo de naturalización, apropiación y resignificación de este elemento que deviene de culturas ajenas y logra imprimirse sobre la nuestra, así mismo se debe actuar con las demás activaciones que lleguen a tocar la nación, adoptar la historia de la identidad colombiana para proteger todo su legado patrimonial material e inmaterial, buscando una simbiosis entre el diseño artesanal, con el diseño industrializado, manteniendo la esencia y elementos identitarios propios del país mostrando la diversidad del mismo.

Relatoría 5

Texto: Artesanía, cultura y desarrollo

Autor: Hermán Amaya

Desarrollo es el concepto que el artículo indaga, proponiendo para su existencia el componente humano como argumento fundamental, por lo tanto, estrategias que permitan un beneficio económico, social y posteriormente ambiental en la creación y manufactura de objetos. Estos objetos no deben ser creados a la ligera, estos deben estar cargados de la historia del lugar y la persona que los hace, permitiéndole a las personas que lo observen encontrar un tesoro propios de ese lugar, permitiendo ofrecer no solo un bien comercial sino un elemento que permita el desarrollo de la localidad a la que pertenece, beneficiando a las familias del lugar, las organizaciones y comunidades que velan por el cuidado y preservación de las tradiciones.

- La primera evidencia de fenómenos que pudieran llamarse desarrollo se da en los años 50, siendo este netamente direccionado hacia el ámbito económico.
- Para los años 80's se incluye el componente humano sobre el concepto que se había formado de desarrollo en una sociedad.
- Sobre los años 90's La Cumbre de Rio aporta a este concepto el componente ambiental.
- ¿Qué importa más, el objeto que se adquiere en un punto de venta o la historia que trae consigo?
- Reivindicar la importancia y aporte de la artesanía a nuestra identidad cultural como motor para el desarrollo tanto local como nacional.
- Economuseos como el ejemplo más completo de desarrollo humano desde el oficio y el artesano que lo realiza, este proyecto garantiza una generación de inclusión y capital social.

Hermán argumenta claramente la importancia de los elementos locales dentro de los bienes de consumo, pero no como objetos y ya, sino como un ente que está cargado con todo el pasado del lugar en que fue creado, las manos que lo fabricaron y los esfuerzos de esa locación por mantener vivas las tradiciones que los caracterizan. La importancia del apoyo hacia aquellas comunidades que luchan para mantener viva su esencia y ser reconocidas como portadoras de cultura, identidad e historia del país.

"No hay globalidad que valga si no hay localidad que sirva" fue la frase que más condensa el propósito del autor con el artículo, esta pretende esbozar la idea de la importancia que tiene trabajar sobre las dinámicas cercanas, dar propuestas de valor que fortalezcan las iniciativas centradas en el saber y el artesano, de esta manera se podría visualizar una futura proyección global, antes no.

3.3. Síntesis grupal

Los proyectos y el abordaje de Artesanías de Colombia sobre la producción artesana del país nacen de la intervención del Gobierno sobre la exportación generada por extranjeros en el Siglo XX, en la que se propone como ente público y privado a la protección de los artesanos y sus saberes, procurando el cuidado de la tradición.

En las diferentes regiones de Colombia, se presentan muestras culturales materializadas a través de las artesanías que revelan un fragmento de la identidad del pueblo, independientes del mercado global. La pieza artesanal es un fragmento del pueblo en el que está fabricado y de la persona que la produjo, el nivel de participación sobre estas piezas es determinante para dotarle un 'alma' a la misma.

Debe tenerse en cuenta que durante las últimas décadas, el valor de la artesanía se ve reflejado en la posibilidad de ser vendido y su nivel de 'diseño' inmerso en esto; que da como resultado muestras como ExpoArtesanías en el país, donde se muestra un objeto pulcro e impecable que no deja ver ningún aspecto de la persona que estuvo detrás de ese proceso de creación, y en algunos casos, transformando los objetos para que se vean más atractivos comercialmente arrebatándoles elementos claves, y por tanto su esencia.

3.4. Diseño aplicado a la artesanía

A través de los proyectos de Artesanías de Colombia para recopilar documentar y permitir la salvaguarda del Patrimonio Cultural Inmaterial del país, se llevaron a cabo la apertura, ejecución y trabajo con talleres en poblaciones artesanas donde los diseñadores ponían al servicio de los artesanos buscando la optimización, incremento y la mejora de las técnicas sobre productos que los artesanos realizaban, permitiéndoles explotar y explotar el potencial de las técnicas que desarrollan. Este texto es el primer acercamiento a la postura de diseñador facilitador que se expone en las clases, en la que se llevan a cabo trabajos interdisciplinarios en donde hay reciprocidad de conocimientos.

3.5. Visita al taller artesanal y síntesis grupal

En nuestro caso, el trabajo de Patchwork se entiende como el trabajo en retazos con fines utilitarios, ornamentales o ambos. Es una práctica milenaria que inició con el propósito de remendar y arreglar prendas de vestir, y fue con esos fines con los

que llegó a Colombia, con los colonizadores españoles. El desarrollo de la técnica con intenciones ornamentales se dio en Norteamérica, Europa y algunas regiones de África; sin embargo, el patchwork llega a Colombia con este objetivo siendo traído desde Estados Unidos, el país está a la vanguardia con la técnica, tendencias estéticas y herramientas. Como pudimos presenciar de la voz de las mujeres que nos recibieron, la belleza del patchwork recae en el trabajo manual y la dedicación que se le imprime en este.

Buscando piezas artesanales realizadas con Patchwork en el país, encontramos dos casos que son reconocidos por Artesanías de Colombia: Las molas del pueblo Guna en el Urabá Antioqueño que a través de sus formas representan el mundo y la interpretación que como pueblo tienen para este, y las prendas hechas por Retazamental en Cundinamarca, una costumbre que está por convertirse en tradición de una familia donde buscan a través de la técnica salvaguardar el medioambiente.

Cuando finalizaron las exposiciones a los talleres, hay algunos elementos que vale la pena resaltar: el uso de las tecnologías digitales dentro del uso de las técnicas artesanales puede hacer que estas piezas pierdan en cierta medida su esencia, al estar intervenidas en cierta medida por una máquina. Hay que entender que, en un taller de diseño, o en un lugar donde se esté llevando a cabo un proceso, el espacio no se verá pulcro, y desligarse del juicio de valor de que un lugar es 'desorganizado' es crucial para entender la relevancia del producto que se lleva a cabo.

3.6. Conociendo las subregiones de Colombia

En esta sesión del componente de viabilidad hablamos sobre como la riqueza de saberes artesanales, se pone en evidencia la diversidad de tradiciones, procesos productivos y riqueza artesanal del territorio colombiano; esta riqueza deviene de la estrecha relación entre los saberes artesanales con el territorio al que pertenecen, y el conocimiento que los artesanos adquieren de la experiencia sobre la extracción de sus materias primas.

Hablamos acerca de los procesos en que se llevan a cabo a través del oficio y la experiencia las formas en que se materializa la artesanía, y así finalmente cómo la pieza toma sentido en la medida en que se hace por manos artesanas.

La artesanía, aunque potente y cargada de valor y simbolismo, es muy frágil debido al paso del tiempo, los procesos de globalización y a ello se le suma el obstáculo de no haber relevos generacionales para estos oficios últimamente.

¿Qué se esconde detrás de la artesanía? En el fondo está un proceso de resistencia de las comunidades hacia los procesos de renovación económica, política y

territorial. “Hacemos artesanías para saber que existimos” (frase recuperada del video mostrado en clase).

4. SALIDA DE CAMPO

El viaje inició desde la llegada al aeropuerto Jose María Cordova de Rionegro, un viaje de una hora y media que sería el inicio de una experiencia que marcaría a cada uno en varios aspectos. Estuvimos siete días en la isla con el mar de los siete colores, en la que le dimos la espalda al mar y miramos hacia adentro.

4.1. La experiencia del viaje

La semana que pasamos en San Andrés realmente fue una experiencia que nos marcó a nosotras, fue muy significativo todo lo que pudimos aprender de la cultura y las identidades allí encontradas, descubrimos como un lugar se vuelve territorio a partir de sus historias, porque no es una la que va de voz a voz, son múltiples historias tanto como la diversidad de su comunidad. Así pues, hemos aprendido con cada caminata y recorrido en las coloridas y alegres calles de la isla que su tiempo es distinto al nuestro, allá la vida transcurre a otra velocidad, entenderlo fue parte del proceso, desde el primer encuentro con las artesanas pudimos experimentarlo, además de los espacios o acontecimientos que es mejor no visitar o no contar, según la mayoría de testimonios de muchos allá; sin embargo, tuvimos la oportunidad con la compañía de los profesores de visitar uno de estos lugares inencontrables y conocer otra de las realidades presentes sobre este territorio, El Cliff, uno de los barrios con más desigualdad social junto otros ubicados en el norte. El norte fue otro de los lugares que analizamos, reconociendo que es el eje económico de la isla y por ello lo llaman "centro", también tuvimos la experiencia de montar en casi todos los transportes (taxis, motos, el único bus), conocimos la loma, en la que logramos identificar un territorio que se siente y se vive distinto a lo que habíamos visto en el resto de la isla, ya que la mayoría de las personas que habitan esta colina son raizales o por los menos las costumbres que se evidencian allí contrastan, desde la iglesia hasta la disposición de las viviendas, las relaciones sociales eran más cercanas, de algún modo más libres, familiares y reflejaban realmente la hermandad de la que un vigilante raizal en la biblioteca de la república nos había contado; él nos habló de muchas tradiciones, costumbres, rituales y hábitos de su grupo social, también de la relación de hermandad con las islas del caribe colombiano. Otro día nos tomamos el tiempo para indagar dentro de dicha biblioteca sobre la historia que se registraba en los libros y nos topamos con un personaje que puso sobre la mesa no solo lo que habíamos encontrado en los textos, charlas y testimonios; sino la experiencia vivida en la propia piel, la convergencia entre los territorios que una persona puedes tener, cómo desde la

educación se vive la colombianización y la forma en la que se transforma y exterioriza en cada persona.

Tuvimos la oportunidad de conocer lo mejor y también lo menos agradable de la isla, desde la cortesía y la amabilidad de sus habitantes hasta su realidad violenta, el deterioro ambiental y el atropello del turismo sobre un pueblo.

4.2. El ejercicio de co-diseño

Para iniciar formalmente la etapa de co-diseño, Vanessa Atencio, María Isabel Ruiz y nosotras decidimos hacer una lluvia de ideas con Cátula a través de un ejercicio en la casa de Liney. Dispusimos una cartulina blanca sobre la pared, y con la ayuda de marcadores y colores, Cátula empezó a escribir las palabras que se vinieron a la mente cuando hablaba de lo que deseaba hacer con su arte y sus manualidades. Ese día también experimentamos "Los Rostros de Cátula" a través de la intervención de sus obras en diferentes formatos y con otras técnicas.



Imagen 28. Lluvia de ideas con Cátula. Fotografía tomada por el grupo.

El objetivo era permitirle a Cátula explorar otros formatos en los que pudiera expresar sus rostros que se salieran del lienzo y darle una oportunidad para que, a través del desarrollo de estos, pudiera vender sus piezas.



Imagen 29. Trabajo de co-diseño con Cátula. Tomada por Alejandro Villa.

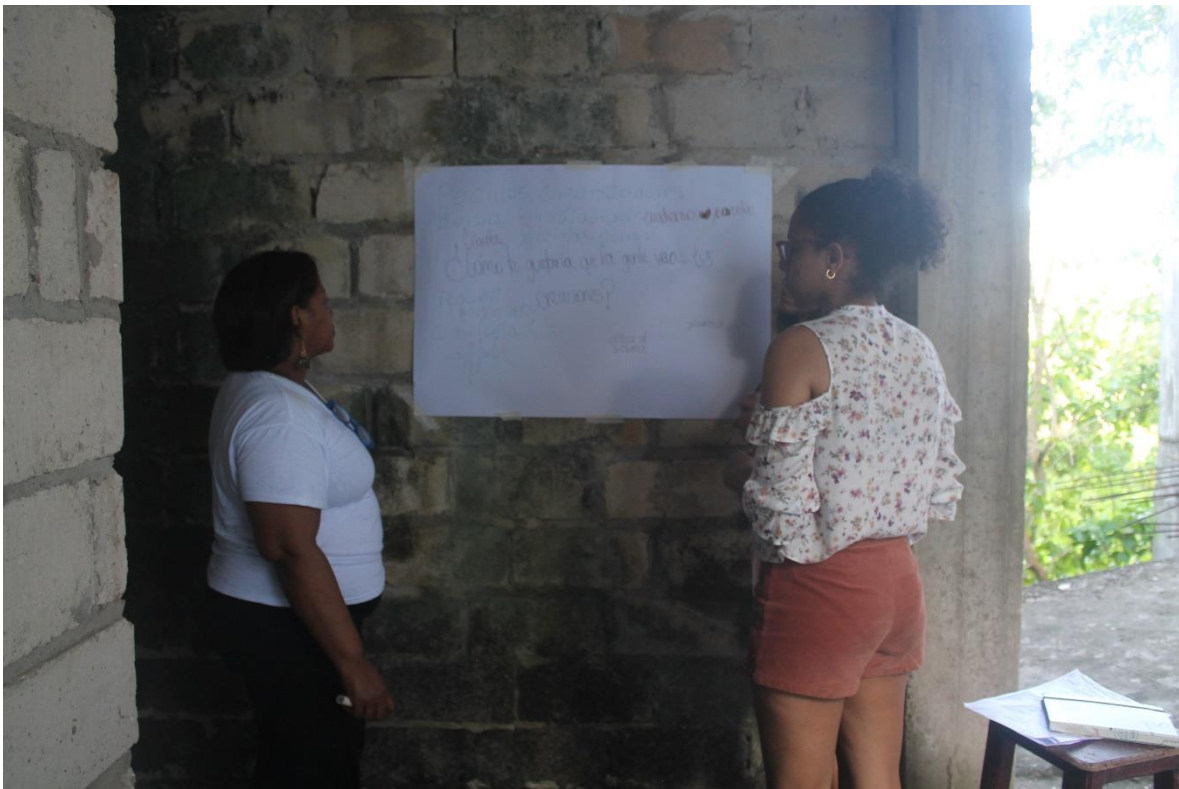

Imagen 30. Trabajo de co-diseño con Cátula. Tomada por Alejandro Villa.



Imagen 31. Resultados del trabajo de Codiseño. Tomada por Alejandro Villa.

4.3. Preguntas y respuestas sobre la producción artesanal

¿Cuáles fueron los saberes artesanales que encontraron en el recorrido por la Isla de San Andrés? Describa cada uno de ellos.

- Tejeduría: Se realizaban tejidos con calceta de plátano, wildpine, grassbone que emplean o vinculan a la marroquinería.
- Papel maché: Consiste en la creación de piezas a partir de pasta de papel, en el caso de lo observado en la isla, pueden usarse objetos reutilizados o reciclados que funcionen como estructura o den una forma general de la pieza que se desee lograr, a través de esta pasta (realizada mezclando pedazos pequeños de papel con agua hasta lograr una consistencia pastosa) se añaden los detalles necesarios para finalizar con la pintura y sellado con resina o laca de la pieza.
- Producción “cerámica”: Se refiere específicamente al tratamiento y manejo de la “arcilla polimérica”, importada desde Estados Unidos. Este material puede ser moldeado y deformado al deseo de la persona que lo manipula y pigmentado de acuerdo con los insumos presentes. El paso final en la realización de piezas consiste en el horneado de estas a 129-135°C

- Patchwork: Consiste en coser pedazos de tela para lograr como resultado uno mayor, la aplicación más común era la lencería para el hogar, aunque hay casos de vestuario usando esta técnica.
- Lutheria: La fabricación de instrumentos puede especificarse en este contexto en aquellos que se usan con los géneros musicales de la isla, como el tináfono, la quijada de caballo y las maracas.
- Trabajos en metal: Manipulación del metal para obtener piezas ornamentales, en la isla se reconocieron principalmente las técnicas de joyería.
- Trabajos en madera: Desde la carpintería y ebanistería, el saber predominante fue la talla en madera, que podría representar paisajes de la isla o situaciones cotidianas.
- Miscelánea: Se incluyen las prácticas de bisutería, manipulación del coral negro, fabricación de juguetes para mascotas y el uso del carey.
- Guarnilería: Incluye la extracción del cuero y todos sus tratamientos posteriores para ser usado como materia prima en vestuario, marroquinería e instrumentos musicales de percusión.
- Cestería: Se compone del enrollamiento y el tejido de fibras o hilos hasta lograr piezas que pueden ser funcionales u ornamentales, posee una geometría cilíndrica y se asemeja a los jarrones; también puede ser usada para crear superficies planas.

¿Existe algún proceso de mezcla cultural que se materializa en los objetos artesanales vistos en la Isla de San Andrés? Explique cuáles son y cómo se dan.

Sí hay procesos de mezcla cultural, que se evidencian desde los materiales e insumos utilizados para realizar las piezas, que son suministrados de zonas ajenas a la isla, como es el caso de los elementos de bisutería, tejidos para la confección de vestuario, pinturas e insumos para la práctica, resinas, pegamentos, maquinaria. Debe aclararse que hay piezas artesanales que son fabricadas en lugares ajenos de la isla y tratan de venderse como identidad sanandresana, hechas en la Colombia continental y enviadas a la isla para su comercio; de igual forma, hay piezas que son fabricadas en la isla y comercializadas por encargo hacia otros lugares; este fenómeno está más relacionado con la tensión entre lo local y lo global permanente en la isla. Es evidente, dentro de lo material, la mezcla de culturas que se plasma en las pinturas de una de las artesanas quién ilustra detalladamente personajes en una diversidad figurativa, ella afirma pintar lo visible cotidianamente.

¿Cómo se crea y recrea la historia, y la tradición del territorio de la Isla de San Andrés en las artesanías de las comunidades visitadas en la salida de campo?

La historia, la recreación de esta, y las tradiciones se muestra en la diversidad cultural de la isla, en las poblaciones que han migrado o la han visitado a través de los años que de forma consciente o inconsciente afectan las obras de las artesanas,

resaltando el hecho que no todas son nativas de la isla, algunas han migrado al territorio por varios motivos como Áurea, una de las artesanas conocidas quien ha aprendido técnicas en otros lugares y está en una frecuente retroalimentación de las misma, las cuales aplica y desarrolla en el contexto sanandresano. Así mismo las demás artesanas están en situaciones similares debido a que la artesanía que actualmente se elabora en la isla es contemporánea a falta de transmisión de la tradicional y por ello se ubica en los primeros pasos hacia una consolidación.

Teniendo en cuenta la clasificación de la artesanía y de sus límites de intervención (indígena, tradicional, contemporánea), ¿en dónde y por qué ubicaría los distintos oficios artesanales encontrados en la Isla de San Andrés?

Saberes artesanales	Tipo de artesanía	Justificación
Tejeduría	Tradicional Popular	Los productos son realizados con carácter funcional y estéticos y están influenciados por los conocimientos adquiridos por los inmigrantes ingleses.
Papel maché	Contemporánea	Resalta el estilo individual, influenciado por estímulos externos de contextos culturales diferentes al propio.
Producción cerámica	Contemporánea	Resalta el estilo individual, influenciado por estímulos externos de contextos culturales diferentes al propio.
Patchwork	Tradicional Popular	La técnica fue traída al territorio y apropiado por la población por la influencia de los inmigrantes ingleses.
Luthería	Indígena	Suple necesidades de tipo social, la creación de instrumentos se hace con propósitos rituales.
Trabajo en metal	Tradicional Popular	La técnica fue traída al territorio y apropiado por la población por la influencia de los inmigrantes y corsarios

Trabajo en madera	Tradicional Popular	La técnica fue traída al territorio y apropiado por la población por la influencia de los inmigrantes y corsarios
Miscelánea	Contemporánea	Está influenciada por la reutilización de los materiales contemporáneos y técnicas aprendidas por medios académicos y digitales
Guarnilería	Tradicional Popular	La técnica fue traída al territorio y apropiado por la población por la influencia de los inmigrantes
Cestería	Tradicional Popular	La técnica fue traída al territorio y apropiado por la población por la influencia de los inmigrantes

En conclusión, analizamos dentro de las artesanías observadas unos patrones de contemporaneidad, en otras palabras, la artesanía que se vive hoy en la isla no tiene unas referencias autóctonas del territorio, son técnicas de lugares externos, y aplicadas al fenómeno de la actualidad. Lo tradicional está oculto dentro de la cultura a tal punto que se habla entre los habitantes de su desaparición.

¿Cuáles son las repercusiones que tienen los procesos de globalización, de la falta de relevo generacional y del deterioro del medio ambiente frente a los saberes artesanales de la Isla de San Andrés?

En lo encontrado y escuchado, las situaciones mencionadas aportan al deterioro y el decaimiento de la memoria artesanal, ocasionando que las generaciones más jóvenes muestren desinterés por los saberes de la isla, focalizando su atención en aquellos estímulos recibidos por las redes sociales y la hiperconexión lograda con el Internet, generando un vacío, debido a que dichos saberes pueden considerarse como “absurdos”, “obsoletos” o destinados únicamente para las personas de edad avanzada. Generando un paralelo con la primera situación, debido a los fenómenos ambientales, la prohibición de uno y otro material y la falta de autoconocimiento de las técnicas usadas, las personas que se encargan de desempeñarse en estas tareas no reconocen el valor de lo que hacen, deciden no compartir sus conocimientos o no saben cómo exhibir sus productos a una población que esté más allá de la isla.

¿Cómo articular la noción de Patrimonio Cultural Inmaterial para la comprensión de los saberes artesanales encontrados en la Isla de San Andrés?

Debe reconocerse que el Patrimonio Cultural Inmaterial no se limita a los objetos fabricados y comercializados, las diferentes muestras y representaciones de lo que se vive y se construye en el territorio, incluidas la forma de hablar, los hábitos de las personas que viven ahí y los recursos a los que tienen acceso, aportan a la construcción de este Patrimonio. Los diferentes saberes que se encuentran en la isla no son elementos desarticulados de la población, se interrelacionan entre sí y crean a partir de las relaciones, intercambios y dinámicas socioculturales, económicas y ambientales los conocimientos necesarios para convertirse en saberes propios de la isla en los diferentes ámbitos de la misma. La isla a través de iniciativas como Seven Colors Women está incorporando estrategias para la transmisión de los conocimientos, ya que la educación es clave en cuánto se pretenda afirmar esta cultura como un patrimonio cultural para su preservación.

¿Es posible pensar en que los saberes artesanales de la Isla de San Andrés hacen parte de la transmisión de la identidad cultural de la región? Justifique.

Los saberes hacen parte de la transmisión, en la medida en que hay personas que están interesadas en la adquisición y desarrollo de conocimientos artesanales. Sin embargo, no se registran sistemas de transmisión formales representativos en la isla, sólo organizaciones como Seven Colors Women que están iniciando este proceso. En San Andrés es posible pensar que a través de elementos elaborados desde la artesanía se puede transmitir una cultura que tuvo cimientos muy fuertes y hoy tambalea entre las dinámicas económicas y de colombianización, ya que desde lo que se pudo evidenciar en el trabajo etnográfico las artesanías a pesar de llevar técnicas que han sido apropiadas por circunstancias históricas múltiples, tienen sentido y significaciones que se pueden calificar claramente como isleñas.

De los oficios artesanales hallados, exponga: cuáles de ellos se han transformado, cuáles tienden a desaparecer, cuáles han aparecido y cuáles permanecerán en el tiempo. Diga además el porqué de estas situaciones.

Saberes artesanales	Situación	Justificación
Tejeduría	Permanencia en una constante transformación en	Gracias a las nuevas dinámicas sociales, como la introducción de materiales naturales al mismo, permite que pueda ser usado en varios campos y se ajuste al proceso de modernización que es

		propuesto por la influencia de la internacionalización a los que se ve expuesto el territorio
Papel maché	Permanencia	La facilidad de adquirir los insumos para crear la pasta de papel garantiza que estos métodos se mantengan en el tiempo, mediante el uso de materiales reciclables.
Producción cerámica	Aparición y permanencia de intercambios comerciales	El desarrollo de piezas de este material es nuevo, y depende directamente de los recursos económicos y las conexiones con proveedores para importar la materia prima e insumos
Patchwork	Permanencia en el tiempo	Al considerarse una tradición en la isla, puede evidenciarse como puede adaptarse al sistema moderno. Conjunto con esto, al generar vínculos emocionales con momentos de la infancia y la apariencia de ser único en su clase, el patchwork puede sobrevivir a través del tiempo.
Luthería	Permanencia con tendencia a la desaparición	Como consecuencia a los avances tecnológicos y la creación de nuevos géneros musicales, los instrumentos no se hacen indispensables para la creación de la música, están siendo desplazados por un sintetizador conectado a una computadora.
Trabajo en metal	Transformación y permanencia	El uso de metales en la indumentaria está

		intrínseco en la cultura material de las personas, como representación de estatus social y poder adquisitivo, como un ornamento para el cuerpo.
Trabajo en madera	Transformación en el tiempo	El uso y transformación del material se encontrará siempre a la vanguardia, por sus propiedades, métodos para ser adquirido y adaptarse a nuevas propuestas y necesidades del medio.
Miscelánea	Desaparición	La compra de insumos y materias primas para desarrollar estas técnicas depende directamente de los proveedores que estén presentes en la isla.
Guarnilería	Transformación en el tiempo	Los saberes y técnicas se transforman en la medida de que se hagan avances en los insumos y herramientas necesarias para llevarlo a cabo. Es necesario aclarar, que estos avances dependen de que lleguen o no a la isla.
Cestería	Permanencia	La introducción de otro tipo de materiales, como la calceta de plátano, la facilidad de construir las piezas, aspecto orgánico y funcionalidad permiten que sea una práctica que se siga desarrollando a través del tiempo.

¿Qué es lo que a su parecer se puede encontrar en el fondo de los saberes artesanales de la Isla de San Andrés?

Puede identificarse un amor por el territorio en el que se nació, el compromiso por protegerlo y generar dos matices: uno que respecta al recelo y temor de que estas

técnicas se contaminen al salir, siendo observadas únicamente por la persona que las realiza, y por el otro lado, el deseo de darlas a conocer como una cara diferente que tiene la isla, distinta a la del turismo. Como ejemplo están las artesanas de Seven Colors Women que conocimos y cada una desde las técnicas en las que se especializa han construido artefactos que van más allá de su aspecto funcional a artefactos con una transmisión cultural inmensa.

¿Cuál es, a grandes rasgos, la apuesta que hará su equipo de trabajo frente al reto de desarrollar un proyecto de diseño que dé cuenta de la identidad/identidades propias de la Isla de San Andrés?

La apuesta y el objetivo del proyecto de diseño será mostrar la cara oculta que no conoce el turista de la isla, debido a las dinámicas, etiquetas y estereotipos que se han formado sobre esta, mediante la demostración de patrones identitarios que den cuenta de la diversidad de San Andrés, a través de una pieza material.

4.4. Muestra y divulgación de lo vivido en San Andrés Isla

La muestra se realizó en el Hall de la entrada del bloque de Arquitectura y Diseño el día 8 de Marzo del 2018. Decidimos usar marcos de madera para exponer los infográficos y tripa de pollo como estructura para sostener y exhibir las fotos, con ayuda de ganchos de madera. A continuación, están las fotografías de la muestra.



Imagen 32. Montaje del equipo encargado de Historia, Territorio y Colombianización. Fotografía tomada por Laura Gallego.



Imagen 33. Montaje del equipo encargado de la Educación e Idioma. Fotografía tomada por Laura Gallego.



Imagen 34. Montaje del equipo encargado de la Música, Género y Saberes Artesanales. Fotografía tomada por Laura Gallego.



Imagen 35. Montaje del equipo encargado de Alimentación y Medio Ambiente. Fotografía tomada por Laura Gallego.



Imagen 36. Montaje del equipo encargado de Turismo e Identidades. Fotografía tomada por Laura Gallego.



Imagen 37. Documento de registro de Co-Diseño y plantillas para stencil. Fotografía tomada por Laura Gallego.

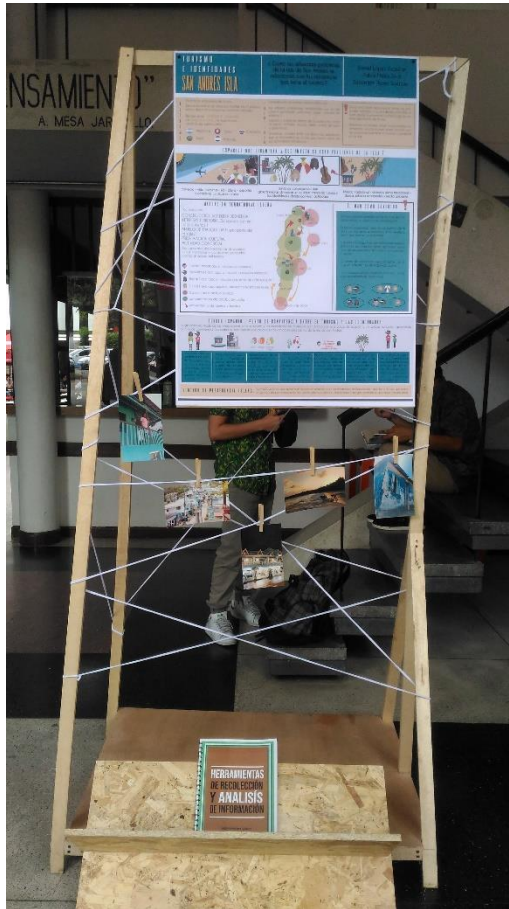

Imagen 38. Fotografías de la experiencia. Fotografía tomada por Laura Gallego.

4.5. Infográfico



Imagen 39. Infográfico. Capturada tomada desde el Software.

5. CONCEPTUALIZACIÓN

Este apartado expone cada parte del proceso de conceptualización que se llevó a cabo, mostrando los puntos en los que se quiso especificar para construir la el Norte de la propuesta de diseño realizada durante este semestre.

5.1. Reto de diseño

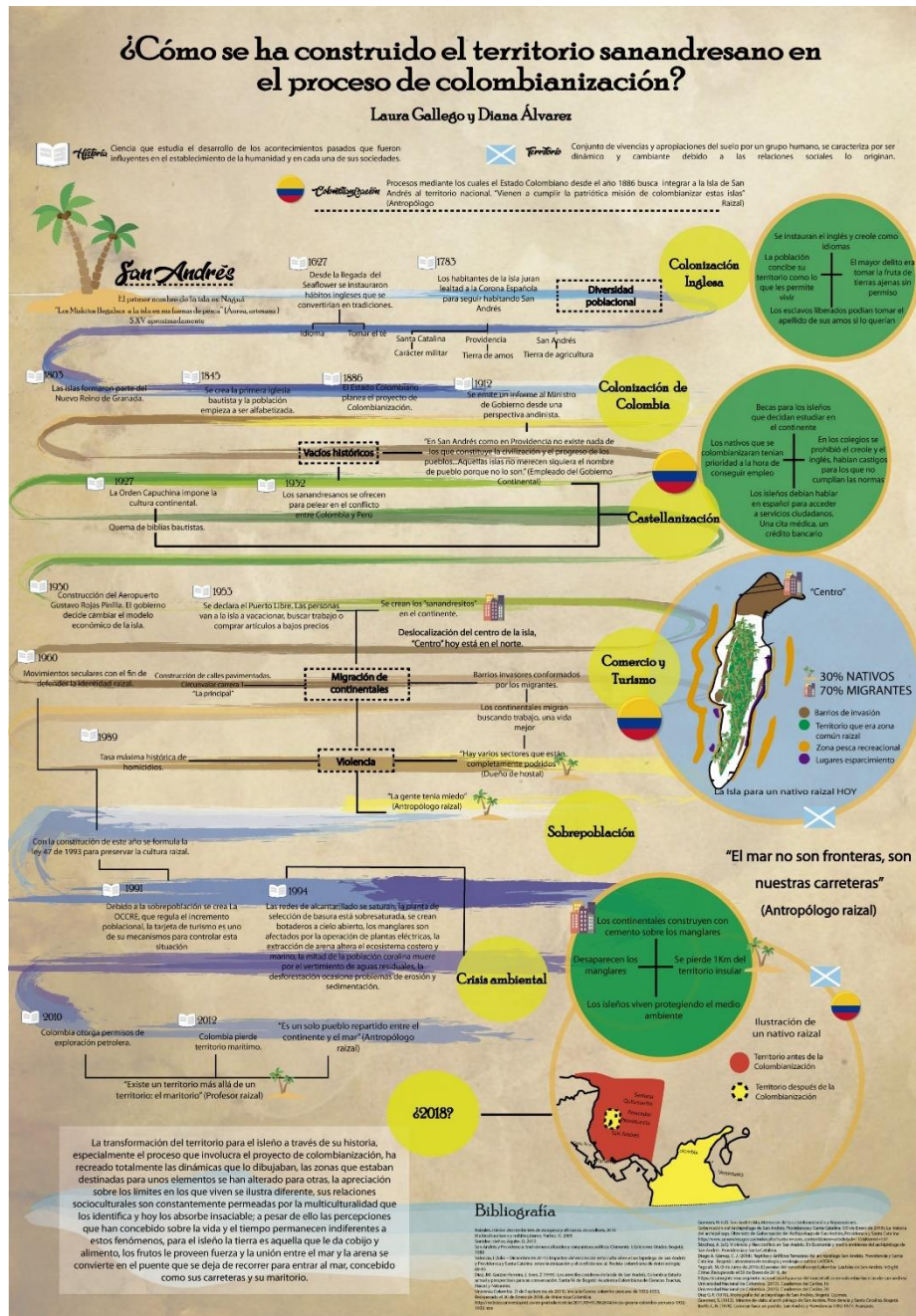
Promover el reconocimiento de los saberes tradicionales raizales para generar intercambios entre la comunidad raizal, las distintas comunidades isleñas o aquellos que visitan la isla.

5.2. Filosofía, nombre (concepto), planteamiento del proyecto, propuesta verbal

FILOSOFÍA DE DISEÑO. Nuestro decálogo

1.

Respetaremos el papel y la participación de cada uno de los involucrados en los proyectos, el resultado no sería posible sin el trabajo conjunto.

2.

Buscamos en las herramientas del diseño colaborativo encontrar los medios necesarios para llevar a cabo un proyecto basado en las relaciones horizontales y transversales, reconociendo en todo momento la labor de aquellos que brindaron conocimientos en su construcción.

3.

No banalizaremos el referente, por el contrario, se le otorgará el protagonismo debido en el proyecto, ejerciendo una ética profesional aplicada al trabajo de co-diseño.

4.

Habrá una conciencia sobre las repercusiones provocadas por el proyecto de diseño, obtenida por una investigación, buscando minimizar cualquier efecto adverso que pueda ser ocasionado por un componente material y/o de carácter productivo.

5.

Habituarémos una postura crítica frente a las propuestas que emerjan, evaluando cada aspecto y detalle, buscando un lineamiento armónico entre las diferentes dimensiones de un producto o servicio de diseño industrial y vestuario.

6.

Se proyectarán las diferentes etapas del ciclo de vida del producto, y se examinará detalladamente que cada fase del ciclo se enfoque en la sostenibilidad en cuanto satisfaga necesidades del mercado simultáneo que no genera un alto impacto en el medio ambiente.

7.

Tendremos presentes en cada momento los códigos culturales inmersos en el contexto para el cual se diseñará y tendencias actuales (estéticas, materiales y sociales), evitando irrumpir en los valores socioculturales y mirando en aras de su fortalecimiento identitario.

8.

Cuidaremos de los elementos que permitan la comunicación verbal y no verbal del objeto, facilitando su lectura y ocasión de uso.

9.

Nos comprometemos con el desarrollo e impulso de iniciativas, procesos y estrategias de origen local, valorando el potencial y diversidad colombiana para competir en el mercado

10.

Somos conscientes de que no hay un resultado exclusivo de un autor o proceso, es la suma de cada uno de los aspectos que hemos mencionado, unidos a la experiencia y sensibilidad de los actores lo que nos dirige hacia nuestro aspiracional, la integralidad del proyecto de diseño.



PLANTEAMIENTO DEL PROBLEMA

En la isla de San Andrés hay una tensión constante entre la perspectiva que ve el turista, vendida por las agencias de viajes; y la perspectiva de algunos habitantes sanandresanos, consciente de las problemáticas de la transformación y decaimiento de su territorio y memoria histórica, derivadas de la permeación de su cultura a través de la globalización. Esta tensión puede ser ocasionada por la falta de comunicación entre las dos poblaciones. Lo que puede llevar a pensar que la mejora en la comunicación podría ser una alternativa para reconstruir sus relaciones.

SÍNTESIS/CONCEPTO



PROPUESTA VERBAL

Diseñar un sistema que acompañe al usuario durante el recorrido por la isla, que le sugiera y ayude a ahondar más sobre la historia y la memoria, proponiéndole varios métodos para lograrlo y entregándole al usuario la libertad de realizarlos, modificarlos o transformarlos según lo que crea conveniente.

5.3. Ocasión de uso y usuario

OCASIÓN DE USO

Se dio cuenta de que no existen puntos cardinales en este lugar, no encontró un inicio ni un final en los caminos, la historia se ocultaba tímida, en las voces de los que han vivido allí. Inició en North End, el aeropuerto, Cocoplum bay o West View, fue indiferente, porque el territorio se camina y se zambulle.

Lo único que le importó fue encontrar aquellos fragmentos de vida e historia que nunca serán iguales, cambiarán con el viento y la marea, sin alterar su naturaleza, juntos conformarán una memoria de San Andrés, completando su perspectiva de la isla, y este caminante habrá cambiado con ella.

USUARIOS

Desde La Loma, pasando por San Luis, saliendo por el mar, llegando al continente americano o quizás a Europa, Africa, Asia u Oceanía, llamado por las historias del mar de 7 colores, la calidez humana y una vida serena. Arribar en la arena y tocar el suelo es suficiente para saber que Andrés quiere más de lo que el plan de viaje prometía; la historia, vida y corazón de la isla se recorre, se vive y atraviesa con un espíritu joven, no importa su origen, género ni edad. La isla les abre los brazos a aquellos que como Andrés quieren conocerla como ella quiere, con curiosidad, anhelo y disposición de escuchar las historias que tiene por contarnos.

5.4. Elementos constitutivos

Texturas



Lienzo



Atardece



Tiempo



Paciencia



Lazos



Desapego

Carta de color

Nos inspiramos en las viviendas, flora, fauna y pequeños detalles que marcaron nuestra experiencia durante el viaje. Cada fotografía está directamente relacionada con un momento específico, y en ellas encontramos no solo la historia, sino la diversidad que pudimos encontrar en la isla.





Bases



Conexión



Historia



Tradición



Expansión



Alteridad



Arraigo

Acentos



Frontera



Tierra



Memoria



Continental

Proporciones

1/3

“Un tercio”

Uno de tres. La tierra, el mar y el aire. Mente, cuerpo y espíritu.

El punto donde convergen tres líneas de vida.

Esta estructura, aunque pueda separarse siempre pertenece a un conjunto, independientes entre sí resaltan sus particularidades y su belleza, cuando se unen maximizan el potencial de cada una y configuran una unidad.

Esta proporción nace de la arquitectura y las estructuras vistas en la isla, los componentes que le dan sentido al territorio y el vínculo de hermandad entre las personas de la isla.

$$1/3+1/3+1/3 = 1$$

Formas



Lienzo

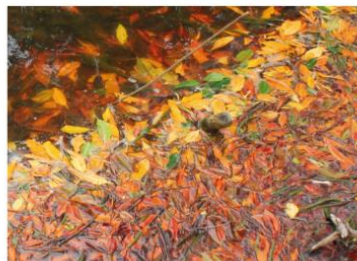

Calidez

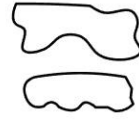

Deterioro



Tiempo

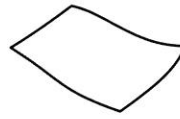

Natural



Desunión

Elementos constitutivos

OFICIOS

Costura



Trabajo en madera

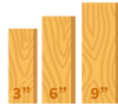

Tejeduría

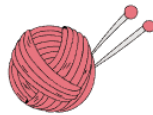

Miscelánea



Marroquinería



TÉCNICAS

Patchwork

Talla, carpintería, ebanistería y trabajo con aglomerados.

Cestería

Papel maché

Preparación, transformación y acabado

Materiales



Textiles, hilo, agujas, tijeras, moldes, alfileres, máquina de coser

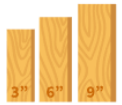

Madera y/o aglomerado, sierras, caladoras, martillos, taladros, lijas, clavos, tornillos, esmaltes y sellantes

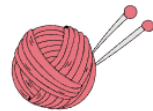

Fibras naturales



Papel, agua, pegante, pinturas, resinas, sellantes



Agujas, pegantes, buriles, sacabocados, hilo, máquina de coser, sellantes, tintes

5.5. Estado del arte

Scratch Off World Map Deluxe



Imagen 40. Fotografía del producto. Obtenido de Amazon.

Este producto es una ilustración de un mapamundi que permite raspar cada país en el que se ha estado.

Natgeo Expeditions



Imagen 41. Imagen del producto. Obtenido de la página web.

Programa creado por National Geographic para permitirle a las personas a romper el paradigma de turistas y lanzarse a la aventura de descubrir el mundo al lado de expertos y ver las maravillas de la naturaleza. La particularidad de este producto es que, a través del recorrido, las personas recibirán asesoría y conocimientos

constantes de expertos en ciencias, enriqueciendo la experiencia y haciéndola inolvidable.

Cómo ser viajero y no turista



Imagen 42. Imagen del producto. Obtenido de la página web.

“Guía práctica” de consejos para las personas que ejercen viajes, haciendo énfasis en alejarse de aquellos elementos que siempre ofrece el plan turístico, acercándose más a la cultura del lugar que visitan y vivir experiencias que un hotel normalmente no ofrecería.

Cartografía



Imagen 43. Imagen representativa. Obtenido de la página web.

Arte y técnica de trazar mapas. ciencia que se ocupa de los mapas y su realización. También hay que tener en cuenta que la cartografía es la compilación de todos los documentos de un territorio que se refieren a un estudio en específico.

Wreck this journal



Imagen 44. Imagen del producto. Obtenido de la página web Amazon.

Es un método para tener un diario que se sale de lo convencional, propone retos con cada hoja, unos más peculiares que otros, entre los retos se encuentran pegar fotografías, perforar las páginas, pintar con café entre otras cosas. Permitiéndole a los usuarios enfrentarse a las páginas en blanco.

“If maps could talk”

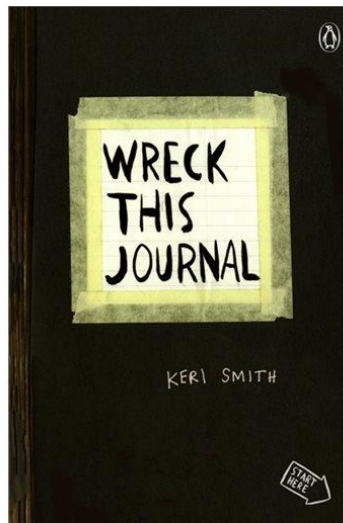

Imagen 47. Imagen del producto. Obtenido de la página web.

Allezandra Ballota diseñó un sistema que reproduce y dibuja mapas de sonido de acuerdo con las grabaciones que el usuario haya hecho, inspirado en un tocadiscos, el objeto graba y reproduce sonidos que el usuario haya decidido conservar, ya sea transferidos desde el computador por un cable USB o grabados en el momento.

Travelers notebook



Imagen 48. Imagen del producto. Obtenido de la página web.

El sistema se desarrolló en Japón por la empresa Midori, es un cuaderno que viene en varios formatos para las personas que deseen llevar una libreta consigo al viajar o para su día a día. Esta libreta permite cambiar los cuadernillos que trae para alargar su ciclo de vida y poder organizar cada una de las cosas que el usuario necesite según sus necesidades. Tiene un costo de 41,32 euros.

Abbys Horizon coffee table



Imagen 49. Imagen del producto. Obtenido de la página web del diseñador.

Inspirada en los paisajes y en la inmensidad del océano, esta mesa está hecha por artesanos locales en madera y cristal.

Double transformable bag



Imagen 50. Imagen del producto. Obtenido de la página web.

5.6. Requerimientos del proyecto

ESTÉTICO – COMUNICATIVO

- Los elementos constitutivos del proyecto de diseño deben responder formalmente a la conceptualización.
- Todos los elementos que conforman el diseño deben presentar coherencia formal individual y conjunta.
- La forma que adquiere el proyecto debe dar cuenta del contexto de uso.
- La transmisión verbal y no verbal del diseño debe darse a través de la pieza del resultado de diseño.
- La carta de colores debe establecerse a partir de la experiencia de trabajo de campo en la isla.
- Debe generar vínculos entre las dos culturas de las que emerge el diseño, la de la isla y la del continente.

FUNCIONAL – OPERATIVO

- El objeto debe permitir la interacción de una o varias personas.
- El objeto debe ser pensado con base a las dimensiones antropométricas de la población colombiana.
- El sistema debe ser comprendido intuitivamente o, en caso de ser necesario, estar apoyado con unas instrucciones de uso.
- El objeto debe justificarse en su ocasión de uso.

TECNO – PRODUCTIVO

- El proceso de producción debe corresponder a técnicas artesanales de la isla de San Andrés.
- El sistema debe tener filos, cantos o bordes redondeados.
- El objeto debe ser resistente a las condiciones de uso a las que se vea expuesto.
- La materia prima que se usará debe contribuir a la industria local-nacional, y con el menor impacto sobre el medio ambiente posible.

HISTÓRICO – POLÍTICO

- Se repetará la participación y autoría de cada uno de los involucrados en el proyecto de diseño.
- Se minimizarán los juicios de valor en el proceso creativo con respecto a la información recopilada.
- Se construirá la propuesta en torno al enriquecimiento de la identidad de la comunidad con la que se ha trabajado.

- Se trabajará bajo los lineamientos éticos de un diseñador facilitador.

ECONÓMICO – ADMINISTRATIVO

- Se buscará impulsar la industria local y nacional con el producto y los procesos para su elaboración.
- Se utilizarán materias primas de la región o en su defecto comercializadas dentro de esta.
- Se implementará mano de obra local para el desarrollo de la propuesta.

6. FORMALIZACIÓN Y PRODUCCIÓN

6.1. Proceso de formalización

En esta nueva etapa de la construcción del proyecto empezaron a surgir propuestas de las posibles soluciones y desarrollos para darle a la propuesta que se había formado en el anterior proceso de conceptualización.

6.1.1. Propuestas verbales

La primera propuesta verbal que se dio en la conceptualización fue:

“Diseñar un sistema que acompañe al usuario durante el recorrido por la isla, que le sugiera y ayude a ahondar más sobre la historia y la memoria, proponiéndole varios métodos para lograrlo y entregándole al usuario la libertad de realizarlos, modificarlos o transformarlos según lo que crea conveniente.”

Esta propuesta se mantuvo hasta la materialización y gestión del proyecto, es otras palabras, alrededor de esta se desarrolló finalmente la línea.

6.1.2. Bocetos

Para iniciar la etapa de formalización realizamos el ejercicio de “Flor de loto” en el que utilizamos una cartulina blanca tamaño pliego para poner la primera propuesta verbal que se había propuesto en la conceptualización y el planteamiento del problema como ejes centrales del ejercicio a seguir.



Imagen 51. Ejercicio flor de loto. Tomada por Diana Álvarez.

De este eje de desplegaron cuatro posibles soluciones del problema que a su vez desplegaron cada una cuatro propuestas de materialización, las cuales se muestran a continuación:

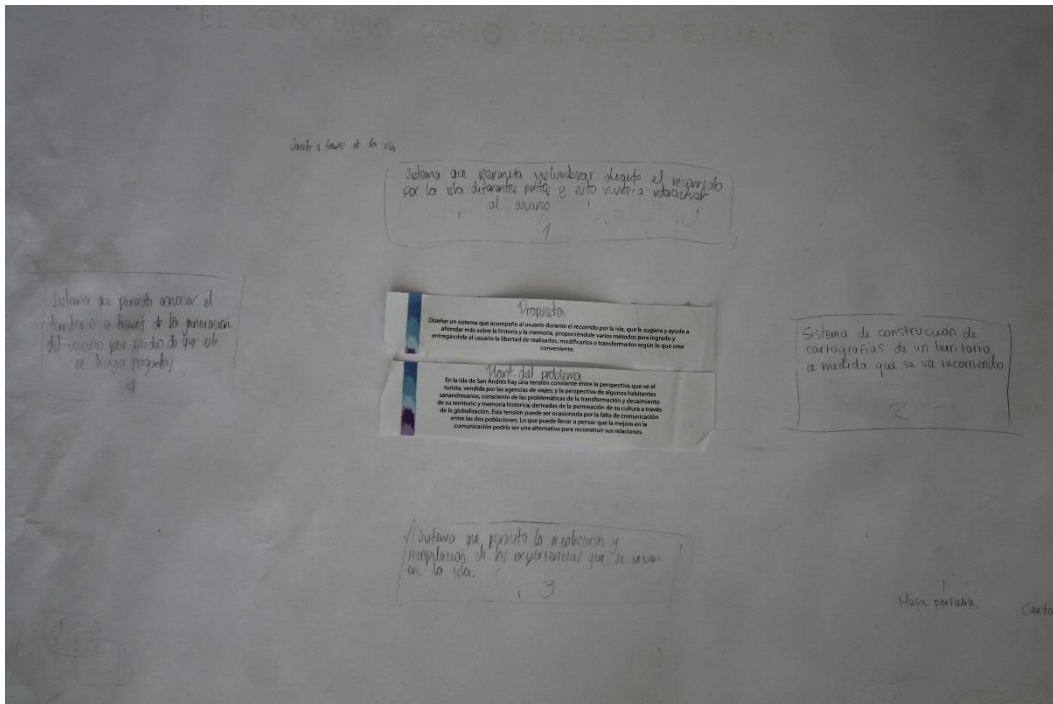
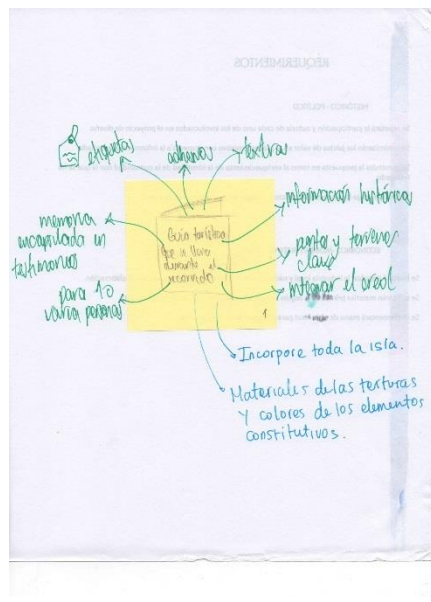
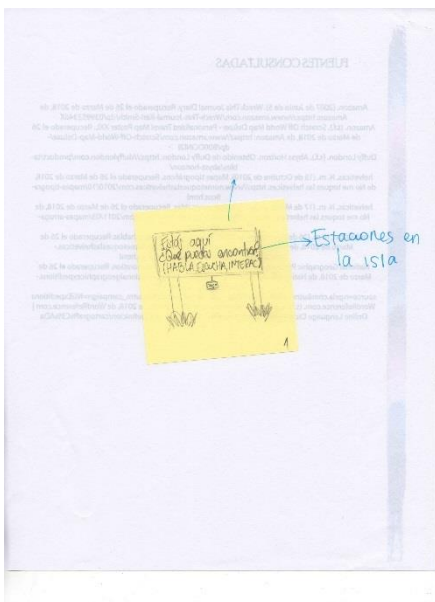

RECOMENDACIONES

ESTADO DEL PAIS

una prenda o manta transforme o forme

"Patchwork"

2 caras

Figura

Esfera

Para obtenerlos deben cumplirse reglas de colores o dimensiones.

Al unirse forman la vida.

Uniones fáciles.

Adhensivo.

Se obtiene de los raizales para toda la comunidad.

La información y los conceptos se obtienen después de la experimentación

coleccionables

o adorno

prendedores

una de formas que permite obtener información por la vivencia.

Se obtienen en un nivel social de la vida

"Banderos en Patchwork en la isla"

ESTADO DEL PAIS

una prenda o manta transforme o forme

"Patchwork"

2 caras

Figura

Esfera

Para obtenerlos deben cumplirse reglas de colores o dimensiones.

Al unirse forman la vida.

Uniones fáciles.

Adhensivo.

Se obtiene de los raizales para toda la comunidad.

La información y los conceptos se obtienen después de la experimentación

coleccionables

o adorno

prendedores

una de formas que permite obtener información por la vivencia.

Se obtienen en un nivel social de la vida

"Banderos en Patchwork en la isla"

MATERIALES

una prenda o manta transforme o forme

"Patchwork"

2 caras

Figura

Esfera

Para obtenerlos deben cumplirse reglas de colores o dimensiones.

Al unirse forman la vida.

Uniones fáciles.

Adhensivo.

Se obtiene de los raizales para toda la comunidad.

La información y los conceptos se obtienen después de la experimentación

coleccionables

o adorno

prendedores

una de formas que permite obtener información por la vivencia.

Se obtienen en un nivel social de la vida

"Banderos en Patchwork en la isla"

ELEMENTOS CONSTITUTIVOS

una prenda o manta transforme o forme

"Patchwork"

2 caras

Figura

Esfera

Para obtenerlos deben cumplirse reglas de colores o dimensiones.

Al unirse forman la vida.

Uniones fáciles.

Adhensivo.

Se obtiene de los raizales para toda la comunidad.

La información y los conceptos se obtienen después de la experimentación

coleccionables

o adorno

prendedores

una de formas que permite obtener información por la vivencia.

Se obtienen en un nivel social de la vida

"Banderos en Patchwork en la isla"

PROCESOS

una prenda o manta transforme o forme

"Patchwork"

2 caras

Figura

Esfera

Para obtenerlos deben cumplirse reglas de colores o dimensiones.

Al unirse forman la vida.

Uniones fáciles.

Adhensivo.

Se obtiene de los raizales para toda la comunidad.

La información y los conceptos se obtienen después de la experimentación

coleccionables

o adorno

prendedores

una de formas que permite obtener información por la vivencia.

Se obtienen en un nivel social de la vida

"Banderos en Patchwork en la isla"

ESTADO DEL PAIS

una prenda o manta transforme o forme

"Patchwork"

2 caras

Figura

Esfera

Para obtenerlos deben cumplirse reglas de colores o dimensiones.

Al unirse forman la vida.

Uniones fáciles.

Adhensivo.

Se obtiene de los raizales para toda la comunidad.

La información y los conceptos se obtienen después de la experimentación

coleccionables

o adorno

prendedores

una de formas que permite obtener información por la vivencia.

Se obtienen en un nivel social de la vida

"Banderos en Patchwork en la isla"



Imagen 52. Bocetos ejercicip flor de loto. Escaneadas por Diana Álvarez.

Como se evidencia, se lograron 15 bocetos, pero hubo propuestas que no se alcanzaron a resolver en los 3 min que se disponían para ilustrar o comentar con ideas rápidas, sin embargo, en la siguiente etapa fueron valoradas y puestas también bajo evaluación a pesar de ello.

6.2. Fase desarrollista

En esta etapa se escogieron de los 15 bocetos, según: posibilidades, objetivos, nivel de desarrollo, materiales, procesos y usuario; 4 propuestas para realizar sus correspondientes desarrollistas.

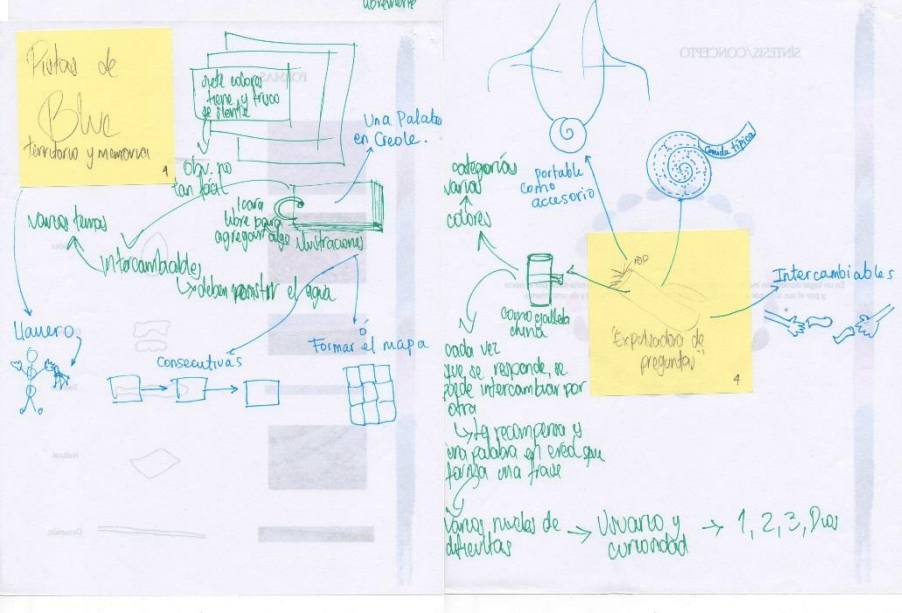
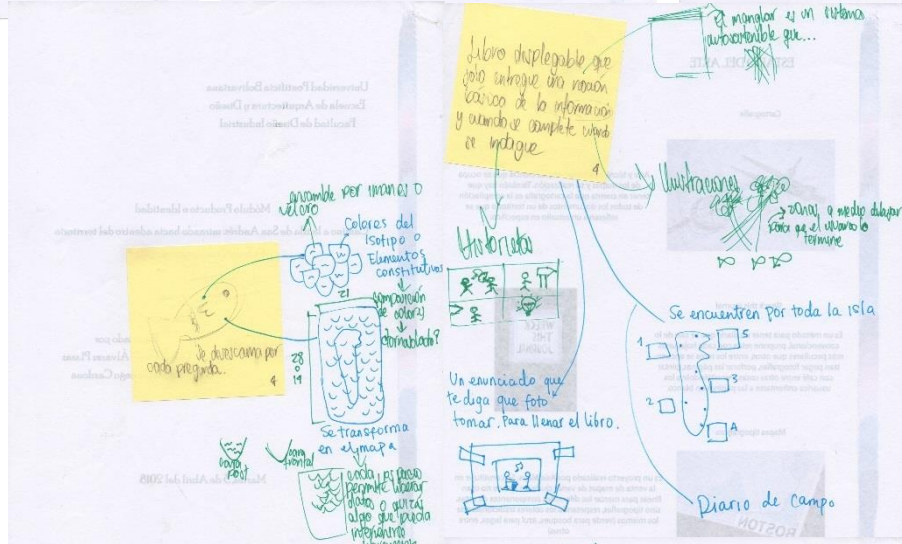
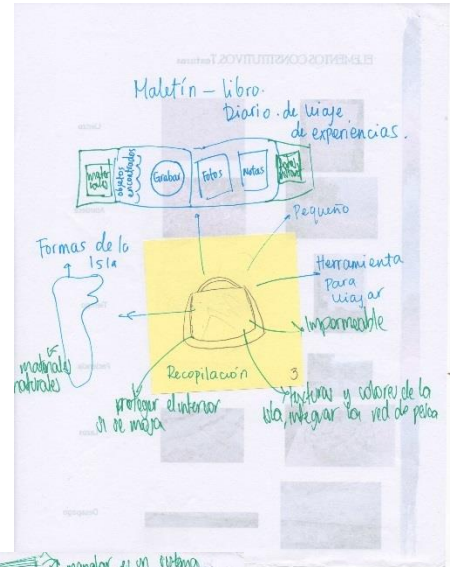
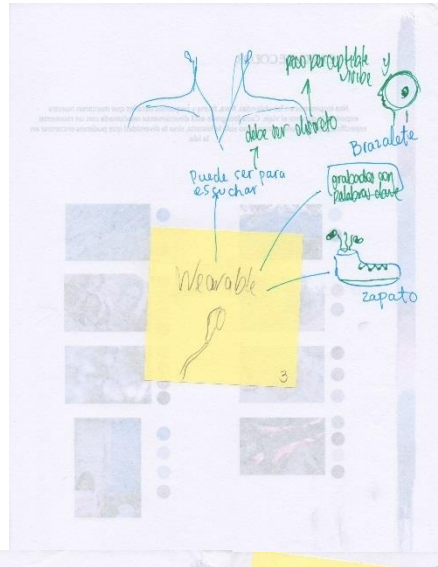
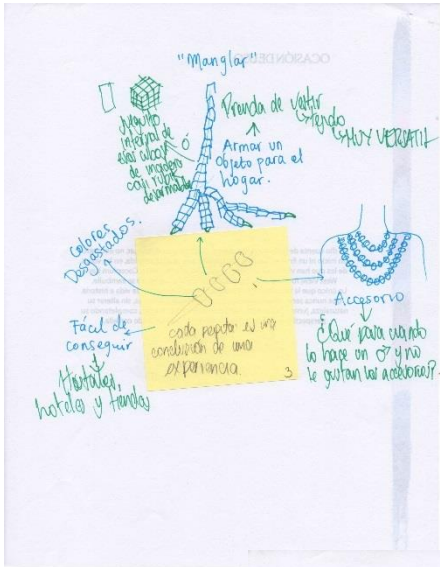
6.2.1. Justificación del rechazo y la selección de las propuestas



Imagen 53. Desarrollista propuesta 1. Tomada por Diana Álvarez.



Imagen 54. Desarrollista propuesta 2. Tomada por Diana Álvarez.

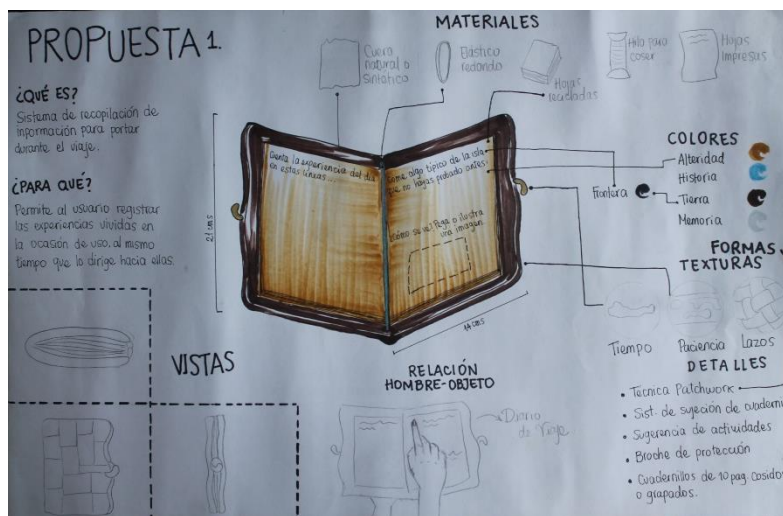

Imagen 55. Desarrollista propuesta 3. Tomada por Diana Álvarez.

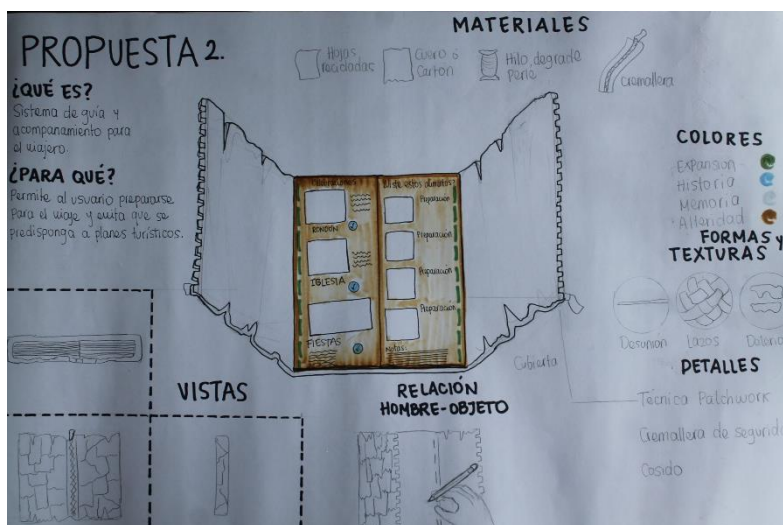

Imagen 56. Desarrollista propuesta 4. Tomada por Diana Álvarez.

Para escoger sobre estos cuatro desarrollistas se realizó un ejercicio en clase en el que se repartieron 3 billetes de SAI a cada estudiante y después de una breve explicación de cada una de las propuestas desarrolladas, cada uno ponía un billete sobre la que mejor le hubiese parecido según su criterio. De esta forma nuestra propuesta 3 fue la que más recibió billetes de SAI y ayudó a enfocarnos sobre la caracola como el objeto que posibilitaría conectar los demás que habíamos pensado.

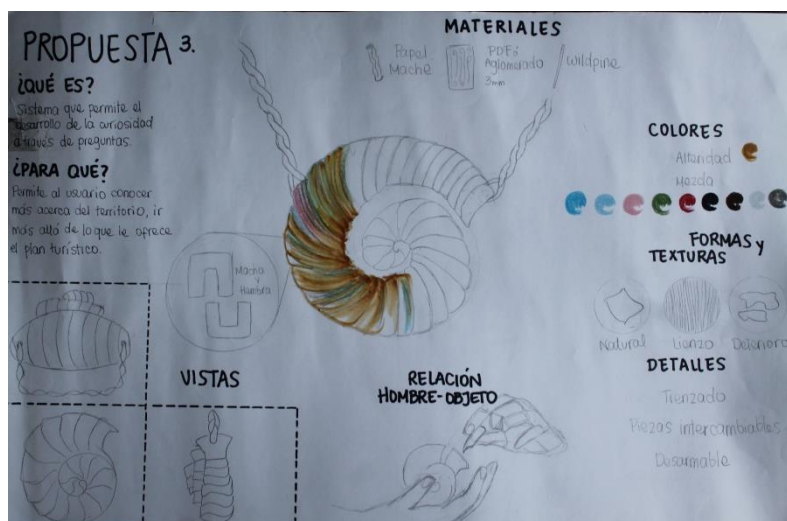
6.2.2. Requerimientos de la línea de productos

Los requerimientos que fueron surgiendo a medida que se formalizaba la propuesta fueron:

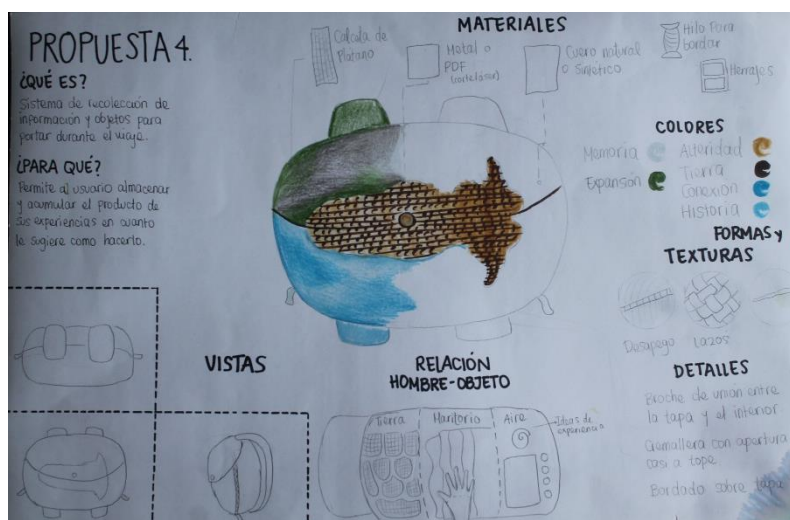
- La mochila debe soportar las condiciones de uso a las que será expuesta, incluidas la posibilidad de exponerse al agua de mar y la arena.
- La mochila debe estar fabricada con materiales que permitan someterse a procesos de higienizado y desinfección repetitivos.
- El diario de campo debe contener ilustraciones relacionadas con el contexto sanandresano.
- El diario de campo debe poseer pasajes históricos que permita establecer relaciones y conexiones entre el pasado y el presente.
- El diario de campo debe estar fabricado con técnicas que puedan ser reproducidas a nivel casero.
- La caracola debe ser una pieza monolítica.
- La caracola debe estar fabricada en un material que le permita jugar el rol de botón y dije sin deformarse.
- Las camisetas deben estar fabricadas en textiles frescos y livianos.
- Las camisetas deben ser un modelo genderless.
- Los detalles de parchwork deben ser el resultado de la repetición de un solo elemento.

6.2.3. Propuestas seleccionadas – Descripción de la línea (Renders, fotografías, explosiones, texto explicativos etc.)



Imagen 57. Boceto de desarrollista de estrategia - primer momento. Tomada por Diana Álvarez.

Como propuesta final de desarrollo de proyecto diseñamos una estrategia que iniciase en los puntos fuertes de turismo en la isla de San Andrés, donde se pudiera adquirir el primer objeto de la línea South End, una mochila que permitiera vivir una experiencia totalmente conociendo el territorio de los isleños.

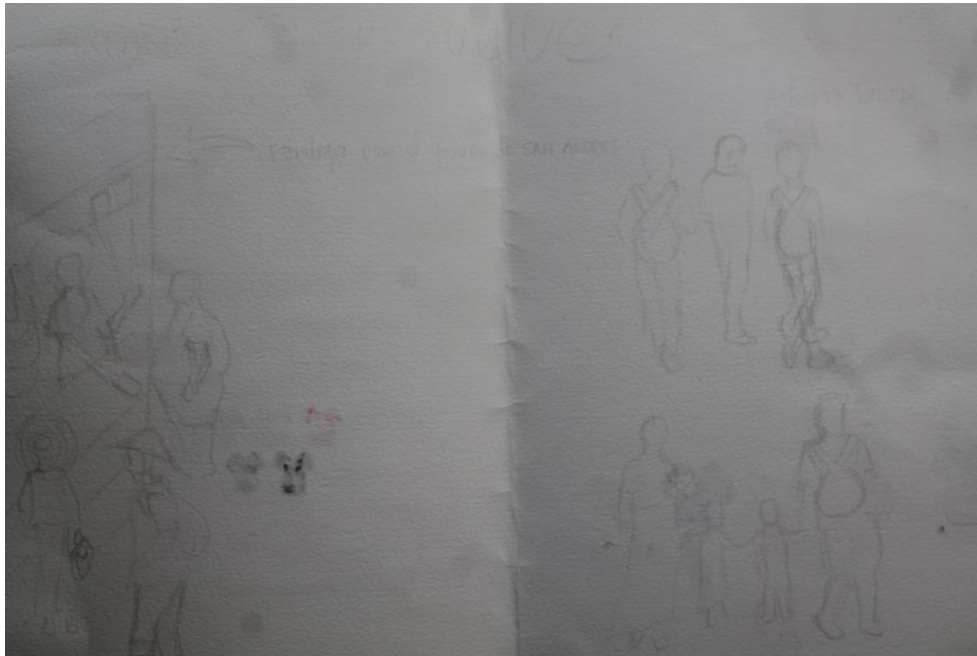

Imagen 58. Desarrollista mochila escogida. Tomada por Diana Álvarez.

Se escogió la forma de la mochila de referencia “double transformable bag” como definitiva para la propuesta a desarrollar debido a su practicidad, flexibilidad, adaptabilidad a los materiales con los requerimientos que tenemos, connotaciones de viaje que se derivan al ser muy parecida a las mochilas de sistemas tradicionales y la abstracción que se hace de forma de fruto que queríamos comunicar.



Imagen 59. Desarrollista diario escogido y posible sistema de caracola. Tomada por Diana Álvarez.

Se escogió el diario de tamaño media carta earthpact como el más óptimo en tamaño para el diseño, de forma rectangular, divisiones en cuadernillos, encuadernación tradicional cosida a mano, y un sistema de agarre y ajuste por medio de elásticos que permiten retirar o incorporar los cuadernillos cuando el usuario lo desee.

De la caracola se pensaron múltiples posibilidades para desarrollarla, pero finalmente se definió como el eje de toda la línea, materializado en forma de accesorio tallado en madera cargado del simbolismo del intercambio y aporte cultural entre personas. El cual en primera instancia se encuentra adherido por medio de un tejido al diario, y al finalizar la experiencia el viajero visitante puede desamarrar y llevar consigo en su cuello de vuelta a su lugar de origen.

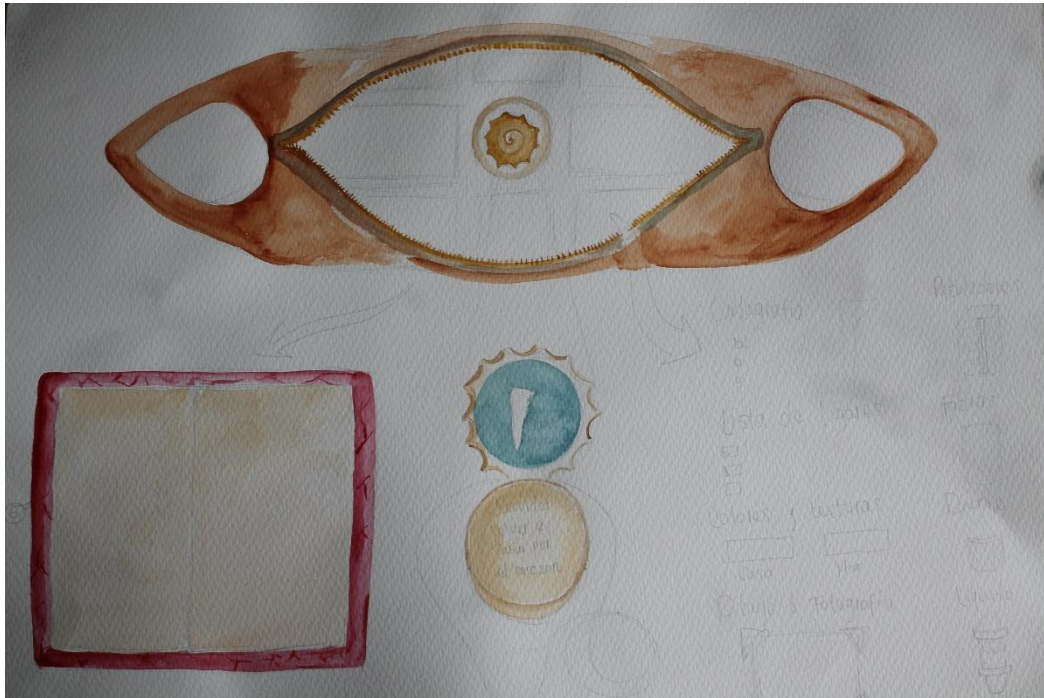

Imagen 60. Desarrollista camisetas e intercambio de productos. Tomada por Diana Álvarez.

7. FASE TÉCNICA – FICHAS DE PRODUCCIÓN

7.1. Ejercicio previo

Ejercicio

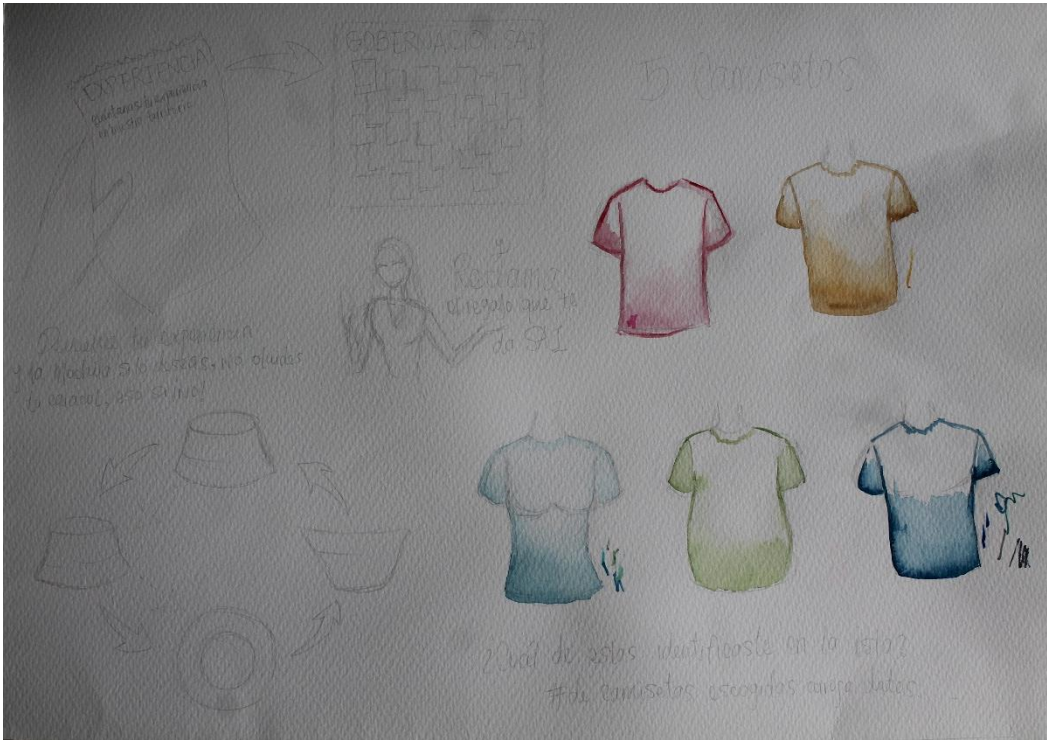
- Ficha general del proyecto (1)
- Ficha de producción:
 - Del objeto #1 (2)
 - Del Objeto #2 (3)
 - Profundizar productivamente con una ficha de detalle de uno de los objetos (bien sea la silla o la mesa) (4)
- Ficha plantilla:
 - De uno de los objetos (5)
- Ficha producción de:
 - Del objeto #1 (6)
- Ficha de justificación del sistema completo:
 - Sistema (7)

- En total se entrega un paquete producción de 7 fichas en pdf.
- Dudas e inquietudes - En la misma clase y vía correo
- Fecha entrega: jueves 19 de abril de 2018 al finalizar el día 11:55 pm. por correo al grupo de identidad.

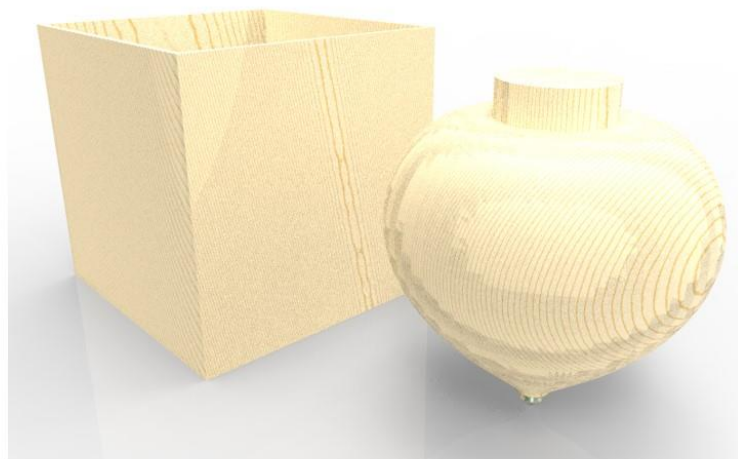

Ficha general del proyecto	Descripción del sistema: Trompo fabricado en pino y acero que posee un empaque cúbico en pino	Técnicas artesanales: Torneado de madera y acero
Colección: Torneados		Materiales: Pino y acero
Línea: Juguetes		Cantidad de piezas: 2

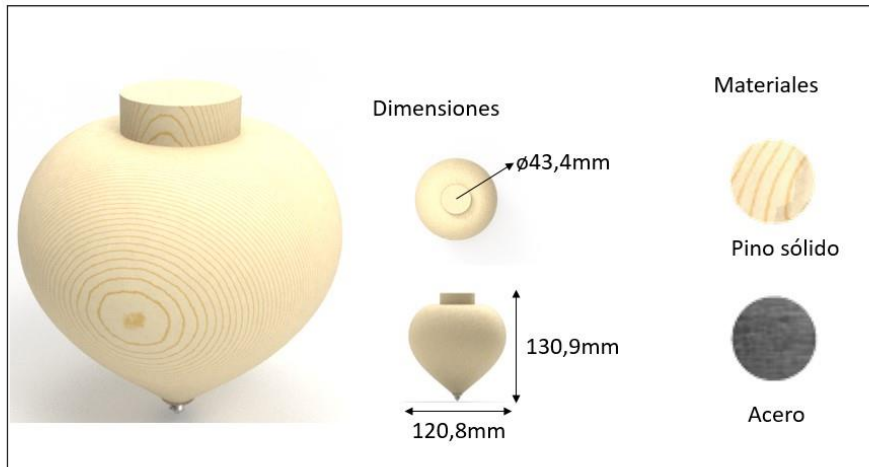

Colección: Torneados		Técnica artesanal: Torneado de madera y metal		Ficha de producción N°: 1	
Línea: Juguetes		Materia prima: Pino y acero		Pieza: Cuerpo	Cantidad: 1
Datos equipo de diseño		Datos artesanos		Observaciones:	
Diseñadores	Contacto				
Diana Y. Álvarez	311 832 35 91	El pájaro	300 564 34 99		
Laura Gallego	304 651 44 93	Mórgan	302 876 00 34		
		Zaboomafoo	3206955889		
Fecha: 19/04/2018					

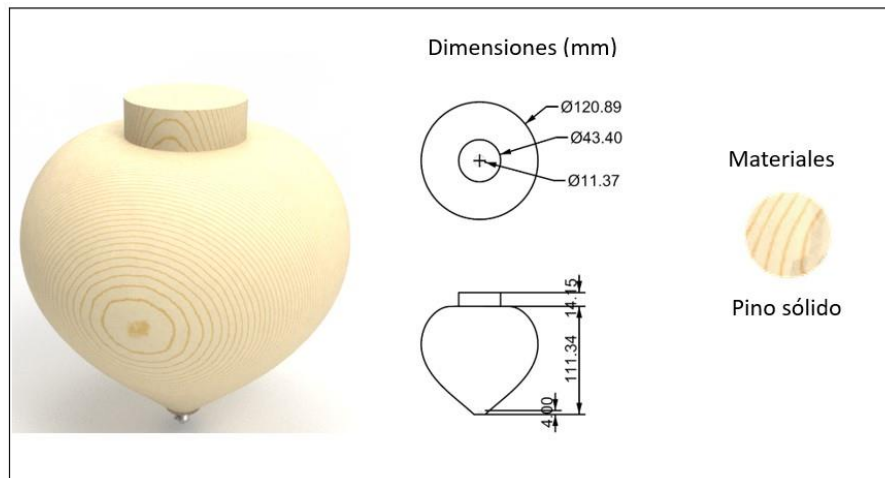

Colección: Torneados		Técnica artesanal: Torneado de madera y metal		Ficha de producción N°: 1,2	
Línea: Juguetes		Materia prima: Pino y acero		Pieza: Cuerpo	Cantidad: 1
Datos equipo de diseño		Datos artesanos		Observaciones: Tiene un acabado natural que resalta las vetas del pino	
Diseñadores	Contacto				
Diana Y. Álvarez	311 832 35 91	El pájaro	300 564 34 99		
Laura Gallego	304 651 44 93	Mórgan	302 876 00 34		
		Zaboomafoo	3206955889		
Fecha: 19/04/2018					

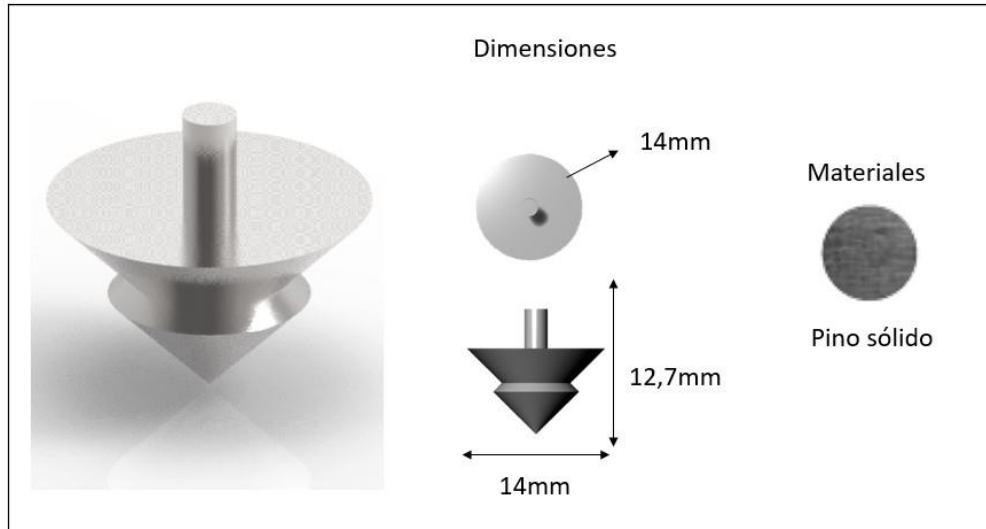

Colección: Torneados		Técnica artesanal: Torneado de madera y metal		Ficha de producción N°: 1,3	
Línea: Juguetes		Materia prima: Pino y acero		Pieza: Cuerpo	Cantidad: 1
Datos equipo de diseño				Observaciones: Tiene un acabado brillante para dar contraste y belleza	
Diseñadores	Contacto	Datos artesanos			
Diana Y. Álvarez	311 832 35 91	El pájaro	300 564 34 99		
Laura Gallego	304 651 44 93	Mórgan	302 876 00 34		
		Zaboomafoo	3206955889		
Fecha: 19/04/2018					

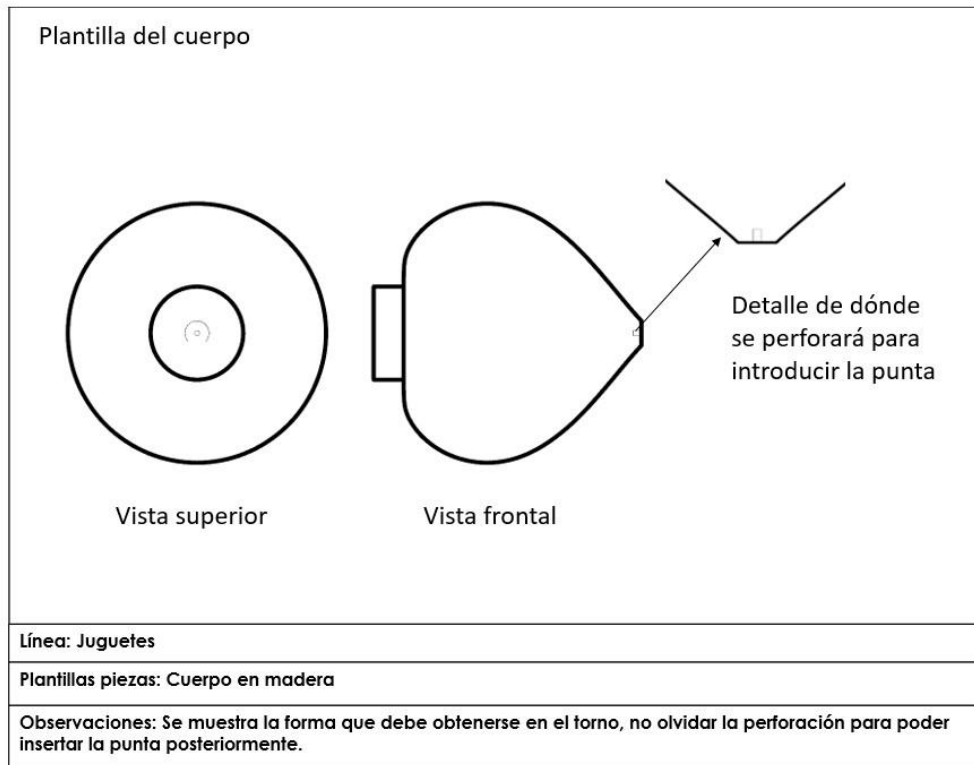

Línea: Juguetes

Plantillas piezas: Cuerpo en madera

Observaciones: Se muestra la forma que debe obtenerse en el torno, no olvidar la perforación para poder insertar la punta posteriormente.

Plantilla de la punta



Vista superior

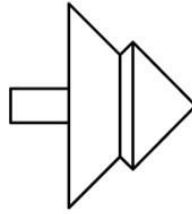

Vista frontal

Tener en cuenta los filos, deben mantenerse así

Línea: Juguetes

Plantillas piezas: Punta en metal

Observaciones:

	<p>Proceso</p> <p>Suavizado de los cantos y marcado del centro</p>	<p>Técnica</p> <p>Lija</p>	<p>Material/ Cantidad</p> <p>Listones de pino con forma prismática</p>	<p>Artesano/Contacto</p> <p>El Pájaro 300 564 34 99</p>	<p>Fecha de entrega</p> <p>Mayo 10 de 2018 12:00 M</p>
	<p>Torneado</p>	<p>Torno</p>		<p>El Pájaro 300 564 34 99</p>	<p>Mayo 13 de 2018 3:00 PM</p>
	<p>Acabado</p>	<p>Sellado</p>	<p>Sellante base agua</p>	<p>El Pájaro 300 564 34 99</p>	<p>Mayo 15 de 2018 6 PM</p>
<p>Línea: Juguetes</p>		<p>Ficha de procesos N°: 2</p>			
<p>Equipo de diseño: Diana Álvarez y Laura Gallego</p>		<p>Fecha: 19/04/2018</p>			
<p>Observaciones:</p>					

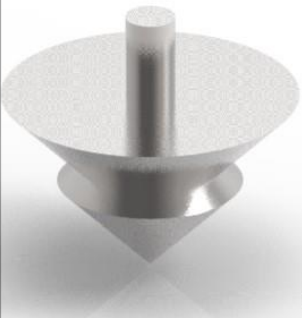
	Proceso	Técnica	Material/ Cantidad	Artisano/Contacto	Fecha de entrega
	Torneado	Torneado	Pieza de acero cilíndrica/ 1	Mórgan 302 876 00 34	Junio 4 de 2018 2:00 PM
	Lijado y acabados	Lijado	Lijas de diferente calibre	Mórgan 302 876 00 34	Junio 10 de 2018 10 AM
	Ensamble	Pulido	Piedra de pulido	Zaboomafoo 3206955889	Junio 12 de 2018 4 PM
Línea: Juguetes			Ficha de procesos N°: 3		
Equipo de diseño: Diana Álvarez y Laura Gallego			Fecha: 19/04/2018		
Observaciones:					

	Descripción aspectos constitutivos de la pieza	Justificación
	Cuerpo	La forma de gota de lluvia inversa responde a la relación que tiene la comunidad artesanal de EL RETIRO con la naturaleza, quienes buscan expresar a través de sus oficios su identidad como comunidad antioqueña andina.
	Punta	La punta lleva forma de pino con el fin de representar su afinidad hacia esta especie vegetal, la importancia de este árbol como fuente de materia prima.
	Madera	La madera muestra el paso del tiempo entre sus anillos de crecimiento, pretende dar continuidad a las tradiciones, costumbres e identidad de esta comunidad.
	Acero	Una base firme es fundamental para todos los trabajos de estos artesanos, asegurar con el acero que el trompo funcione simboliza en sí mismo la fuerza de sus saberes y experiencia.
Línea (nombre del proyecto): Juguetes		Ficha de procesos N°: 4
Equipo de diseño: Diana Álvarez y Laura Gallego		Fecha: 19/02/2018
Observaciones:		

Imagen 61. Ejercicio fichas de producción. Capturas tomadas del archivo original.

7.2. Fichas de producción del proyecto



Ficha general del proyecto	Descripción del sistema: Estrategia que le permite al visitante recorrer y conocer el territorio sanandresano de una forma alternativa a la ofrecida por las agencias de viaje, permitiéndole conocer la historia y las memorias de la isla desde sus habitantes.	Técnicas artesanales: Talla en madera, encuadernación, talabartería, marroquinería, costura, bordado y patchwork.
Colección: Deh Luk linsaid		Materiales: Textiles, lona impermeable, cuero sintético, cuero, madera, papel, chalís, hilo perlé y de costura tradicional, herrajes e insumos metálicos.
Línea: South End		Cantidad de piezas: 4

Imagen 62. Fichas de producción del proyecto. Capturas tomadas del archivo original.

No hay fichas por factores externos de viaje de una de las integrantes del proyecto que hicieron que las fichas quedaran incompletas y no llegaron. Lamentamos que pasen estas cosas, pero a veces la universidad no le colabora a los estudiantes que hacen cosas por la universidad. (Diana Álvarez)

7.3. Análisis de costos de diseño y producción

Material/Proceso	Cantidad	Total
Entretela	25 cms	\$2.700
Herrajes y cierre metal	5	\$17.900
Cartulina acuarela	1/8	\$6000
Chalís azul	1mt y 50 cms	\$12.000
Chalís amarillo	1 mt	\$7.700
Chalís gris claro	1 mt	\$7.700
Chalís gris oscuro	50 cms	\$3.950

Cuero pranna mocoa	70 cms	\$12.756
Pegaucho	1 und	\$2.773
Chalís rosa	50 cms	\$7.700
Chalís azul oscuro	50 cms	\$7.700
Dacrón azul	1 mt	\$4.000
Talla de caracola	1	\$50.000
Costura camiseta	1	\$50.000
Costura mochila	1	\$80.000
Impresión diario	26 pág tiro retiro color	\$50.000
Refilar páginas		\$1.000
Ojaletes e instalación	7 unds	\$3.000
Elástico	1 mt	\$750
Cordón de cuero	20 mts	\$5.400
Cuero sintético	30 cms	\$12.200
Broca sacabocado #4	1 und	\$2.000
Hilo de bordado	1 und	\$3.000
	Total	\$ 350.229

8. GESTIÓN Y VALIDACIÓN

8.1. Cronograma comités de gestión

Grupo	Actividad	Martes 08	Jueves 10	Martes 15	Jueves 17	Martes 21	Responsable	Recursos	Observaciones
TRANSFERENCIA	Definir los apartados del documento	X					Manuela		Definir software en el que lo realizaremos.
	Proponer diagramación		X				Yicell		
	Propuestas de la apariencia externa		X				Laura	Computador, Software InDesign o Illustrator.	Definir cómo se imprimirá.
	Diagramación de la información sobre el formato entregado por C.G			X			Yicell y Laura		
	Demostración de avances			X			Manuela		
	Muestra de la maquetación				X		Manuela y Laura	Proyector	
	Pruebas de impresión				X		Yicell	Impresora láser	Revisar posibles fallas ortográficas entre otros errores.
	Impresión del documento					X	Laura	Impresoras láser	
	Encuadernación					X	Manuela, Yicell y Laura	Cuero sintético, guardas en opalina, papel impreso earthpact, guillotinas.	24 horas se lleva la encuadernación.

Imagen 63. Cronograma comité de transferencia. Captura tomada del archivo original.

8.2. Informes parciales de gestión

Durante la primera etapa que tuvimos como comité del documento de transferencia pudimos gestionar los elementos externos e internos en concenso con los demás compañeros en el tiempo que se había propuesto para ello.

El software que se había pensado para elaborar y conformar el documento Indesign no se pudo obtener y se pivoteó hacia Illustrator como herramienta para concretarlo, por lo cual se definió que debía imprimirse en tamaño carta tiro-retiro, y ya no podía coserse sino encuadernarse en pasta dura.

La plantilla acordada con el comité gráfico el día 3 de mayo fue entregada el día 22 de mayo con varias incoherencias en cuanto a lo que se pedía y se había propuesto en las últimas reuniones, fecha para la cual el comité ya había creado su plantilla y lo que se decidió fue tomar elementos gráficos de dicha propuesta del comité gráfico para darle los acabados pertinentes al documento.

La etapa de revisión se retrasó debido a la poca colaboración de los compañeros y falta de cumplimiento con el plazo de entrega de los textos sugeridos para cada línea que debían ser redactados por cada uno de los grupos, estos textos terminaron de entregarse los días 22 y 23 de mayo y el comité tomó la decisión de revisarlos y corregirlos por falencias en la redacción que podían perjudicar la entrega y dificultar la unión de los componentes que conforman el documento; además, la toma de fotografías que se realizó de forma separada los días próximos a la muestra, sumado a los problemas técnicos de impresión por ser un documento muy pesado más el tiempo que requería encuadernarse tomaron más tiempo de lo acordado; sin embargo, el día 24 de mayo, día de la inauguración de la muestra el documento se encontraba completo y expuesto.

Resultado:



Imagen 64. Vista frontal documento de transferencia. Tomada por Diana Álvarez.



Imagen 65. Vista posterior documento de transferencia. Tomada por Diana Álvarez.



Imagen 66. Guarda apertura de documento de transferencia. Tomada por Diana Álvarez.

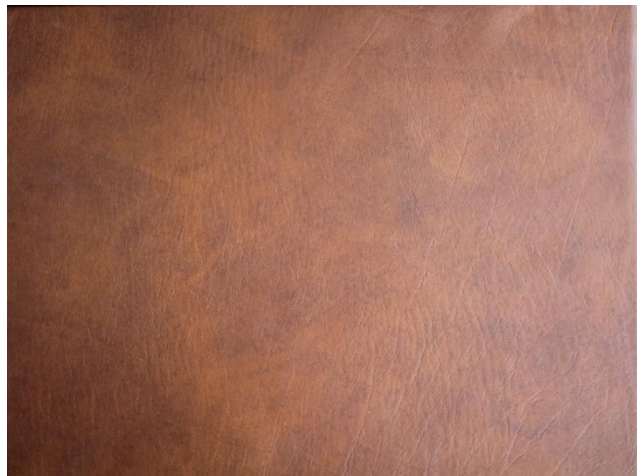

Imagen 67. Guarda cierre de documento de transferencia. Tomada por Diana Álvarez.



Imagen 68. Interior de documento de transferencia. Tomada por Diana Álvarez.

8.3. El comercio justo y la artesanía

Esta fue la última temática del componente de viabilidad del módulo, en la que se propone una serie de lecturas de documentos acerca del comercio justo asignada según los grupos de los proyectos, una socialización con la profesora Marcela basada en relatorías de los documentos y finalmente un ejercicio práctico en el que

aplicamos las dinámicas del comercio justo a nuestras propuestas y los artesanos involucrados.

8.3.1. Leyendo sobre el comercio justo

Texto 1: COMERCIO JUSTO: UNA PROPUESTA HISTÓRICA Y CONCEPTUAL

Autor: Elena del Pilar Infante Sánchez

La tesis principal que abarca Elena para el modelo del comercio justo es la idea de estar sujeto a decisiones tanto colectivas como individuales de los responsables del desarrollo económico; parte de una breve reseña histórica del modelo que expone sus debilidades para convertirse en un modelo que aporte en la Economía de Grandeza de autores como Vera y Boltanski, debido a que esta aunque apunta hacia un comercio sostenible, es frágil porque depende de la honestidad de los entes que interfieren ahí y en este también la carencia de estructuras que legitimen sus relaciones. Se apoya en ideas como:

- La decisión de compra es una práctica que denota toda una cultura detrás de esta convirtiéndose en decisiones con carácter moral.
- La historia del comercio justo y sus intentos por establecerse como un modelo económico alternativo.
- El Comercio Justo no como ayuda sino como actividad que promueve unas dinámicas de producción y mercantilización responsable.
- Los diferentes entes creados para vigilar y certificar que los productos cumplan con los principios de Comercio Justo.
- Actualmente se está potencializando la los principios del modelo justo desde la exigencia de los mismos consumidores a los productores.

El texto nos deja un poco de sinsabor por la forma en la que percibe la explicación que se da del modelo del Comercio Justo al generar la impresión de ser forma de caridad hacia los productores tercermundistas, de modo que se desarrolla la temática en base a una sociedad aparentemente sin posibilidades de competir por sí misma con las potencias del mercado exterior. Sin embargo, también presenta el panorama mundial con respecto a los continentes que prestan a sus individuos y países como productores entre los que Latinoamérica figura como el que más empresas dentro de Comercio Justo tiene, pero con una cifra mínima de trabajadores respecto a África y Asia; así mismo el continente que mejor a adaptado el modelo para integrar al comercio internacional los mercados emergentes ha sido Europa. Y finalmente plantea los retos y compromisos para que la economía

colombiana se introduzca de lleno en este modelo, priorizando aspectos referentes hacia la investigación, educación, inversión, capacitación y competitividad.

Texto 2: Artesanos y el comercio internacional. Comercio justo

Autor: Brígida Graciela Bringas e Iván José Capaldi

Los autores presentan que el comercio tradicional no tiene efectos sociales sobre la población productora, sino que beneficia a unas pocas personas, haciendo que la brecha social y de pobreza aumente en los países del tercer mundo, exteriorizando que el comercio es una zona de debate entre las relaciones entre los hombres y el estado al que pertenecen.

Exponen que el Comercio Justo es una alternativa económica con alto impacto social que nació en la década de 1960 en Europa, que permite apoyar y avalar el desarrollo de los países del tercer mundo al valorizar la materia prima y el trabajo de las personas involucradas en la cadena de producción en los ámbitos de condiciones laborales, garantizando un ambiente de trabajo digno. Contiguo a esto, las ideas secundarias que se presentan son:

- Los proyectos de emprendimiento necesitan desarrollar un método estratégico que sea capaz de prever cada una de las variables de sus procesos y busque minimizar su huella ambiental.
- La calidad y la transparencia de los procesos y cada variable es el determinante del precio del producto.
- Este modelo busca promover el crecimiento sostenible de las naciones e individuos.
- La artesanía es menospreciada en este modelo, debido a que se concibe como un objeto funcional u ornamental.

Desde la perspectiva personal, el texto se muestra neutral frente a la concepción del Comercio Justo y el caso Latinoamericano, exponiendo las falencias, la falta de información y planeación por parte de los emprendedores y empresarios, la perspectiva de los consumidores de este tipo de productos sobre la conciencia que tienen y su deseo de aportar al crecimiento y desarrollo de la economía tercermundista y específicamente en su apoyo a los productos que garanticen un trabajo digno y responsable con cada empleado.

En el caso específico de la artesanía, hay conocimiento por parte de la comunidad artesana y falta valorizar la artesanía a través del Comercio Justo para no considerarla como una pieza mercantil más, sino como una pieza de historia,

memoria e identidad de un pueblo, promoviendo el desarrollo y mejoramiento de los sistemas exportadores. Para finalizar, queremos resaltar un apartado específico del texto: “la mercantilización de la solidaridad destruye la solidaridad”; específicamente en los casos en que las relaciones interpersonales se enfocan únicamente en el desarrollo económico de una o dos partes, se corre el riesgo de olvidar ese elemento humano que está detrás del desarrollo.

8.3.2. Síntesis grupal

No hubo síntesis grupal, solo dos asesorías frente al tema con profesores donde concluimos que el comercio justo se debe plantear entre países desarrollados en igualdad de condiciones y países en desarrollo en igualdad de condiciones, deben estar involucrados todos los actores, no solo local para local, sino también nacional e internacional. El comercio justo no es un sueño de moda, no surge del norte, surge de la misma comunidad, generando verdaderos vínculos entre la historia del producto y el consumidor, afectando no sólo económicamente a dichos actores, sino en términos de educación, social y ambiental, creando así consumidores críticos y fomentando que se vuelvan a reinventar las dinámicas del comercio en pro de su propio territorio.

Algunos ejemplos de comercio Justo que propusimos y discutimos de nuestra localidad fueron Iniciativa de Mercados Campesinos y Mercado Coliflor.

8.3.3. Ejercicio práctico

Planteamiento ejercicio práctico sobre el comercio justo

Objetivo: Demostrar el entendimiento de los componentes conceptuales y operativos esenciales del comercio justo aplicándolos a los productos que están elaborando en el proyecto de diseño en el marco del componente de taller del módulo.

A partir de construcción colectiva hecha en la sesión en que se abordaron las diversas perspectivas del comercio justo y sus nociones fundamentales, cada grupo deberá desarrollar el siguiente ejercicio:

- 1) Realizar un diagnóstico sintético sobre las condiciones comerciales en las que se encuentra la o el artesano con el que se encuentran elaborado los productos (si están trabajando con más de un artesano, deberán escoger aquel con el que estén desarrollando la mayor parte de las piezas y/o procesos). Para hacer esto, pueden hacer preguntas como:

¿Trabaja con materias primas amigables con el medio ambiente? ¿Los procesos productivos que lleva a cabo son riesgosos para usted y las personas con las que trabaja? ¿Trabaja para alguien o es independiente? ¿Cómo comercializa los productos o servicios que ofrece? ¿El porcentaje de ganancia que obtiene por sus servicios lo considera justo? ¿Pertenece a alguna organización o red de artesanos? ¿Hay intermediarios entre usted y el consumidor final? ¿Llega a tener contacto directo con el comprador de sus productos? ¿Se piensa en la etapa de vida final del producto? ¿Sus componentes son reciclables? Etc...

2) Partiendo de los resultados de este breve diagnóstico, cada grupo pasará a realizar una propuesta de gestión de los productos desarrollados en su proyecto de taller desde la perspectiva del comercio justo, solventando los problemas identificados en el análisis al artesano. Esto se hará, por medio del seguimiento de las propuestas de diseño, desde su producción por el artesano, pasando por la adquisición del consumidor y llegando hasta la etapa final del producto.

Consideraciones importantes:

- Cada grupo deberá entenderse a sí mismo como gestor y regulador de la aplicación de los componentes del comercio justo. Es decir, la relación que establecerán con los artesanos desde su proyecto será desde un inicio justa y equitativa.
- Para el desarrollo de este ejercicio deberán seguir los señalamientos claves que se presentaron en la clase sobre el comercio justo y que se encuentran compilados en la presentación de dicho tema.
- Es importante tener presente que este ejercicio no tiene como finalidad la determinación de porcentajes que deberían ganarse los artesanos al vincularse a un proceso de comercio justo. La pretensión es, más bien, la de tener un acercamiento a las consideraciones básicas que se supone se deben tener presentes en un proyecto de diseño aplicado a la artesanía.
- Si bien los productos no llegarán a la etapa de comercialización este semestre, sí es necesario que cada equipo se invente este componente para completar este ejercicio.

Desarrollo ejercicio práctico:

1) ¿Trabaja con materias primas amigables con el medio ambiente?

Sí, la mayoría de los materiales son producidos en Colombia, usa la mayoría de materia prima que compra.

¿Los procesos productivos que lleva a cabo son riesgosos para usted y las personas con las que trabaja?

No, los procesos que utiliza son bordado, tejido y costura.

¿Trabaja para alguien o es independiente?

Es independiente, maneja su tiempo y la cantidad a producir según sus propias condiciones y sus propios deseos debido a que es una actividad que realiza por hobby o pasatiempo.

¿Cómo comercializa los productos o servicios que ofrece?

Comercializa sus productos voz a voz, considerando en este momento la posibilidad de exportar por medio de plataformas de ventas.

¿El porcentaje de ganancia que obtiene por sus servicios lo considera justo?

No, por eso no lo comercializa de otras formas debido a que las personas no valorizan pertinentemente las piezas y su trabajo artesanal.

¿Pertenece a alguna organización o red de artesanos?

No, el único grupo del que hace parte es el lugar de donde aprende los oficios.

¿Hay intermediarios entre usted y el consumidor final?

En el momento no.

¿Llega a tener contacto directo con el comprador de sus productos?

Sí, generalmente los entrega personalmente y las personas conocen su trabajo y reconocen la calidad que tiene.

¿Se piensa en la etapa de vida final del producto?

No, en ningún momento, sólo en ocasiones se arreglan productos antiguos para prolongar el uso.

¿Sus componentes son reciclables?

No, generalmente se compra todo el material de primera mano.

2) La colección South End, está compuesta de 4 elementos que se relacionan para conformar un sistema que acompañe a la persona que desee emprender un recorrido por la isla desde otra perspectiva, sugiriéndole y ayudándole a ahondar

sobre la historia y la memoria guardadas en el territorio; le propone métodos para lograrlo al mismo tiempo que le brinda la libertad de ser un viajero, modificando y transformando sus pasos según lo que crea conveniente. Esta propuesta no tiene costo para el visitante, está avalada por la Gobernación del Archipiélago de San Andrés, Providencia y Santa Catalina, los Ministerios de Cultura e Industria, Turismo y Comercio y patrocinadores privados; además de la posibilidad de conocer el territorio de la isla, esta propuesta busca una alternativa al turismo actual, ofreciendo un turismo con sentido social donde los protagonistas sean los habitantes sanandresanos y su cotidianidad, dándole la voz a las personas y la oportunidad de hablar sobre sus memorias de la isla.

El primer componente es una mochila que puede adquirir la persona en los puntos de entrada a la isla o fuertes turísticos, siendo North End y el aeropuerto Gustavo Rojas Pinilla y La Loma. La bolsa está hecha de materiales que se pueden adquirir en la isla: lona impermeable, telas tipo dacrón y chalís, cuero sintético, herrajes e insumos con características de desgaste.

Dentro de esta bolsa encontrará un compartimiento, con técnicas de bordado y patchwork, sujeto a un segundo componente, un tótem en forma de caracola, elaborada a partir de talla de madera o papel maché, que al desprenderse descubre un diario, como tercer componente, enmarcado como brújula para el recorrido del viajero. El diario tiene cubiertas de cuero sintético y su contenido está impreso sobre papel reciclado, además promueve ilustraciones y pinturas de artistas que han elaborado trabajos en pro de la cultura sanandresana e incentiva con pasajes que remiten a la exploración, descubrimiento y reconocimiento del territorio.

Los productos son elaborados por artesanas que hacen parte de la cooperativa “Seven Colors Women”, cada una ellas se especializa en diferentes técnicas que aportan en el diseño de todo el sistema propuesto, el desarrollo de cada producto de la estrategia estará liderado por una de las artesanas, la que posea mayores conocimientos y experticia en el área, permitiendo que haya un intercambio de saberes y los productos sean susceptibles de transformarse y mejorar con el fin de mejorar la experiencia de los visitantes y ofrezca la posibilidad de que cada artesana mejore sus condiciones de vida, entendemos que la divulgación del proyecto aportará a la misma economía local, conservación y transmisión de los saberes y memorias de la isla, a través de redes sociales y medios culturales en pro del desarrollo de la isla más allá de los sistemas hoteleros.

Algunas de estas materias primas llevan procesos en su constitución que han afectado al medio ambiente, sin embargo, tienen la característica de ser reusables y así, prolongar su ciclo de vida, abriendo la posibilidad de higienizarse y continuar con su uso con un usuario diferente; cabe mencionar también que cada uno de estos

materiales fue escogido por su pertinencia al contexto y la posibilidad de que se transformen estéticamente a través del tiempo como consecuencia del uso, y su capacidad para someterse a procesos de higienización, cada uno de los componentes está pensado para lograrse desde variados materiales que los artesanos acuerden trabajar.

Finalmente, una vez elaborado el recorrido, el viajero se lleva consigo su diario de experiencias en San Andrés, el accesorio de Caracola como símbolo del intercambio entre culturas no sin antes, devolver el primer componente (la mochila) donde la adquirió junto con la última hoja del diario que responde a la consigna: “Cuéntame qué te enseñó la isla y esta experiencia”, para conseguir el acceso de escoger una camiseta (Quinto componente) elaborada en técnicas de patchwork y bordado con 5 motivos diferentes alusivos a los cinco aspectos que hemos considerados imprescindibles al momento de entender la isla como territorio: Alteridad, Historia, Conexión, Memorias, Tradición.

La dinámica de devolver la mochila y la última página tiene sentido en la medida en que el visitante que se ha convertido en viajero, entienda que debe entregarle algo a San Andrés en forma de agradecimiento por la experiencia que vivió, de la misma forma que le da la posibilidad a alguien más de tener la experiencia de recorrer la isla de una forma diferente.

Con esta estrategia queremos incorporar dentro del turismo dinámicas que eduquen al turista de la actualidad, para que territorios como el de San Andrés se valoricen culturalmente de una manera íntegra, los comprendamos en todos sus diversos aspectos y nos aportemos entre culturas a nuestra propia preservación y transformación.

REFERENCIAS

Amaya, H. (2009); Cultura, Artesanía y Desarrollo. mas D (5), 25-36.

Amaya, H. (2012); Artesanías: algo más que un objeto. Revista de la Universidad Externado de Colombia. Facultad de Finanzas, Gobierno y Relaciones Internacionales, 134-137.

Amaya, H. (s.f.). Patrimonio Cultural Inmaterial. Revista de la Universidad Externado de Colombia. Facultad de Finanzas, gobierno y relaciones internacionales, 152-156.

Amazon. (2007 de junio de 5); Wreck This Journal Diary. Recuperado el 26 de marzo de 2018, de Amazon: <https://www.amazon.com/Wreck-This-Journal-Keri-Smith/dp/039953346X>

Amazon. (s.f.). Scratch Off World Map Deluxe - Personalized Travel Map Poster XXL. Recuperado el 26 de marzo de 2018, de Amazon: <https://www.amazon.com/Scratch-Off-World-Map-Deluxe/dp/B00OCINI2I>

A. Steele Mitchell, comunicación personal, 19 de febrero de 2018.

Barth, C. R. (1978); Como se hace un pueblo. San Andrés y Providencia 1492-1977. Aranzazu.

Bringas, B. G., & Capaldi, I. J. (2013); Artesanos y el comercio internacional. Comercio justo. Foro Bienal Iberoamericano de Estudios del Desarrollo.

Aquite, O. (2013); Sonidos isleños.

C. Álvarez Berrio, comunicación personal, 16 y 17 de febrero de 2018.

Clemente, I. (1989); San Andrés y Providencia: tradiciones culturales y conyuntura política; Ediciones Unidas; Bogotá.

Díaz G, F. (1978). Monografía del archipiélago de San Andrés. Bogotá: Cosmos.

Díaz, JM; Garzon-Ferreira, J; Sven, Z. (1995); Los arrecifes coralinos de la isla de San Andrés, Colombia: Estado actual y perspectivas para su conservación. Santa Fé de Bogotá: Academia Colombiana de Ciencias Exactas, Físicas y Naturales.

Diego A. Gómez, C. J. (2014); Reptiles y Anfibios Terrestres del archipiélago San Andrés, Providencia y Santa Catalina; Bogotá: Laboratorio de zoología y ecología acuática LAZOEa.

Diego, comunicación personal, 18 de febrero de 2018.

Duffy London. (s.f.). Abyss Horizon. Obtenido de Duffy London: <https://duffylondon.com/product/tables/abyss-horizon/>

Espada, A. (2010). Acerca de la historia del diseño en Colombia. Una mirada al tema de la identidad y el diseño artesanal en el país. En A. M. Guzmán D, & F. García Q, Diseño, artesanía e Identidad (págs. 49-63). Popayán: Axis Mundi.

Forbes, O. (2005): "Multiculturalismo y multilingüismo: un análisis de la microfísica y la geopolítica de las culturas y lenguas en contacto y en conflicto en San Andrés isla", Anaconda. Bogotá: Fundación BAT Colombia.

Geilfus, F. (2002); 80 herramientas para el desarrollo participativo. San José: Instituto Interamericano de Cooperación para la Agricultura.

Gobernación del Archipiélago de San Andrés, Providencia y Santa Catalina. (30 de enero de 2018). La historia del archipiélago. Obtenido de Gobernación del Archipiélago de San Andrés, Providencia y Santa Catalina: http://www.sanandres.gov.co/index.php?option=com_content&view=article&id=115&Itemid=137

Guerrero, S. (1912). Informe de visita al archipiélago de San Andrés, Providencia y Santa Catalina. Bogotá.

Guevara, N. (s,f). San Andrés Isla, Memorias de la colombianización y Reparaciones.

helvéticas, N. m. (17 de marzo de 2011). Mapas arrugables. Recuperado el 26 de marzo de 2018, de No me toques las helvéticas: <http://www.nometoqueslashelveticas.com/2011/03/mapas-arrugables.html>

helvéticas, N. m. (18 de octubre de 2010). Mapas tipográficos. Recuperado el 26 de marzo de 2018, de No me toques las helvéticas: <http://www.nometoqueslashelveticas.com/2010/10/mapas-tipograficos.html>

helvéticas, N. m. (26 de noviembre de 2016). Si los mapas pudieran hablar. Recuperado el 26 de marzo de 2018, de No me toques las helvéticas: <http://www.nometoqueslashelveticas.com/2016/11/si-los-mapas-pudieran-hablar.html>

Infante, E. d. (diciembre de 2012); Comercio Justo: Una propuesta histórica y conceptual. Suma de negocios, 3(2), 123-134.

Jairo, comunicación personal, 18 de febrero de 2018.

Meisel, A. (2003). La continentalización de la isla de San Andrés, Colombia: Panyas, Raizales y Turismo. Documentos de trabajo sobre economía regional, (37), Recuperado el 1 de julio de 2010, de <http://www.banrep.gov.co/documentos/publicaciones/pdf/DTSER37-SanAndres.pdf>.

Mincultura. (2010) Raizales, isleños descendientes de europeos y africanos.

National Geographic Partners. (s.f.). An Extraordinary Legacy of Exploration. Recuperado el 26 de marzo de 2018, de National Geographic Expeditions: http://www.nationalgeographicexpeditions.com/why/about?utm_source=ngela.com&utm_medium=link&utm_content=ES-AboutUs&utm_campaign=NGExpeditions

Pérez C, C. A. (11 de octubre de 2012); Diseño, Artesanía y Estética. Pereira, Risaralda, Colombia.

R. Forbes León, comunicación personal, 19 de febrero de 2018.

R. Pusey Martínez, comunicación personal, 16 de febrero de 2018.

Sánchez, A. (s.f.). Violencia y Narcotráfico en San Andrés. En Economía y medio ambiente del archipiélago de San Andrés, Providencia y Santa Catalina.

Things, and Stuff. (2015, marzo 6); Review: Midori Traveler's Notebook (A Man's Perspective) [Archivo de video]. Recuperado de <https://www.youtube.com/watch?v=tBRjYNQ1qio&feature=youtu.be>

Universia Colombia. (1 de septiembre de 2011). Inicia la Guerra colombo-peruana de 1932-1933. Recuperado el 30 de enero de 2018, de Universia Colombia: <http://noticias.universia.net.co/en-portada/noticia/2011/09/01/862614/inicia-guerra-colombo-peruana-1932-1933.html>

Universidad Nacional de Colombia. (2013); Cuadernos del Caribe, 16.

Universidad Nacional de Colombia. (2015); Cuadernos del Caribe, 20.

Valencia, I. (Julio – diciembre de 2011); Impactos del reconocimiento cultural en el archipiélago de San Andrés y Providencia y Santa Catalina: entre la etnización y el conflicto social. Revista colombiana de Antropología; 69-95.

WordReference.com. (s.f.). Cartografía. Recuperado el 26 de marzo de 2018, de WordReference.com | Online Language Dictionaries: <https://www.wordreference.com/definicion/cartograf%C3%ADa>

Yagoub, M. (9 de junio de 2016). El paraíso del narcotráfico en Colombia: Las Islas de San Andrés. InSight Crime. Recuperado el 30 de enero de 2018, de <https://es.insightcrime.org/noticias/analisis/el-paraiso-del-narcotrafico-en-colombia-las-islas-de-san-andres/>